

UD 1-1-1

**Ekserserreglement
for
Hæren**

**FORSVARETS OVERKOMMANDO/HÆRSTABEN
1985**

Generalinspektøren for Hæren fastsetter UD 1-1-1 «Ekserserreglement for Hæren» til fremtidig bruk.

UD 1-1-1 «Ekserser, honnør- og vaktreglement for Hæren – Hefte 1 – Ekserserreglement» av 14 november 1975 og UD 1-1-1a «Utvidet ekserserreglement til bruk ved spesielle anledninger (paradeavdelinger m v)» av 7 juli 1976, settes samtidig ut av kraft.

FORSVARETS OVERKOMMANDO/HÆRSTABEN
Oslo, 10 januar 1985

O Breidlid
Generalmajor
Generalinspektør for Hæren

H Faret
Oberst I
Infanteriinspektør

Generalinspektørene for Sjøforsvaret, Luftforsvaret og Heimevernet har godkjent dette reglement til bruk i respektive forsvarsgrener.

**UD 1-1 EKSEKUSJON-HONNØR- OG VAKTREGLEMENT FOR
HÆREN
omfatter:**

- UD 1-1-1: Ekserserreglement**
- UD 1-1-2:**
- UD 1-1-3: Honnørreglement**
- UD 1-1-4: Sabelreglement**
- UD 1-1-5: Fanereglement**
- UD 1-1-6: Vaktreglement**
- UD 1-1-7: Flagginstruks**
- UD 1-1-8: Signalreglement**
- UD 1-1-9: Reglement for musikk-korps**

INNHold

	Punkt	Side
Tegnforklaring		9
Alminnelige bestemmelser		11
Innledning	1	11
Mål	2	11
Gjennomføring	3	11
Befalets forhold	5	11
Definisjoner	8	12
Kommando	18	16
Ordre	24	17
Tegn	26	17
Signaler	29	18
Kommandostemmen	32	18
Slottsvakt og andre kongelige vakter	38	20
Grunnleggende eksersis på stedet		21
Grunnstilling	39	21
På stedet hvil	41	21
Hvilestilling	44	22
Vending til siden	46	23
Helomvending	48	24
Eksersermessige forflytninger		26
Innledning	50	26
Eksersermarsj	53	26
Sørgemarsj	56	28
Apellmarsj	60	29
Marsj i mak	63	29
Togmarsj	68	30
Springmarsj	72	31
Sverm	74	31
Fotombytte	75	31
Marsj på stedet	76	31
Vending med marsj	79	32
Vending under marsj	81	32
Vending med holdt	85	35
Eksersis med våpen		37
Innledning	89	37
Ved foten gevær	93	37

På stedet hvil	95	37
Hvilestilling	98	38
Ved siden gevær	100	39
På aksel gevær	108	42
Presenter gevær	109	42
Gevær i rem	112	44
Foran gevær	116	44
Ferdigstilling	121	47
Anleggsstilling	126	48
Ladning	129	51
Ildgivning	131	51
Tømming	133	51
Geværet foran klar til visitasjon	134	51
Sørgestilling	137	53
Bajonett på og av	140	53
Stillinger med andre våpen	142	54
Laget i sluttet orden		56
Former	148	56
Lagførers plass	155	57
Overgang fra rekke til 2 rekker	158	57
Overgang fra 2 rekker til rekke	163	58
Overgang fra linje til 2 linjer og omvendt	168	59
Overgang fra rekke til linje og omvendt	170	59
Overgang fra linje til tett linje og omvendt	172	59
Troppen i sluttet orden		61
Innledning	175	61
Utjevning av kø og fløy	176	61
Former	179	62
Befalets plass	189	64
Overgang fra lukekolonne til marsjkolonne og omvendt	191	65
Overgang fra lukekolonne til linje eller omvendt	193	65
Overgang fra linje til tett linje og omvendt	194	65
Overgang til færre rekker	196	65
Overgang til flere rekker	201	66
Overgang fra marsjkolonne til 2 tette linjer og omvendt	206	67
Overgang til færre linjer	208	68
Overgang til flere linjer	209	68
Front utad	210	69

Front innad	215	70
Espalier	220	71
Kompaniet i sluttet orden		76
Innledning	228	76
Former	230	76
Befalets plass	240	80
Overgang fra lukekolonne til kolonne (marsjkolonne)	246	81
Overgang fra kolonne (marsjkolonne) til lukekolonne	249	83
Overgang fra linje til kolonne og omvendt	255	84
Overgang fra kolonne til marsjkolonne og omvendt	257	84
Overgang til færre rekker	259	84
Overgang til flere rekker	263	85
Bataljonen i sluttet orden		87
Innledning	267	87
Former	268	87
Befalets plass	274	89
Formforandringer	278	90
Brigaden i sluttet orden		92
Innledning	281	92
Kommando	282	92
Former	283	92
Befalets plass	285	92
Spesielle bestemmelser		94
Oppstilling	287	94
Avlevering	291	94
Avmelding	297	95
Retning	298	95
Overtakelse	302	97
Dimittering	306	98
Frontforandringer	308	99
Åpning	313	100
Pakning og våpen av og på	316	102
Eksersis med ski		104
Innledning	319	104
Kommando, ordrer og tegn	321	104

Grunnstilling	322	104
På stedet hvil	324	105
Hvilestilling	326	106
Vending til siden	328	107
Helomvending	329	108
Forflytninger	330	109
Bæring av ski	332	109
Eksersis med våpen	334	111
Former og formforandringer	336	111
Dimittering	337	111
Pakning, våpen og ski av og på	338	111
Kobling	342	113

TEGNFORKLARING

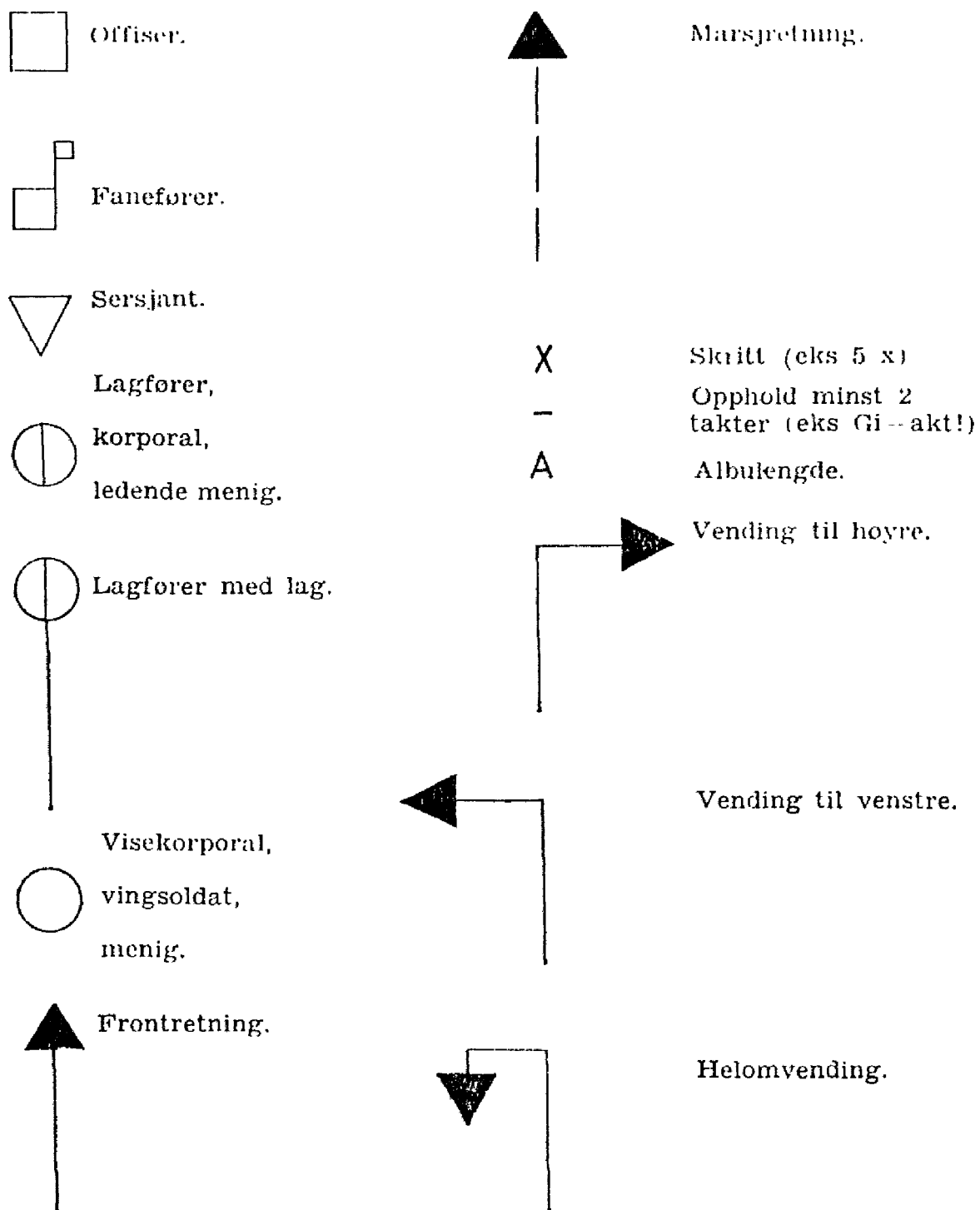

*Fig 1.
Definisjoner innen troppen.*

ALMINNELIGE BESTEMMELSER

Innledning

1. Hensikten med eksersis i sluttet orden er å lære de ferdigheter som kreves for å kunne foreta raske og velordnede oppstillinger og forflytninger, kunne opptre i uniform og som militær vakt. Utover disse praktiske ferdigheter skal eksersis i sluttet orden bidra til å utvikle:
 - årvåkenhet og reaksjonsevne
 - en stram og god fysisk holdning
 - presisjon og nøyaktig utførelse.
 Det å marsjere i takt med andre kan, når forholdene er lagt til rette for det, gi en følelse av fellesskap og bidra til å styrke samholdet i avdelingen.
 Riktig utført eksersis i sluttet orden vil også kunne bidra til å oppfylle de alminnelige forventninger hos mannskapene og befolkningen for øvrig, om militær orden, presisjon og reaksjonsevne.

Mål

2. Målet for dette reglement er å gi alle nødvendige bestemmelser for oppstillinger, forflytninger og geværeksersis både for vanlig utdanning og for deltakelse i parader eller andre spesielle seremonier.

Gjennomføring

3. Eksersis i sluttet orden skal drives i korte, intense repriser under ledelse av rutinert befal, og bare når forholdene (sted, vær og føre) ligger til rette for det. Oppstillinger, forflytninger etc skal utnyttes til vedlikehold av allerede innøvde ferdigheter.
4. For spesielle avdelinger som vil nytte dette reglement, vil det bli utarbeidet egne programmer fast eller for det enkelte tilfelle.

Befalets forhold

5. Befalets egen opptreden er grunnlaget for troppens holdning. Befalingsmannen skal være omhyggelig med sin person, kleddsel og renslighet. Han skal alltid føre seg slik at han er et mønster for sine menn. Han skal vise godt humør under slit, ro under vanskeligheter, være stram, påpasselig og høflig mot overordnede og underordnede, aldri ta seg friheter som ikke er tillatt for troppen, og alltid ivareta sine menns tarv så langt tjenesten tillater det. De ordrer han gir, skal han kreve gjennomført uten pruting.
6. Under eksersis i sluttet orden forblir alt befal på sine plasser dersom intet annet er tilsagt. Når endring av form innebærer endring av

befalets plasser, skal de plasser inntas i rask marsj korteste vei straks avdelingen har utført front- eller formforandringen. Befal som fører kommando eller instruerer, står som regel i grunnstilling. Unntak er demonstrasjon og kontrollvirksomhet.

7. På ordre fra den som har kommandoen, skal alt befal påse at det som er befalt, blir korrekt utført. De skal rette feil med lav stemme, slik at soldatenes alminnelige oppmerksomhet ikke blir forstyrret. Under slike forhold kan befalet oppholde og bevege seg der hvor deres nærvær er nødvendig for å kunne utføre sine gjøremål, dog slik at soldatene ikke blir hindret i sine bevegelser. Når ny kommando eller ordre kommer, skal alt befal stå rolig på de plasser de for øyeblikket befinner seg.

Definisjoner

8. *Sluttet orden.* En avdeling hvor mannskapene er ordnet med faste mellomrom som i regelen ikke er større enn nødvendig for at mannskapene uhindret skal kunne bevege seg selv og sine våpen, og hvor enhver er bestemt bundet til sin plass og sin virksomhet, sies å være sluttet orden. Eksersis i sluttet orden er fellesbetegnelsen for den bestemte virksomhet som den enkelte mann og avdelingen utfører i sluttet orden.
9. *Avdeling* er fellesnavn for lag, tropp, batteri osv. En avdelingssjef nevner sin avdeling med nummer foran eller bokstav etter avdelingsbetegnelsen, eller med navn som bestemt i KOP, f eks:
 - 1. tropp
 - kompani B
 - støttekompani
 - stabsbatteri.

Avdelingen kan også nevnes etter sin plass, f eks:

- høyre ytterste kompani
- venstre midtkompani
- fremste tropp
- nestbakerste eskadron.

Etter utført vending nevnes avdelingen etter den plass de da har i forhold til hverandre.

I dette reglement er nyttet betegnelsene lag, tropp, kompani, bataljon. For avdelinger hvor dette ikke passer, settes inn tilsvarende betegnelser (eskadron, batteri o s v).

Tropp og lag nevnes bare som avdeling i sluttet orden når de er

alene. For øvrig skal alle avdelingsbenevnesler i sluttet orden uttales helt uten forkortelser.

Skiavdeling er avdeling hvor soldatene medbringer skiene på- eller avspent.

Underavdeling er en avdeling som danner del av nærmeste høyere avdeling.

10. *Form* eller *formasjon* er ordning av underavdelinger på en bestemt måte i forhold til hverandre.

I dette reglement er formene beskrevet med henblikk på 8 mann i laget, 4 lag i troppen, 4 tropper i kompaniet og 5 kompanier i bataljonen. Hvor denne oppsetning ikke passer, tillempes bestemmelsene. *Espalier* er en form hvor avdelingen er oppstilt på 2 linjer med front mot hverandre og hvor avstanden mellom linjene bestemmes for hvert enkelt tilfelle under hensyntagen til avdelingens oppgave og størrelsen av oppstillingstedet.

En *haie* er det samme som espalier.

Marsjform er form som nyttes under forflytning.

Oppstillingsform er form som nyttes under oppstilling.

Oppmarsj er overgang fra marsj (-form) til oppstillings (-form).

Avmarsj er overgang fra oppstillings (-form) til marsj (-form).

Dragningsmarsj er marsj med retning 45° på formens normale frontretning og fremkommer når avdelingen gjør halv vending med marsjantredelse eller halv vending under marsj.

Formforandring er endring av avdelingens form.

11. *Rode* dannes av de menn innen en avdeling som står ved siden av hverandre i kolonne og bak hverandre i linje.

Blindrode er en rode hvor det mangler en eller flere menn.

Rodepar er to roder som står bak hverandre i kolonne og ved siden av hverandre i linje.

12. *Front* er den side av avdelingen som er forrest ved oppstilling etter marsj, og tenkes som en linje trukket langs de fremste mannskapers eller befalingsmenns fotspisser.

Frontforandring er endring av avdelingens front.

Flanke er en avdelings høyre side eller venstre side og endres ved vending.

Rygg er den siden av avdelingen som er bakerst ved oppstilling eller marsj, og således motsatt fronten.

13. *Tête* er fremste underavdeling eller rode i en marsjgruppert avdeling. *Tête* skifter ved helomvending.

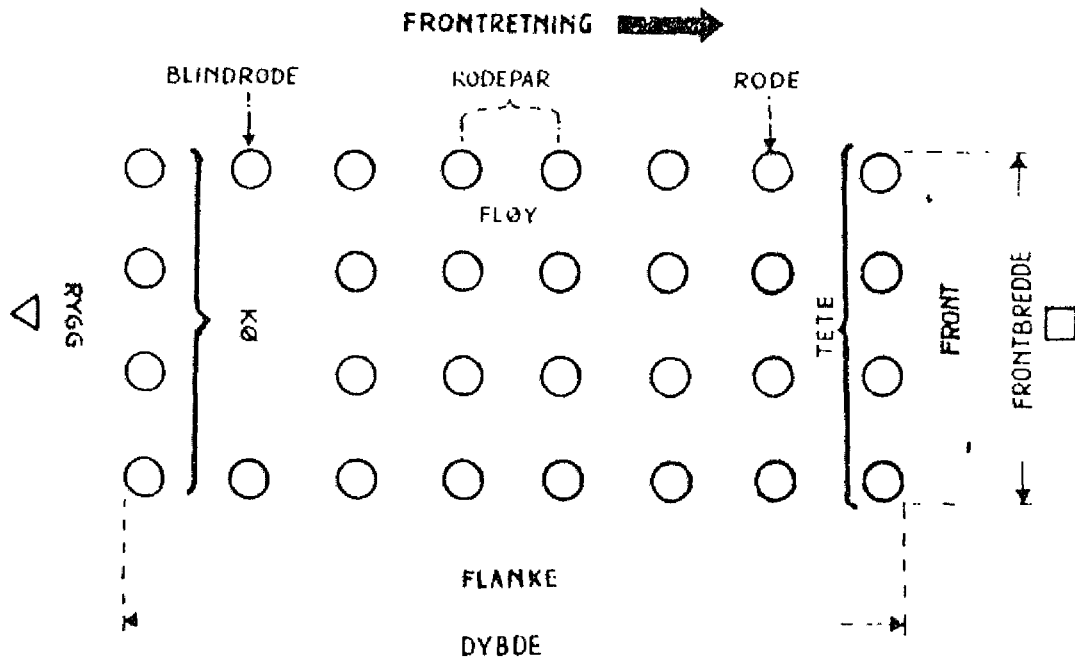

Fig 1.
Definisjoner innen troppen.

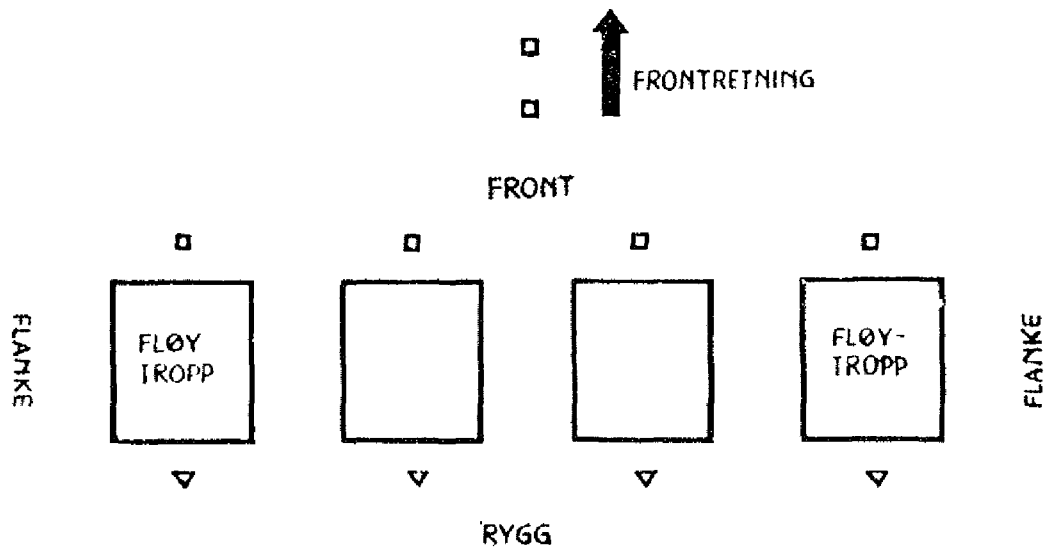

Fig 2.
Definisjoner innen kompaniet.

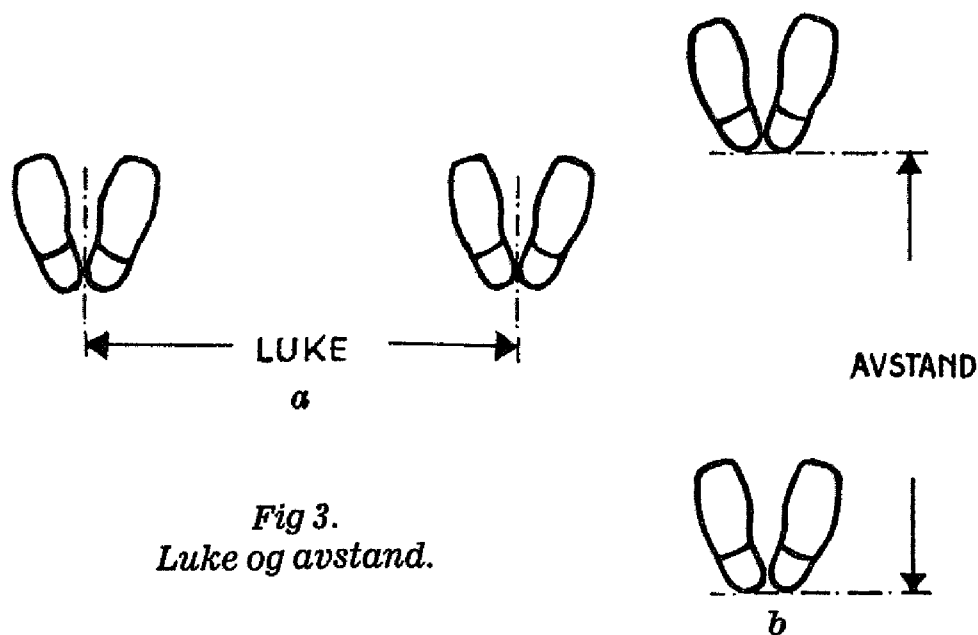

Fig 3.
Luke og avstand.

Fløy er en avdelings ytterste høyre eller venstre underavdeling eller rode, og endres ved vending.

Kø er bakerste underavdeling eller rode i en marsjgruppert avdeling. *Kø* skifter ved helomvending.

14. *Frontbredde* er avstanden fra flanke til flanke i den form avdelingen har, og måles langs fronten.

Dybde er en avdelings utstrekning i frontretningen, regnet fra fremste mann eller befalingsmann til bakerste mann eller befalingsmann.

15. *Luke* er mellomrommet i side mellom 2 menn, avdelinger eller kjøretøyer. Lukene regnes fra høyre hæl til høyre hæl (fig 3 a), for kjøretøyer fra kant til nærmeste kant.

Albuelengde er en fastsatt lukestørrelse og fremkommer som fastsatt i pkt 300.

Avstand er mellomrommet mellom 2 menn, avdelinger eller kjøretøyer som står bak hverandre. Avstanden regnes fra hæl til hæl (fig 3 b). Avstanden mellom 2 avdelinger regnes fra bakerste mann, befalingsmann eller kjøretøy i en avdeling til fremste mann, befalingsmann eller kjøretøy i den avdeling som følger bak.

Avstanden mellom 2 kjøretøyer eller hjulryttere regnes fra bakkant av det ene kjøretøy til forkant av det neste, eller fra bakkant av den ene sykkel til forkant av den neste.

16. *Frontretning* er den retning avdelingen er vendt rettvinklet på fronten.

Retningsmann er den soldat de andre skal rette inn på.

Retningsavdeling er den avdeling de andre avdelinger skal rette inn på.

17. *Takt* er den rytme eller det antall skritt pr minutt en bevegelse skal utføres i.
Fottritt angir hvilken fot som settes i marken i den angitte takt.

Kommando

18. Sjefen leder sin avdeling ved kommando, ordrer og tegn. Kommando brukes når det kreves samtidig og nøyaktig utføring, og bare når avdelingen er rettet (eller for å rette den opp).
19. Kommandoordene består som regel av varslingsord og utføringsord.
Varslingsordene består av ett eller flere ord som sier *hva* som skal gjøres.
Utføringsordet angir *når* det befalte skal utføres.
 Varslings- og utføringsord er på figuren og i tekst skilt fra hverandre med en strek. Når en avdeling skal gå over fra stillstand til marsj eller omvendt, skal avdelingsbetegnelsen komme som tillegg og først av varslingsordene.
20. Mellom varslings- og utføringsordene skal det være et opphold i tid som svarer til minst 4 marsjtakter. (Se og pkt 37).
21. Utføringsordet skal under marsj falle på høyre fot når denne settes i bakken, dersom ikke annet er beskrevet under de enkelte punkter. Ved større avdeling eller når den som fører kommandoen befinner seg på noen avstand fra avdelingen, må utføringsordet uttales noe før foten settes i bakken.
22. Den som kommanderer, skal ha front mot avdelingen når kommandoen gis. Unntatt herfra er under marsj eller for å sette i gang marsj hvor man kan gi kommandoen over skulderen ved bare å vende på hodet.
23. Har sjefen startet på en kommando, og denne er uriktig eller han ønsker å gi en annen kommando, annullerer han den påbegynte kommando ved å tilsi:
 «Ny kommando!»
 hvoretter den ønskede kommando gis.

Ordre

24. Ordre brukes når avdelingen ikke er rettet og samtidig utføring ikke kreves, når reglementets kommandoord ikke strekker til og når det vil være uhensiktsmessig å bruke kommando. Befalet gjentar om nødvendig ordren og leder utføringen. Samtidig utføring tilstrebes.
25. Blir en ordre sendt fra mann til mann, skal fløy mennene (siste mann) vise at de har fått den ved å gi tegnet for «forstått» dersom ordresteder kan se vedkommende. Hvis ikke, sendes meldingen «mottatt» framover igjen samme vei.
Når ordrer blir sendt langs en marsjkolonne, er det befalets sak å bringe den videre. Troppssjefene og deres nestkommanderende har ansvaret for at ordre ikke stopper opp der det er mellomrom eller kjøretøyer i kolonnen.

Tegn

26. Tegn brukes enten alene, idet oppmerksomheten om nødvendig først påkalles, eller i forbindelse med ordre. Tegn skal adlydes og er likeverdig med ordre.
27. Sjef som gir tegn for form, stiller seg med den front avdelingen skal ha, og slik at avdelingen kommer på riktig plass ved å ordne seg med riktige luker og avstander bak sjefen.
28. *Marsj fremad.* Armen føres med håndflaten fram fra oppstrakt stilling framover i den retning marsjen skal gå. Blir tegnet gjentatt under marsjen, betyr det at marsjhastigheten skal økes.
Holdt. Høyre eller venstre arm holdes stille rett opp med håndflaten fram.
Forstått (kvittering for ordre). Høyre eller venstre overarm vannrett ut til siden, underarmen loddrett, håndflaten mot den som tegnet gis til.
Klar – Ferdig (alt klart). Venstre og høyre arm svinges over hodet i en sirkel.
Oppmarsj – Samling. Begge armer svinges over hodet i sirkler, vanligvis etterfulgt av tegn for en form.
Linje. Armene holdes rett ut til sidene. Håndflatene fram.
Rekke. Høyre arm holdes stille rett opp med håndflaten mot venstre; venstre arm rett fram med håndflaten mot høyre.
Lukekolonne. Begge armer holdes stille rett opp med håndflatene mot hverandre.
Marsjkolonne (kolonne). Høyre arm holdes stille rett opp med hånd-

flaten mot venstre. (Hvis det menes kolonne, må dette samtidig sies.)

Svinging. Armen holdes med håndflaten framover, ut mot den fløy som skal dras fram, deretter føres den framover i den retning svingingen skal foregå.

Når svingingen skal slutte, gis det tegn for ny marsjretning.

Signaler

29. Signaler brukes i sluttet og spredt orden. De skal adlydes og er likeverdige med ordrer.
30. I sluttet orden nyttes normalt bare følgende signaler blåst på signalpipe:
Pass på: Et kort støt (–). Alle holder seg stille og hører etter.
Holdt: Et langtrukket støt (–). Marsj opphører, alle blir der de er, og er oppmerksomme på befalets ordre.
31. Befalingsmann som hører signal, sørger for at det blir adlydt. Om nødvendig gjentar han det.
 Signal må brukes med varsomhet, så det ikke volder misforståelser hos naboavdelinger.
 Hvor andre avdelinger kan høre signalet, bruker underordnet befal signalpipen bare for å gjenta signal fra egen foresatt.

Kommandostemmen

32. *Generelt.* Presisjon i utførelsen av eksersis i sluttet orden er for en stor del avhengig av på hvilken måte kommandoen blir gitt. Den må være så sterkt, tydelig og energisk at den blir hørt, forstått og reagert på av alle i avdelingen.
 En korrekt kommando må således ligge i et bestemt og kontrollert toneleie, samt ha rytme og snert som krever villig, korrekt og øyeblikkelig reaksjon.
33. *Stemme kontroll.* Kommandostemmens styrke må justeres etter avdelingens utstrekning og den avstand det er mellom avdelingen og den som kommanderer.
 Det er videre nødvendig at stemmen ligger i et toneleie slik at den bærer, men overdreven anstrengelse er unødvendig og skadelig. Et typisk resultat av å «prøve for hardt» er en ubevisst sammentrekning av nakkemuskulaturen for å presse ut lyden. Dette vil forårsake anspennelse, heshet, sår hals og – i verste fall – utydelige og usammenhengende lyder istedenfor klare kommandoord. Ro oppnås gjennom god og uanstrengt holdning, korrekt pusting, riktig

regulering av hals- og munnmusklene samt selvtillit. Den viktigste muskel som nyttes under pusting er mellomgulvet – den store muskelen som skiller brystkassen fra underlivet. Mellomgulvet kontrollerer automatisk den normale pust og må derfor også brukes til å kontrollere pusten ved kommandering. Hulningene i hals, munn og nese virker som forsterkere og hjelper til å gi stemmen fylde (resonans) og utslyngning (bærestyrke).

34. *Tydelighet*. Tydelige kommandoord er effektive; utydelige ord forårsaker forvirring. Det må derfor legges vekt på å oppøve en tydelig uttale, spesielt for varslingsordrenes vedkommende. Ordenes tydelighet avhenger av den riktige bruk av tunge, lepper og tenner som former det enkelte ords forskjellige lyder og grupperer disse i stavelser. For å få en klar uttale, må det derfor gjøres full bruk av tungen, leppene og underkjeven.

For å utvikle evnen til å gi klare og tydelige kommandoer, må en i begynnelsen øve på å kommandere sakte og omhyggelig ved å dra ut de enkelte stavelser, gjerne med en overdreven bruk av lepper og underkjeve. Deretter kan farten i framføringen gradvis økes inntil den riktige rytme er utviklet, men fremdeles opprettholdes en tydelig uttale av de enkelte stavelser.

35. *Stemmens modulering* er heving og senking av tonehøyde og tonefall (betoning).

Varslingsordene angir *hva* som skal gjøres. Disse ordene bør gis med en jevnt stigende modulering. Det ønskelige og beste er å starte i en tonehøyde som ligger nær det leie den enkelte har når han snakker naturlig. En alminnelig feil (særlig hos nybegynnere) er å begynne i en tonehøyde som er så høy at det etter en stigende modulering gjennom varslingsordene er umulig å gi utføringsordet med kraft og klarhet, uten å presse stemmen til det ytterste. Den vil da ofte «sprekke», komme i fistel eller i beste fall bli hes etter noen få kommandoord.

36. *Snert*. Utføringsordet angår *når* det som er befalt i varslingsordene, skal utføres. For å få en øyeblikkelig reaksjon, må utføringsordet gis med snert og kraft. Dette krever at ordet gis i en skarp tone og i et noe høyere toneleie enn siste stavelse i varslingsordene. Enkelte utføringsord er imidlertid sammensatt av stavelser som *alle* vanskelig kan uttales tydelig samtidig som ordet skal ha snert (eks: «-gevær!»). I slike flerstavelsesord må stavelsene nødvendigvis trekkes sammen og enkelte helt utelates (eks: «-vær-r!»). Dette kan gjøres når varslingsordene klart tilkjenner hva utføringsordet vil bli.

37. *Rytme.* Med rytme i kommandoen forstås en regulert (fra gang til gang) og rytmisk ordstrøm. Oppholdet mellom varslings- og utføringsordene bør f.eks. i alminnelighet være av samme lengde i tid for alle avdelinger av samme størrelse.

Oppholdet i seg selv er nødvendig for at soldatene skal få tid til å innstille seg på det de skal gjøre, tidsreguleringen skal hjelpe til å fastslå når de skal gjøre det.

Varslingsordene bør også ha en regulert rytme. Spesielt er dette viktig under marsj. For å få det normale opphold før utføringsordet, må derfor varslingsordene under marsj reguleres slik at siste stavelse i varslingsordene fremsies 4 marsjtakter før utføringsordet skal kommanderes.

Også for varslingsordene vil rytmen måtte varieres etter størrelsen på avdelingen. Generelt kan sies at jo større avdelingen er, jo langsommere bør rytmen være, dvs: Ordene dras ut over flere marsjtakter.

Slottsvakt og andre kongelige vakter

38. For slottsvakt og andre kongelige vakter er i tillegg til dette reglement fastsatt spesielle bestemmelser i den enkelte vaktinstruks.

GRUNNLEGGENDE EKSERSIS PÅ STEDET

Grunnstilling

39. *Stillingen* skal være fri, naturlig og sikker. Hælene sammen og på høyde med hverandre. Føttene vendt like meget ut med en knytte-
neves bred luke mellom innsiden av støvlesnutene. Knærne strake,
men ikke stive. Hoftene i samme høyde, kroppen strak og hellende
litt framover så tyngden kommer over midten av fotsålene og likt
fordelt på begge ben, magen inn, skuldrene senket i samme høyde.
Armene rette langs siden, håndbaken ut, hånden løst lukket, tom-
melfingeren mot pekefingerens annet ledd, tommelfingeren ved
buksesømmen.

Hodet noe inn slik at hode og kropp danner en rett linje, blikket
bestemt rettet fremad.

I grunnstilling skal soldaten stå urørlig (fig 4).

40. *Fra på stedet hvil* inntas grunnstilling på utføringsordet i komman-
doen:

«Avdelingsbetegnelse – rett!» eller

«Avdelingsbetegnelse – Gi-akt!».

Utførelsen skjer på 1 takt.

Venstre fot løftes i høyde med høyre fots ankel. Samtidig som den
flyttes inntil høyre fot og settes med fotsålen parallelt med marken
på plass med et trykk til grunnstilling.

På stedet hvil

41. *Stillingen*. Venstre fot en fotlengde til venstre for høyre fot. Tyngden
likt fordelt på begge ben, eller som i grunnstilling (fig 5).

42. *Fra grunnstilling* tas på stedet hvil på kommando:

«På stedet – hvil!»

Utførelsen skjer på én takt.

Venstre fot løftes i høyde med høyre fots ankel, samtidig som den
flyttes en fotlengde til venstre og settes med fotsålen parallelt med
marken på plass med et trykk til stillingen på stedet hvil.

43. *Fra hvilestilling* tas på stedet hvil når avdelingen varsles med sin
avdelingsbetegnelse i kommandoen:

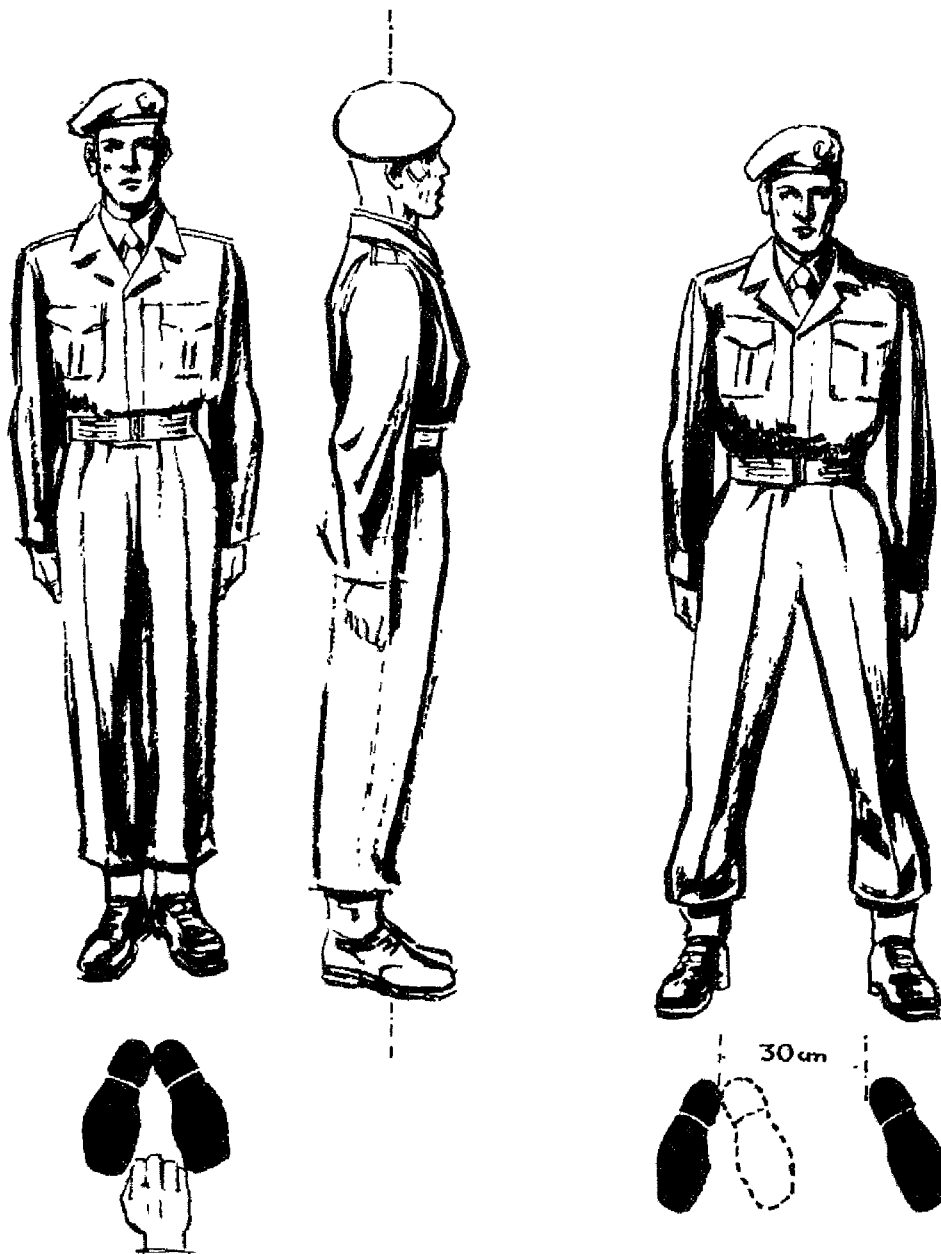

Fig 4.

Fig 5.

«Avdelingsbetegnelse – rett!»

Armene føres raskt fram til sidene av kroppen, til stillingen på stedet hvil, samtidig som kroppen rettes opp.

Hvilestilling

44. *Stillingen.* Armene på ryggen og løst hengende. Hendene i kryss, venstre håndbak hvilende mot kroppen. Tommelfingrene i kryss, høyre tommelfinger ytterst. Kroppen ellers som på stedet hvil (fig 6).

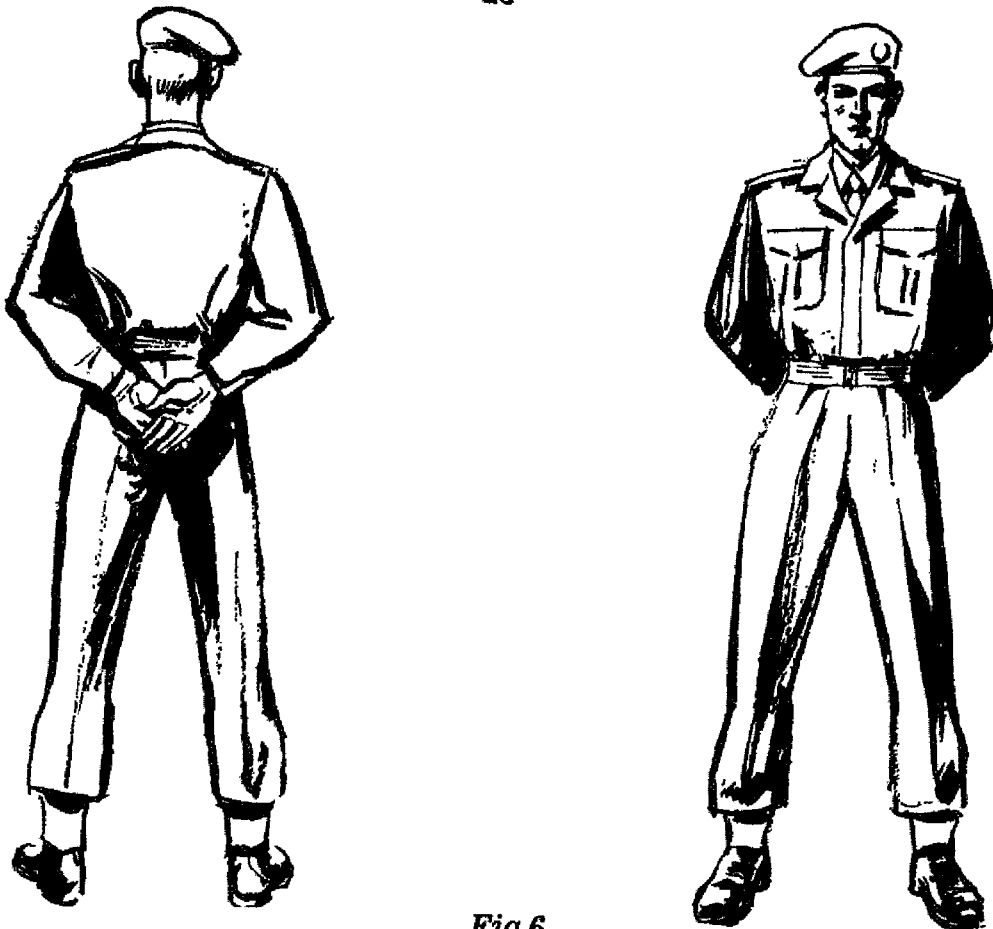

Fig 6.

45. *Fra på stedet hvil* inntas hvilestilling på kommando:
«Hvil!»

Armene føres raskt bak på ryggen til hvilestilling.

Etter at hvilestilling er inntatt, kan soldaten innta en friere stilling, men høyre fot skal ikke flyttes. Armene kan beveges. Såfremt ingen oppmerksomhet i øyeblikket er påkrevet, er det tillatt å snakke sammen med lav stemme. Ved parade o l kan ordre gis om tilstramning.

Vending til siden

46. *Fra grunnstilling* vendes til siden på kommando:
«Høyre (venstre) – om!»

Vendingen gjøres på 2 takter. Til høyre utføres den slik:

1. takt: Høyre fotspiss og venstre hæl løftes fra marken. På høyre hæl vendes med stø kropp og strake knær $\frac{1}{4}$ sirkel til høyre, og høyre fotspiss settes på plass. Venstre fotblad støtter vendingen (fig 7).
2. takt: Venstre fot løftes fram og opp i høyde med høyre fots ankel. Med fotsålen parallelt med marken settes den ned og inntil den

høyre med et trykk. Armene holdes stille under vendingen.
Til venstre gjøres på tilsvarende måte ved å vende på venstre hæl og støtte med høyre fotblad.

Halvvending til en av sidene foretas på kommando:

«Halvt høyre (venstre) – om!»

Soldaten vender på 2 takter som ovenfor ved å vende $\frac{1}{8}$ sirkel til høyre, eller ved kommando til venstre, $\frac{1}{8}$ sirkel til venstre.

47. *Fra hvilestilling* vendes på ordre:

«Vending til høyre (venstre)!»

eller

«Halvvending til høyre (venstre)!»

Vi vender på 5 takter.

På 1. takt inntas grunnstilling. På 2. og 3. takt gjøres korrekt vending. På 4. takt tas på stedet hvil og 5. takt hvilestilling.

Helomvending

48. *Fra grunnstilling* vendes helt om på kommando:

«Helt – om!»

Vi vender på 2 takter, og kun til venstre.

På venstre hæl vendes $\frac{1}{2}$ sirkel til venstre etter samme regler som for vending til venstre fra grunnstilling (pkt 46 og fig 8).

49. *Fra hvilestilling* vendes på ordre:

«Helomvending!»

Vi vender på 5 takter etter samme regler som for vending til venstre fra hvilestilling (pkt 47).

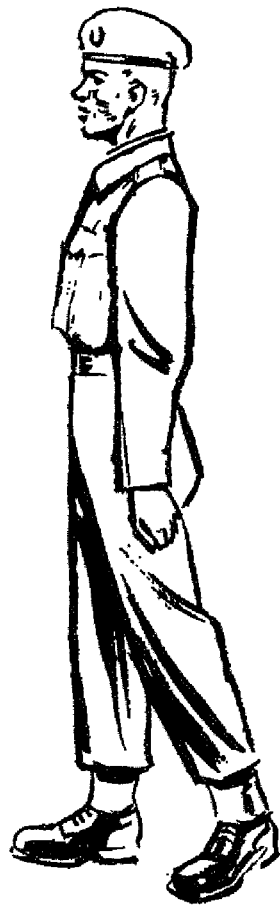

*Fig 7.
Vending til højre.*

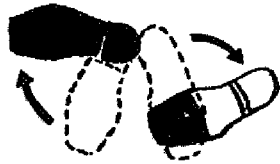

*Fig 8.
Helomvending.*

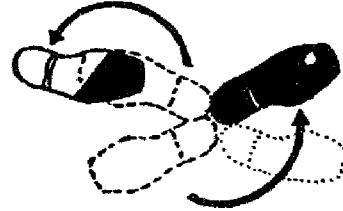

EKSERSERMESSIGE FORFLYTNINGER

Innledning

50. Av forflytninger i eksersis skjelnes mellom
- eksersermarsj
 - sørgemarsj
 - appellmarsj
 - marsj i mak
 - togmarsj
 - springmarsj
 - sverm.
51. Kortere forflytninger skal skje som eksersermarsj når forholdene tillater det og ikke annet blir bestemt.
På eller ved ekserserplass, i byer m v skal i alminnelighet benyttes eksersermarsj.
52. Avdeling som passerer inn og ut av ekserserplass, skal gå i eksersermarsj gjennom utpasseringsstedet, når forholdene ligger til rette for det.

Eksersermarsj

53. *Beskrivelse.* Eksersermarsj er gang med stram holdning og jevn takt, $120 \times$ i minuttet, skrittlengde ca 85 cm regnet fra hæl til hæl, føttenes stilling i forhold til marsjretningen som i grunnstilling. Under marsj på jevn mark skal kneet være nesten strakt når foten settes ned.
Armene svinger markert, så vidt klar av buksen, uten bøyning i albue. Hånden knyttet som i grunnstilling, føres med tommelfingeren opp rett fram til tommelfingeren er i høyde med armhulen. Under armens tilbakesving føres hånden rett tilbake til tommelfingeren er 3 håndsbreder bakenfor setet. Hodet godt opp, ansiktet rett fram og holdning ellers som i grunnstilling (fig 9).
54. *Marsjantredelse.* Eksersermarsj igangsettes på kommando:
«Avdelingsbetegnelse, fremmad – marsj!»
Marsjen begynner med venstre ben, venstre fot settes i marken med et trykk (appell se pkt 60) samtidig som høyre arm svinger fram og

venstre tilbake (marsjantredelse).
Marsjen fortsetter som eksersermarsj.



Fig 9.

55. *Holdt.* Eksersermarsj stanses på kommando:

«Avdelingsbetegnelse – holdt!»

Marsjen stanser på 2 takter. Utføringsordet skal falle på høyre fot, med unntak av pkt 85.

1. takt: Venstre fot tar et noe forkortet skritt samtidig som armene føres på plass langs siden (fig 10).

2. takt: Høyre fot løftes fram og opp i høyde med venstre fots ankel og settes med et trykk ned og inntil venstre. Samtidig retter soldaten seg opp til grunnstilling.



Fig 10.
Mellomstilling ved holdt.

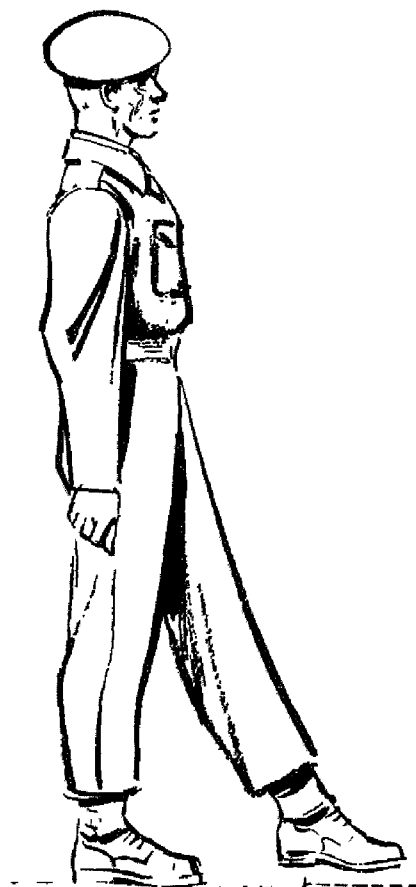

Fig. 11.
Sørgemarsj.

Sørgemarsj

56. *Beskrivelse.* I sørgemarsj holdes jevn takt, 60 × i minuttet, skrittlengde 60 cm regnet fra hæl til hæl. Foten føres fram med fotsålen parallelt med og så vidt klar av marken, god strekk på ben og vrist i fremre stilling. Steget avsluttes med at foten settes med hele fotsålen i marken.

Armene holdes hele tiden ved siden som i grunnstilling.

Kroppen ellers som vist på fig 11.

Under sørgemarsj foretas ikke håndgrep, vendinger eller marsj til siden.

57. *Marsjantredelse.* Sørgemarsj igangsettes kun fra grunnstilling og på kommando:

«Avdelingsbetegnelse. Sørgemarsj, fremmad – marsj!»

Marsjen begynner med venstre ben. Venstre fot settes i marken med et trykk (appell). Armene holdes ved siden.

Marsjen fortsetter som sørgemarsj.

58. *Holdt*. Sørgeomarsj stanses på kommando:
 «Avdelingsbegegnelse – holdt!»
 Marsjen stanser på tilsvarende måte som eksersermarsj.
59. *Til eksersermarsj* kan avdelingen gå på kommando:
 «Vanlig – marsj!»
 Neste gang høyre ben går fram, tar dette full skrittlengde med appell samtidig som armsving begynner. Marsjen fortsetter som eksersermarsj.

Appellmarsj

60. Appell utføres ved at kne og vrist strekkes i fremre stilling og hele fotsålen settes i marken med et trykk.
 Holdning, takt og skrittlengde som i eksersermarsj.
61. Fra eksersermarsj går vi over til appellmarsj på kommando:
 «Appell – marsj!»
 eller
 «Antall appeller – marsj!»
 eller
 «På høyre fot, appell – marsj!»
 For øvrig gjøres appell ved marsjantredelse og under eksersermarsj der hvor dette er bestemt under de enkelte punkter.
62. På kommando:
 «Vanlig – marsj!»
 fortsetter marsjen som eksersermarsj 2 takter etter utføringsordet.

Marsj i mak

63. *Beskrivelse*. Marsjen foregår utvungent, men når ikke annet er bestemt, marsjerer avdelingen med takt og fottritt, marsjtakten bør ikke være under 110 × i minuttet. Hver mann holder sin plass i avdelingen. Samtaler er tillatt med lav stemme. Våpenet kan på ordre bæres friere, men slik at det ikke sjenerer kameratene.
64. *Marsjantredelse*. Fra hvilestilling settes avdelingen i marsj på ordre:
 «Hælene sammen. Marsj fremmad!»
 Marsjen begynner med venstre ben uten appell, og fortsetter som marsj i mak.
65. *Holdt*. Marsj i mak stanses på ordre:
 «Ho - ldt!»
 Soldaten inntar grunnstilling og deretter hvilestilling.

66. *Fra eksersermarsj* går avdelingen over til marsj i mak på kommando:

«I – mak!»

Overgangen skjer på 2 takter.

1. takt: Venstre fot tar et vanlig skritt.

2. takt: Appell på høyre fot, hvoretter marsjen fortsetter i mak.

67. *Manøver*. Fra mak går avdelingen over til eksersermarsj i 2 avdelinger.

På ordre:

«Klar til manøver!»

skal soldaten innta beordret våpenstilling for sluttet orden. Takt og fottritt til retningsmann inntas.

På kommando:

«Manøver!»

går soldaten over til eksersermarsj på 2 takter.

1. takt: Venstre fot tar et vanlig skritt.

2. takt: Appell på høyre fot, hvoretter marsjen fortsetter som eksersermarsj.

Togmarsj

68. *Beskrivelse*. Marsjen foregår utvungent, uten hensyn til takt og fottritt. Têten holder jevn fart, marsjtakten bør ikke være under 100 × i minuttet. Hver mann holder sin plass i avdelingen. Våpenet bæres bekvemt, men slik at det ikke sjenerer kameratene. Snakk, sang og tobakksrøyking er tillatt når ikke annet blir bestemt. Kompanisjef eller avdelingssjef, når mindre avdelinger er alene, kan gi ordre om lettelser i antrekket.

Togmarsj nyttes kun ved lengre marsjer.

69. *Fra marsj i mak* går avdelingen over til togmarsj på ordre:

«Togmarsj!»

Dersom det igjen er behov for overgang til i mak, skjer dette på ordre:

«I – mak!»

70. *Holdt*. Togmarsj stanses på ordre:

«Ho -ldt!»

Soldaten inntar grunnstilling og deretter hvilestilling. Marsjen begynner igjen som togmarsj hvis ikke annet blir bestemt, på ordre:

«Hælene sammen. Marsj – fremad!»

71. *Manøver.* Fra togmarsj går avdelingen over til eksersermarsj på tilsvarende måte som fra i mak. På ordren:

«Klar til manøver!»

skal soldaten ordne sitt antrekk, innta beordret våpenstilling, samt takt og fottritt.

Springmarsj

72. Springmarsj er lett jogg og settes kun i gang fra marsj i mak eller togmarsj. Våpenet skal være i rem eller i hånden.

73. Springmarsj igangsettes på ordre:

«Springmarsj!»

Overgang til marsj i mak eller togmarsj skjer på ordre:

«Vanlig ma -rsj!»

Forflytningen fortsetter i den marsjform avdelingen hadde før springmarsj ble beordret.

Sverm

74. Når en avdeling skal passere lende som gjør forflytning i sluttet orden særlig vanskelig, kan avdelingen flyttes i sverm fra marsj i mak eller togmarsj.

Om nødvendig angis først et samlingssted, deretter gis ordren:

«Spredning. Marsj fremad!»

Avdelingssjefen leder bevegelsen. Avdelingen sprer seg og fortsetter marsjen i sverm. Avdelingens nestkommanderende følger etter og kontrollerer at ingen blir tilbake.

Når avdelingen har nådd samlingsstedet, ordner den seg atter i den form den hadde før spredningen, hvis ingen annen ordre blir gitt.

Fotombytte

75. Har soldaten uriktig fottritt, rettes dette på 1 takt slik: Bakre fot flyttes fram til fremste, hvoretter fremste fot settes raskt fram i riktig fottritt.

76. **Marsj på stedet**

Marsj på stedet *igangsettes* fra eksersermarsj på kommando:

«På stedet – marsj!»

Overgangen skjer på 2 takter.

1. takt: Venstre fot tar et forkortet skritt som ved holdt.

2. takt: Høyre settes ned og inntil venstre som ved holdt.

Deretter marsjeres på stedet ved at føttene løftes i eksersermarsjtakt, men settes ned igjen på samme plass hæl ved hæl. Armene holdes hele tiden som i grunnstilling.

77. *Overgang til eksersermarsj* igjen skjer på kommando:

«Vanlig – marsj!»

Overgangen skjer på 2 takter.

1. takt: Venstre fot tar et noe forkortet skritt fremad.

2. takt: Høyre fot tar full skrittlengde med appell, hvoretter marsjen fortsetter som eksersermarsj, samtidig som armsving begynner.

78. Marsj på stedet *stanser* på kommando:

«Avdelingsbetegnelse – holdt!»

Marsjen stanser på samme måte som eksersermarsj.

Vending med marsj

79. *Vending til siden*. Fra *grunnstilling* foretas vending til siden og marsjantredelse på kommando:

«Avdelingsbetegnelse, høyre (venstre) om – marsj!»

Utføringen skjer på 3 takter.

1. og 2. takt: Vending skjer på vanlig måte.

2. takt: Marsjantredelse på venstre fot.

Kommandoen brukes kun når avdelingen etter vending er i reglementert marsjform.

Fra *hvilestilling* settes marsjen i gang på ordre:

«Hælene sammen. Vending til høyre (venstre).

Marsj fremad!»

80. *Helomvending*. Fra *grunnstilling* foretas helomvending og marsjantredelse på kommando:

«Avdelingsbetegnelse, helt om – marsj!»

Vendingen skjer på 3 takter.

1. og 2. takt: Helomvendingen skjer på vanlig måte.

3. takt: Marsjantredelse på venstre fot.

Fra *hvilestilling* settes marsjen i gang på ordre:

«Hælene sammen. Helomvending. Marsj fremad!»

Vending under marsj

81. *Vending til siden*. Under eksersermarsj gjøres vending til siden på kommando:

«Høyre (venstre) om – marsj!»

Utføringsordet skal falle på den fot hvortil vending skal gjøres.

Utføringen skjer på 2 takter.

1. takt: Den fot som er bakerst, tar et noe forkortet skritt og settes i marken foran den annen fot på plass i den nye marsjretning, samtidig som kroppen vendes mot samme retning med vridning av bakre

fot innover, armene som i grunnstilling (fig 12).

2. takt: Den annen fot føres inn mot den første og tar så skrittet i den nye marsjretning med appell, samtidig som armene igjen svinges.

82. *Helomvending.* Under eksersermarsj gjøres helomvending på kommando:

«Helt om – marsj!»

Vendingen skjer på 4 takter.

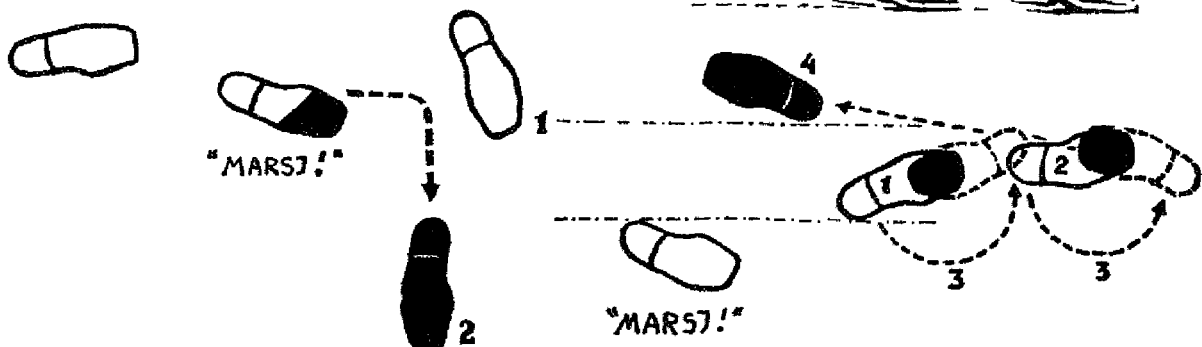
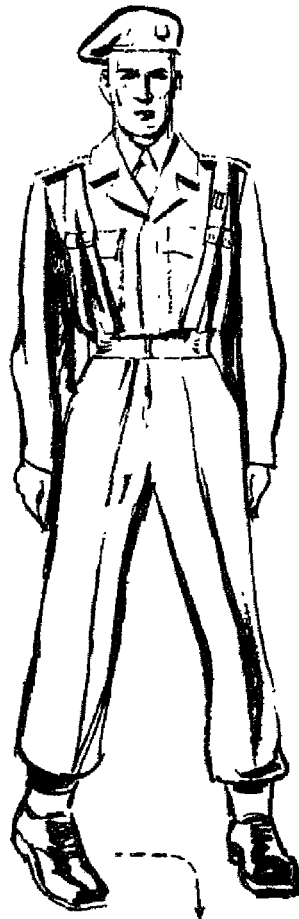

Fig 12.

Vending til høyre under marsj.

Fig 13.

Helomvending under marsj.

1. takt: Venstre ben tar et vanlig skritt.
2. takt: Høyre fot settes like foran og litt til venstre for venstre fot. Samtidig føres armene inntil siden som i grunnstilling (fig 13).
3. takt: På begge fotblad gjøres helomvending til venstre.
4. takt: Høyre fot tar ut skrittet i den nye retning med appell, samtidig som venstre arm svinges fram og høyre tilbake.

83. *Firkantmarsj*. Under eksersermarsj kan avdelingen vendes helt om i form av en firkant på kommando:

«Firkant, helt om – marsj!»

Vendingen skjer på 13 takter (fig 14).

- 1.–2. takt: Holdt gjøres på vanlig måte.
- 3.–4. takt: Venstre fot ett skritt fram, hvorefter høyre fot settes inntil. Armene holdes som for grunnstilling bestemt.
- 5.–6. takt: Ett skritt sidemarsj til venstre.
- 7.–8. takt: Helomvending på vanlig måte.
- 9.–10. takt: Venstre fot ett skritt fram, hvorefter høyre fot settes inntil. Armene holdes som for grunnstilling bestemt.
- 11.–12. takt: Ett skritt sidemarsj til venstre.
13. takt: Marsjantredelse på vanlig måte.

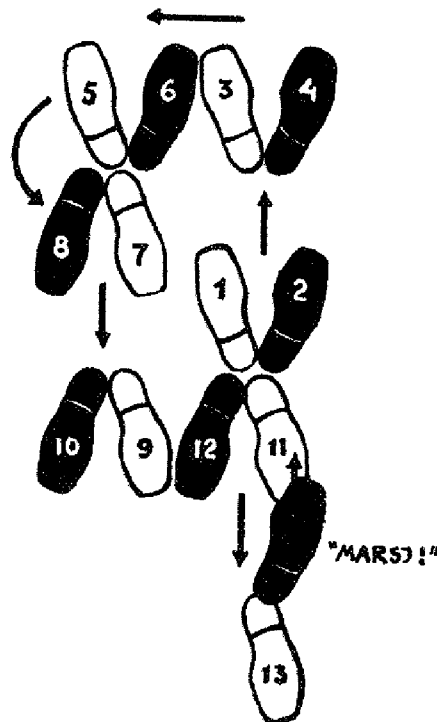

Fig 14.

84. *Rodevis helomvending.* Under eksersermarsj kan avdelingen foreta rodevis helomvending på kommando:

«Rodevis, helt om – marsj!»

Dette bør ikke utføres med større avdeling enn tropp, da avdelingens lengde etter vending blir stor. Troppen må på forhånd være inndelt i taktnummer bakfra hvor hver rode unntatt den bakre får tildelt like tall fra 2 og oppover. En tropp på 40 mann gis inndeling som fig 15 viser.

På utføringsordet gjør bakre rode helt om marsj på vanlig måte, samtidig som de øvrige roder starter telling fra 1 til 18 for seg selv. Neste rode tar takt 2 som utføringsord, den derpå følgende rode takt 4 osv inntil alle roder har foretatt vending. Troppen går nå med $6 \times$ avstand mellom rodene.

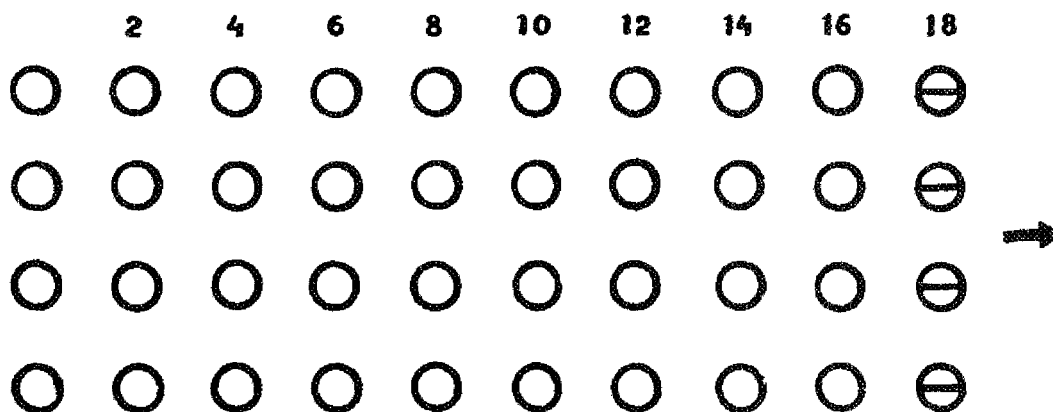

Fig 15.

På samme kommando som ovenfor gjøres rodevis vending tilbake igjen. Den rode som gikk i køen før vending, går nå i têtten, men vender også nå først på kommandoens utføringsord på vanlig måte. De øvrige roder starter telling på ny og vender ved å bruke samme takt som utføringsord.

Vending med holdt

85. *Vending til siden.* Fra eksersermarsj gjøres vending og holdt på kommando:

«Avdelingsbetegnelse, høyre (venstre) om – holdt!»

Utføringsordet skal falle på den fot hvortil vending skal gjøres. Vendingen skjer på 2 takter.

1. takt: Den fot som er bakerst, tar et noe forkortet skritt og settes i marken på plass i den nye frontretning, samtidig som armen føres

inntil siden som i grunnstilling og kroppen vendes til den nye frontretning.

2. takt: Den andre fot løftes fram og opp i høyde med den første fots ankel og settes med et trykk inntil denne. Samtidig retter soldaten seg opp til grunnstilling.

86. *Rodevis vending til siden.* Fra eksersermarsj i lukekolonne kan avdelingen gå over til tett linje på stedet på kommando:

«Avdelingsbetegnelse. Rodevis, venstre om – holdt!»

Kommandoen brukes bare for vending til venstre. Utføringsordet skal falle på venstre fot. Utføringen skjer rodevis. På utføringsordet gjør fremste rode vending med holdt på 2 takter på vanlig måte. Øvrige roder tar på 1. takt ett forkortet skritt med høyre fot og starter samtidig telling fra 1 og oppover for seg selv. Rode 2 har takt 2 som utføringsord for vendingen, den derpå følgende rode takt 4 o s v, inntil alle roder har gjort holdt. Avdelingen vil etter vending stå i tett linje. I stedet for telling kan de enkelte roder nytte foranstående rodes holdt som utføringsord.

87. *Helomvending.* Fra eksersermarsj gjøres helomvending med holdt på kommando:

«Avdelingsbetegnelse, helt om – holdt!»

Det skjer på 4 takter som helomvending under marsj, med den forskjell at høyre fot på 4. takt ikke tar ut skrittet, men løftes fram og opp i høyde med venstre fots ankel og settes med et trykk inntil denne fot, samtidig som soldaten retter seg godt opp til grunnstilling.

88. *Rodevis helomvending.* Avdeling som har gjort rodevis helomvending under marsj og går med $6 \times$ avstand mellom rodene (pkt 84), kan gå over til reglementert oppstillingsform på kommando:

«Avdelingsbetegnelse. Rodevis, helt om – holdt!»

Det skjer som beskrevet i pkt 84 med den forskjell at høyre fot etter helomvending ikke tar ut skrittet, men settes inntil venstre som ved holdt.

EKSERSIS MED VÅPEN

Innledning

89. Når soldaten har våpen, gjelder det samme som er bestemt foran for grunnstilling, vendinger og marsj med de forandringer som våpenet gjør nødvendig.
90. Eksersermarsj settes ikke i gang fra ved foten gevær. Kommanderes holdt, beholdes alltid den geværstilling avdelingen har idet holdt blir kommandert.
Ved ganske korte forflytninger løftes geværet litt fra marken.
91. Ved eksersis i sluttet orden skal AG 3 F 1 maskingevær og andre avdelingsvåpen bæres etter bestemmelsene i pkt 142–147.
92. Håndgrep utføres bare med gevær.

Ved foten gevær

93. *Stillingen.* Høyre hånd holder geværet loddrett med avtrekkerbøylen rett fram, kolben støttet mot marken ved ytre side av høyre fot, og inntil denne med fremre kant 10 cm bak fotspissen, tommelfingeren på ladearmsrøret og ved buksesømmen, de andre fingrene samlet med 2 eller 3 foran på forskjeftet, høyre arm nesten rett. De som ikke rekker nedenfor siktet, holder tilsvarende rundt siktet eller pipen.
Kroppen ellers som i grunnstilling (fig 16).
94. *Fra på stedet hvil* inntas ved foten gevær på utføringsordet i kommandoen:
«Avdelingsbetegnelse – rett!» eller
«Avdelingsbetegnelse – Gi-akt»
Håndgrepet utføres på stedet på 1 takt.
Samtidig som venstre fot flyttes inntil høyre, skifter om nødvendig høyre hånd tak om geværet som føres bakover til ved foten gevær.

På stedet hvil

95. *Stillingen.* Høyre hånd holder geværet hellende rett framover med tak om geværet som i stillingen ved foten gevær, om nødvendig med

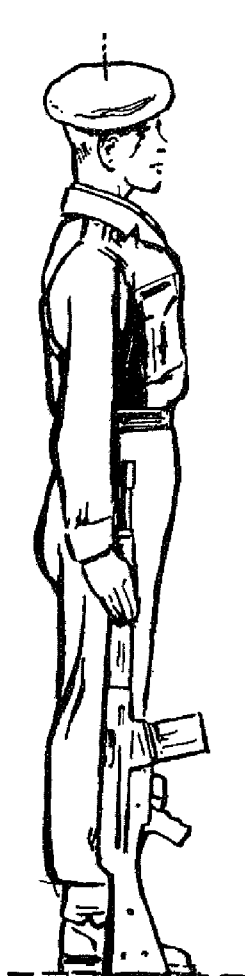

Fig 16.

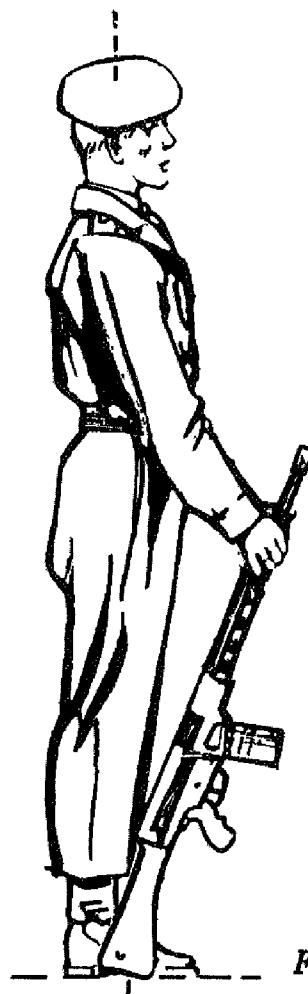

Fig 17.

tak over forsiktet, avtrekkerbøylen fram, høyre arm strak.
Kroppen for øvrig som på stedet hvil uten våpen (fig 17).

96. *Fra ved foten gevær* inntas på stedet hvil på kommando:

«På stedet – hvil!»

Håndgrepet utføres på stedet på 1 takt. Samtidig som venstre fot flyttes, skifter høyre hånd om nødvendig tak om geværet, og geværet felles fram til på stedet hvil uten at kolben flyttes.

97. *Fra hvilestilling* inntas på stedet hvil på varslingsordet i kommandoen:

«Avdelingsbetegnelse – rett!»

Venstre arm føres raskt fram til siden av kroppen samtidig som kroppen reises godt opp.

Hvilestilling

98. *Stillingen*. Venstre arm som i hvilestilling uten gevær. Kroppen for øvrig og geværet som på stedet hvil (fig 18).

99. *Fra på stedet hvil* inntas hvilestilling på kommando:

«Hvil!»

Det foretas på stedet på 1 takt ved at venstre arm raskt legges på ryggen til hvilestilling.

Etter at hvilestilling er inntatt, kan soldaten innta en friere stilling, men høyre fot og geværkolben skal ikke flyttes. Armene kan beveges. Såfremt ingen oppmerksomhet i øyeblikket er påkrevd, er det tillat å snakke sammen med lav stemme. Se også pkt 45.

Ved siden gevær

100. *Stillingen*. Høyre hånd holder geværet langs høyre side med fullt tak om pistolgrepet, tommelfingeren om oversiden, håndbaken ut, armen avslappet og strukket, avtrekkerbøylen rett fram, kolben ned, forsiktet mot skulderen.

Kroppen ellers som i grunnstilling (fig 19).

101. Med geværet i stillingen ved siden inntas på stedet hvil og hvil som angitt i pkt 95–99 med de endringer av høyre arms stilling som følger av våpenstillingen.

102. *Fra ved foten gevær* inntas ved siden gevær på kommando:

«Ved siden – gevær!»

Håndgrepet utføres på stedet på 3 takter.

1. takt: Høyre hånd fører geværet i loddrett stilling opp og fram til i høyde med stillingen ved siden gevær, overarmen loddrett, venstre hånd fatter om geværet like under ladearmen.

2. takt: Høyre hånd fatter om pistolgrepet, armen strak.

3. takt: Høyre hånd fører geværet til stillingen ved siden gevær samtidig som venstre hånd føres raskt tilbake til siden.

103. *Fra hvilestilling* skjer utførelsen på 6 takter og på ordre:

«Gevær ved siden!»

1. takt: Stillingen ved foten gevær inntas direkte.

2., 3. og 4. takt: Som 1., 2. og 3. takt i pkt 102.

5. takt: Stillingen på stedet hvil inntas.

6. takt: Hvilestilling inntas.

104. *Til ved foten gevær*, tas geværet på kommando:

«Ved foten – gevær!»

Håndgrepet utføres på 4 takter.

1. takt: Høyre hånd fører geværet i loddrett stilling fram samtidig som venstre hånd fatter under ladearmen.

2. takt: Høyre hånd skifter tak og fatter med fullt tak under forsiktet



Fig 18.



Fig 19.

(se pkt 93, høyre hånds tak), overarmen loddrett.

3. takt: Høyre hånd fører geværet loddrett ned langs høyre side inntil tommelfingeren er langs buksesømmen og kolbekappen 10 cm fra marken, samtidig som venstre arm føres raskt tilbake til siden.

4. takt: Geværet settes til marken til stillingen ved foten gevær.

105. *Til hvilestilling* skjer utførelsen på 6 takter og på ordre:

«Gevær ved foten!»

1. takt: Grunnstilling inntas direkte.

2., 3. og 4. takt: Som 1., 2. og 3. takt i pkt 104.

5. takt: Stillingen på stedet hvil inntas.

6. takt: Hvilestilling inntas.

106. *Fra ved siden gevær* inntas på aksel gevær på kommando:

«På aksel – gevær!»

Håndgrepet kan utføres så vel på stedet som under marsj slik:

1. takt: Høyre hånd fører geværet i loddrett stilling fram samtidig som venstre hånd fatter om geværet like under ladearmen.

2. takt: Høyre hånd skifter tak og fatter like under forsiktet.

3. takt: Venstre hånd slipper taket samtidig som høyre hånd vender og fører geværet i loddrett stilling til venstre side av kroppen. Venstre hånd fatter med undertak om kolbekappen, armen strak. Våpenet i loddrett stilling. Ansiktet fritt.

4. takt: Geværet holdes i denne stilling (fig 20a).

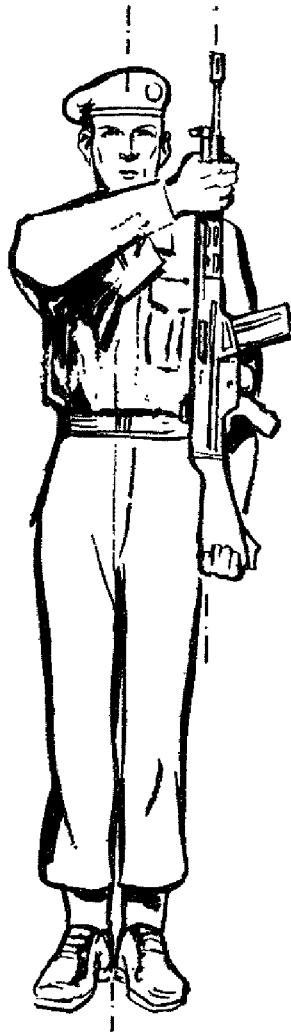

Fig 20 a.

5. takt: Geværet føres til stillingen på aksel gevær samtidig som høyre hånd føres tilbake til siden.

6. takt: Appell på høyre fot.

107. *Fra på aksel gevær inntas ved siden gevær på kommando:*

«Ved siden – gevær!»

Håndgrepet kan utføres så vel på stedet som under marsj slik:

1. takt: Venstre hånd senker geværet til venstre arm er strak og geværet loddrett, samtidig fatter høyre hånd bestemt om geværet like under forsiktet. Ansiktet fritt.

2. takt: Geværet holdes i denne stilling.

3. takt: Venstre hånd slipper taket samtidig som høyre hånd vender og fører geværet (i lodd) over til høyre side av kroppen i høyde med stillingen ved siden gevær. Venstre hånd fatter om geværet under ladearmen.

4. takt: Høyre hånd skifter tak og fatter om pistolgrepet.

5. takt: Geværet føres til stillingen ved siden gevær samtidig som venstre hånd føres tilbake til siden.

6. takt: Appell på høyre fot.

På aksel gevær

108. *Stillingen.* Venstre hånd holder geværet hellende mot venstre skulder med munningen opp og bakover og avtrekkerbøylen mot venstre.

Venstre hånd med 4 fingre samlet om kolbekappen med undertak, tommelfingeren på denne mot venstre, underarmen vannrett og pekende rett framover, overarmen loddrett, albuen inn til livet.

Kroppen ellers som i grunnstilling (fig 20 b).

Presenter gevær

109. *Stillingen.* Geværet holdes loddrett foran venstre lår med kolben ned, avtrekkerbøylen fram, baksiktet så vidt inntil kroppen (patrontaskene) og forsiktet i høyde med munnen.

Geværet holdes så langt ut til venstre at ansiktet er fritt. Venstre hånd holder fullt tak om bakre del av forskjeftet med 4 fingre samlet og tommelfingeren om ladearmrøret. Venstre albu inntil siden.

Høyre hånd holder tak om geværet med 4 strake fingre samlet på framsiden av kolbehalsen og med tommelfingeren bak denne som støtte. Høyre arm holdes svakt bøyet (nesten strak) med underarmen inntil kroppen.

Kroppen ellers som i grunnstilling (fig 21).

110. *Fra på aksel gevær inntas presenter gevær på kommando:*

«Presenter – gevær!»

Håndgrepet utføres på stedet på 3 takter:

1. takt: Høyre hånd fatter bestemt om kolbehalsen.

2. takt: Geværet holdes i denne stilling.

3. takt: Venstre hånd trekker kolben raskt litt tilbake slik at munningen vippes fremover, geværet senkes, vendes og føres til presenter gevær samtidig som venstre hånd slipper taket om kolbekappen og bestemt fatter om geværet noe foran magasinet i stilling presenter gevær.

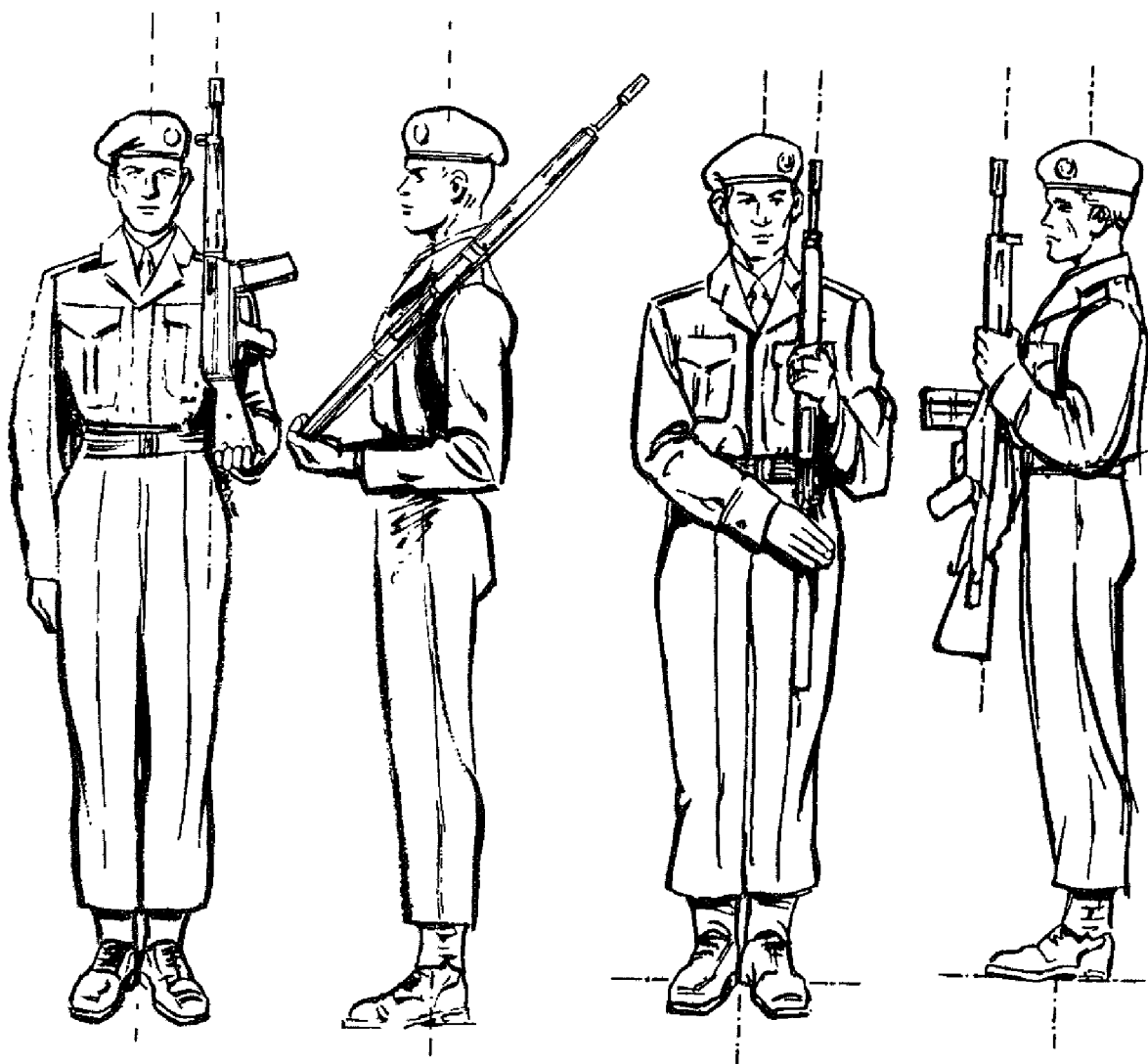

Fig 20 b.

Fig 21.

111. *Til på aksel gevær* skjer på kommando:

«På aksel – gevær!»

Håndgrepet utføres på stedet på 3 takter:

1. takt: Høyre hånd løfter geværet, vender det samtidig som kolben føres fremover slik at munningen felles bakover. Venstre hånd støtter geværet under den første del av bevegelsen, men slipper taket raskt om forskjeftet og tar tak om kolbekappen idet geværet faller mot venstre skulder i stilling på aksel gevær.
2. takt: Geværet holdes i denne stilling.
3. takt: Høyre hånd føres raskt tilbake på plass ved siden.

Gevær i rem

112. *Stillingen*. Geværet henger loddrett over venstre skulder med kolben ned, venstre hånd holder om remmen med fullt tak og fingrene samlet, håndbaken noe ut, underarmen vannrett og vendt noe innover mot midten av kroppen, albuen løst inntil siden med ca 90° vinkel mellom over- og underarm.
Kroppen ellers som i grunnstilling (fig 22).
På ordre kan geværet bæres loddrett i rem over høyre skulder.

113. *For hjulryttere og ryttere*. Geværet henger over høyre skulder på skrå over ryggen, kolben ned.

114. *Fra hvilestilling* tas geværet i rem på ordre:

«Gevær i rem!»

Grunnstilling inntas, hvoretter remmen slakkes, og geværet henges over venstre skulder i stilling gevær i rem. Deretter tas på stedet hvil og hvilestilling.

115. *Til hvilestilling* tas geværet på ordre:

«Gevær ved foten!»

Grunnstilling inntas, hvoretter geværet frigjøres fra skulderen, remmen strammes, og geværet føres på plass ved høyre fot. Deretter tas på stedet hvil og hvilestilling.

Foran gevær

116. *Stillingen*. Begge hender holder geværet diagonalt foran overkroppen og ca 10 cm ut fra denne. Munningen opp med løpet i en slik



Fig 22.

vinkel at et punkt på dette er rett ut for overgangen mellom hals og venstre skulder, avtrekkerbøylen nedad venstre. Venstre hånd holder geværet med fullt tak nedenfra like foran magasinet, fingrene samlet, albuen inntil siden.

Høyre hånd holder geværet med fullt tak om kolbehalsen like bak bakstykket, underarmen vannrett og litt innover, slik at hånden kommer foran høyre beltespenne, albuen inntil siden (fig 23).

117. *Fra ved foten gevær* inntas stillingen foran gevær på kommando:
«Foran – gevær!»



Fig 23.

Håndgrepet utføres på 3 takter.

1. takt: Høyre hånd fører geværet i loddrett stilling opp og fram til i høyde med stilling ved siden gevær, overarmen loddrett, venstre hånd fatter om geværet like under ladearmen.

2. takt: Geværet holdes i denne stilling.

3. takt: Venstre hånd løfter geværet opp, vender det til venstre og fører det diagonalt foran overkroppen, til hånden er i høyde med og til venstre for haken, samtidig som høyre hånd fatter bestemt om kolbehalsen.

118. *Fra foran gevær* inntas ved foten gevær på kommando:

«Ved foten – gevær!»

Håndgrepet utføres på 4 takter.

1. takt: Venstre hånd vender geværet med avtrekkerbøylene fram og fører det over til høyre side av kroppen i høyde med stillingen ved

siden gevær. Samtidig fatter høyre hånd med fullt tak om geværet like under forsiktet, overarmen holdes loddrett. Geværet loddrett.

2. takt: Geværet holdes i denne stilling.

3. takt: Høyre hånd fører geværet loddrett ned langs høyre side inntil tommelfingeren er langs buksesømmen og kolbekappen 10 cm fra marken.

4. takt: Geværet settes ned til marken til stillingen ved foten gevær.

119. *Fra på aksel gevær* inntas foran gevær på kommando:

«Foran – gevær!»

På stedet utføres håndgrepet på 3 takter.

1. takt: Høyre hånd fatter bestemt om kolbehalsen.

2. takt: Geværet holdes i denne stilling.

3. takt: Venstre hånd trekker kolben raskt litt tilbake slik at munningen vippes fremover, geværet senkes noe, og kolben føres over til høyre, samtidig som venstre hånd slipper taket om kolbekappen og bestemt fatter om geværet foran magasinet med undertak til stillingen foran gevær.

Under marsj utføres håndgrepet på 4 takter med 1., 2. og 3. takt som ovenfor. På 4. takt gjøres appell med høyre fot.

120. *Til på aksel gevær* tas geværet på kommando:

«På aksel – gevær!»

På stedet utføres håndgrepet på 3 takter.

1. takt: Høyre hånd løfter geværet noe og fører kolben fremover og over til venstre, slik at munningen felles bakover. Venstre hånd støtter geværet under den første del av bevegelsen, men slipper taket raskt om forskjeftet og tar tak om kolbekappen idet geværet faller mot venstre skulder i stilling på aksel gevær.

2. takt: Geværet holdes i denne stilling.

3. takt: Høyre hånd føres raskt tilbake på plass ved siden.

Under marsj utføres håndgrepet på 4 takter, med 1., 2. og 3. takt som ovenfor. På 4. takt gjøres appell med høyre fot.

Ferdigstilling

121. *Stillingen*. Kroppen halv vending til høyre i forhold til avdelingens frontretning. Venstre fot en fotlengde ut til venstre for høyre fot som i stilling på stedet hvil. Ansiktet vendt i opprinnelig frontretning, blikket rettet fram. Venstre hånd holder geværet som i stilling foran gevær. Høyre hånd holder om pistolgrepet, pekefingeren langs avtrekkerbøylen (fig 24).

Geværet holdes noe nærmere kroppen enn i stillingen foran gevær.

Stillingen nyttes kun i eksersis i sluttet orden, og da i forbindelse med seremonier o l.

For øvrig følges UD 5–9 Våpentjeneste gevær.

122. *Fra ved foten gevær* inntas stillingen på kommando:

«Ferdig – gevær!»

Håndgrepet utføres på stedet på 6 takter:

1.–3. takt: Stilling foran gevær inntas.

4.–5. takt: Halvvending til høyre samtidig som høyre hånd i 5. takt skifter tak og fatter om pistolgrepet, pekefingeren langs avtrekkerbøylen, og hele geværet trekkes inn mot kroppen.

6. takt: Venstre fot settes en fotlengde ut til venstre for høyre fot som ved inntakelse av på stedet hvil, samtidig som ansiktet vendes fremad i våpenets lengderetning.

123. *Til ved foten gevær* tas geværet på kommando:

«Ved foten – gevær!»

Håndgrepet utføres på stedet på 6 takter:

1. takt: Venstre fot settes på plass ved høyre fot som ved inntakelse av grunnstilling.

2.–3. takt: Halvvending til venstre samtidig som høyre hånd i 3. takt skifter tak og fatter om kolbehalsen som ved foran gevær, og geværet føres noe ut fra kroppen.

4.–6. takt: Stilling ved foten gevær inntas som fra foran gevær.

124. *Fra på aksel gevær* inntas stillingen på kommando:

«Ferdig – gevær!»

Håndgrepet utføres på stedet på 6 takter som beskrevet fra ved foten gevær.

125. *Til på aksel gevær* tas geværet på kommando:

«På aksel – gevær!»

Håndgrepet utføres på stedet på 6 takter som beskrevet for håndgrepet til ved foten gevær, med unntakelse av 4.–6. takt hvor stillingen på aksel gevær i stedet inntas.

Anleggsstilling

126. *Stillingen*. Geværet holdes med begge hender ca 45° opp i luften, men fremover i avdelingens opprinnelige frontretning, kolbekappen støttet mot høyre skulder.

Venstre hånd holder geværet med tak nedenfra foran magasinet, underarmen loddrett, overarmen vannrett. Høyre hånd holder om pistolgrepet med pekefingeren langs avtrekkerbøylen, tommelfin-

geren på sikringsfløyen, albuen pekende rett ut til siden i høyde med skulderen.

Hodet noe opp, slik at øynene kan se langs geværet (fig 25). Stillingen nyttes kun i eksersis sluttet orden, og da i forbindelse med seremonier o l.

For øvrig følges UD 5–9.



Fig 24.

127. *Fra ferdigstilling* inntas stillingen på kommando:

«Legg – an!»

Håndgrepet utføres på stedet på 1 takt, ved at geværet løftes med

begge hender og settes med kolbekappen mot høyre skulder i anleggsstilling, samtidig som høyre tommelfinger legges på sikringsfløyen og hodet vendes noe opp.



Fig 25.

128. *Til ferdigstilling* tas geværet på kommando:

«Ferdig – gevær!»

Håndgrepet utføres på stedet på 1 takt ved at geværet senkes med begge hender til ferdigstilling, samtidig som høyre tommelfinger flyttes fra sikringsfløyen til sin plass på pistolgrepet, og hodet senkes.

På varslingsordet sikres geværet ved at tommelfingeren presser sikringsfløyen opp.

Ladning

129. Ladning foretas på kommando:

«Lad – gevær!»

Utførelsen foretas i ferdigstilling på 3 takter dersom magasinet på forhånd er fylt og geværet sikret:

1. takt: Venstre hånd fører ladearmen helt tilbake.
2. takt: Ladearmen slippes raskt fram.
3. takt: Venstre hånd fatter foran magasinet.

130. Er magasinet ikke fylt, må magasinet byttes eller fylles i henhold til UD 5–9. Ved seremoni bør magasinfylling ha skjedd før man kommer til seremonistedet. At geværet er sikret må kontrolleres.

Ildgivning

131. Kommandoen er:

«Klar – ild!»

Utførelsen foretas i stående anleggsstilling.

På varslingsordre oppheves sikringen ved at høyre tommelfinger presser sikringsfløyen ned til E, hvoretter pekefingeren presses mot avtrekkeren til trykkpunkt. På utføringsordet skytes *ett* skudd.

Ved angivelse av flere saluttsalver skal det være 5 sekunder mellom hver gang utføringsordet kommanderes.

132. Av sikkerhetshensyn må geværet om nødvendig vendes noe til høyre eller venstre eller opp for å hindre at noen blir skadet.

Tømming

133. Tømming av geværet foretas *etter* avsluttet seremoni som beskrevet i UD 5–9.

Geværet foran klar til visitasjon

134. *Stillingen*. Som foran gevær, med det unntak at venstre hånd tar overtak om ladearmen med tommelen mot ansiktet.

(NB: Ladearmen beordres på forhånd plassert i bakre stilling.) Stillingen brukes bare i forbindelse med spesielle seremonier, for øvrig følges UD 5–9.

135. *Fra på stedet hvil* med geværet ved foten utføres håndgrepet på kommando:

«Geværet foran klar til visita -sjon!»

Håndgrepet utføres på 4 takter.

1. takt: Grunnstilling inntas.
- 2.–3. takt: Foran gevær inntas (fig 23).

4. takt: Venstre hånd fatter med overtak om ladearmen. Når geværet skal visiteres, vender den enkelte mann geværet diagonalt så munningen peker ned mot venstre (ca 45°), høyre over- og underarm vannrett. Vendingen skjer når sidemannen visiteres. Etter visitasjon av den enkelte føres geværet tilbake til stillingen foran gevær. Venstre hånd som fortsatt holder på ladearmen, spenner ned. Høyre hånd tar avtrekk, hvoretter geværet holdes i stillingen foran gevær.

136. *Etter fullført visitasjon inntas stillingen på stedet hvil med geværet ved foten på kommando:*

«På stedet – hvil!»

Håndgrepet utføres på stedet på 3 takter.

1.–2. takt: Ved foten gevær inntas.

3. takt: På stedet hvil inntas.

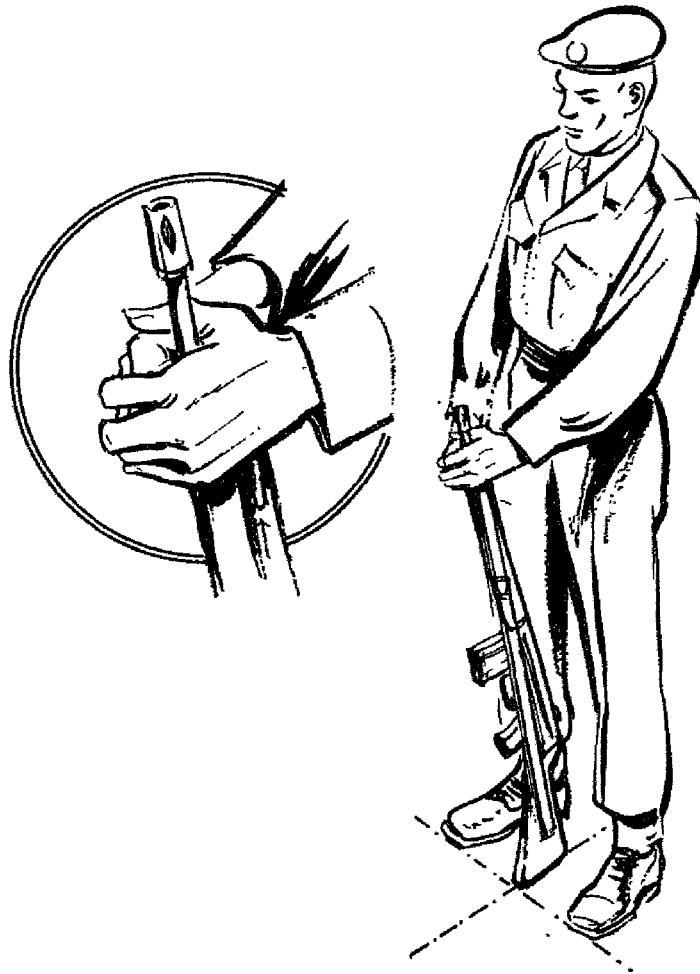

Fig 26.

Sørgestilling

137. *Stillingen.* Venstre fot en fotlengde ut til venstre for høyre fot som i stilling på stedet hvil.

Høyre hånd holder geværet hellende rett fremover med tak om geværet ved eller noe foran forsiktet, avtrekkerbøylen fram, kolbekkappens fremkant i høyde med den rette linje mellom tåspissene og midt mellom disse.

Venstre hånd holder om geværet, og høyre hånd på over- og fremsiden. Begge armer strake.

Kroppens stilling for øvrig som i stillingen på stedet hvil (fig 26).

138. *Fra ved foten gevær* inntas stillingen uten kommando på 2 takter.

1. takt: På stedet hvil.

2. takt: Geværet løftes litt fra marken og parallellflyttes på plass mellom tåspissene uten støt, samtidig som høyre hånd glir fremover mot munningen, og venstre hånd fatter om geværet og høyre hånd.

Under trening inntas stillingen på ordre:

«Sørgestilling!»

139. *Til ved foten gevær* tas geværet uten kommando på 2 takter.

1. takt: Høyre hånd løfter og parallellflytter geværet til på stedet hvil, samtidig som venstre hånd føres til siden.

2. takt: Grunnstilling inntas.

Under trening inntas stillingen på ordre:

«Gevær ved foten!»

Bajonett på og av

140. *Bajonetten settes på* geværet på ordre:

«Bajonett – på!»

Utførelsen skjer i 2 avdelinger fra på stedet hvil med geværet ved foten.

1. avd: På ordre «bajonett!» inntar soldaten grunnstilling samtidig som venstre hånd fatter om bajonetten med tommelfingeren fremover. Geværet holdes i stillingen på stedet hvil. Bajonetten trekkes ut, snues opp ned, hodet vendes mot munningen, og bajonetten føres inn på bajonettklakken til låst stilling. Venstre hånd skifter tak og plasseres med fingrene samlet og strake mot bajonettens parerplate, håndbaken opp. Hodet løftes.

2. avd: På ordre «på» føres venstre arm på plass ved siden samtidig som stillingen på stedet hvil inntas.

141. *Bajonetten tas av* geværet på ordre:

«Bajonett – av!»

Utførelsen skjer i 2 avdelinger fra på stedet hvil med geværet ved foten.

1. avd: På ordre «bajonett» inntar soldaten grunnstilling samtidig som venstre hånd tar tak om bajonettens parerplate med håndbaken til venstre. Geværet holdes i stillingen på stedet hvil. Høyre hånd flyttes slik at tommelen kan trykke inn låsklinken. Bajonetten settes på plass med ringen bakover. Venstre hånd plasseres deretter oppå bajonetten. Håndbaken opp, fingrene strake pekende ned og fram, hodet løftes, og soldaten ser rett fram.

2. avd: På ordre «av» inntas stillingen på stedet hvil.

Stillinger med andre våpen

142. *AG 3 med innskyvbar kolbe (AG 3 F1)* bæres i rem over venstre skulder med kolben ned. Våpenet loddrett, venstre hånd holder med fullt tak om remmen og fingrene samlet, håndbaken ut, underarmen vannrett og vendt noe innover mot midten av kroppen, albuen løst inn til siden.

Kroppen ellers som i grunnstilling.

På ordre kan våpenet også bæres over høyre skulder.

143. *Maskingevær* bæres i rem hvis ikke annet er bestemt. Våpenet henger loddrett over venstre skulder med kolben ned, venstre hånd holder om remmen med fullt tak og fingrene samlet, håndbaken ut, underarmen vannrett og vendt noe innover mot midten av kroppen, albuen løst inn til siden (fig 27).

Kroppen ellers som i grunnstilling.

På ordre kan våpenet også bæres loddrett i rem over høyre skulder. På ordre kan maskingeværet ved oppstilling settes på marken på høyre side av soldaten, benene utspent, pipen pekende fremover, baksiktet i høyde med ankelen og $\frac{1}{2} \times$ fra denne (fig 28).

144. *For hjulrytter og rytter*. Våpenet henger over høyre skulder på skrå over ryggen, kolben ned.

145. *Pistol* bæres i belte på høyre side foran hoftekulen.

146. *66 mm rakettsystem M72* bæres som regel ikke i eksersis i sluttet orden. Dersom våpenet skal tas med, bæres det i rem hvis ikke annet er bestemt. Våpenet henger loddrett over venstre skulder.

Venstre hånd holder om remmen med fullt tak og fingrene samlet, håndbaken ut, underarmen vannrett og vendt noe innover mot midten av kroppen, albuen løst inntil siden, ca 90° vinkel mellom over- og underarm. Kroppen ellers som i grunnstilling.

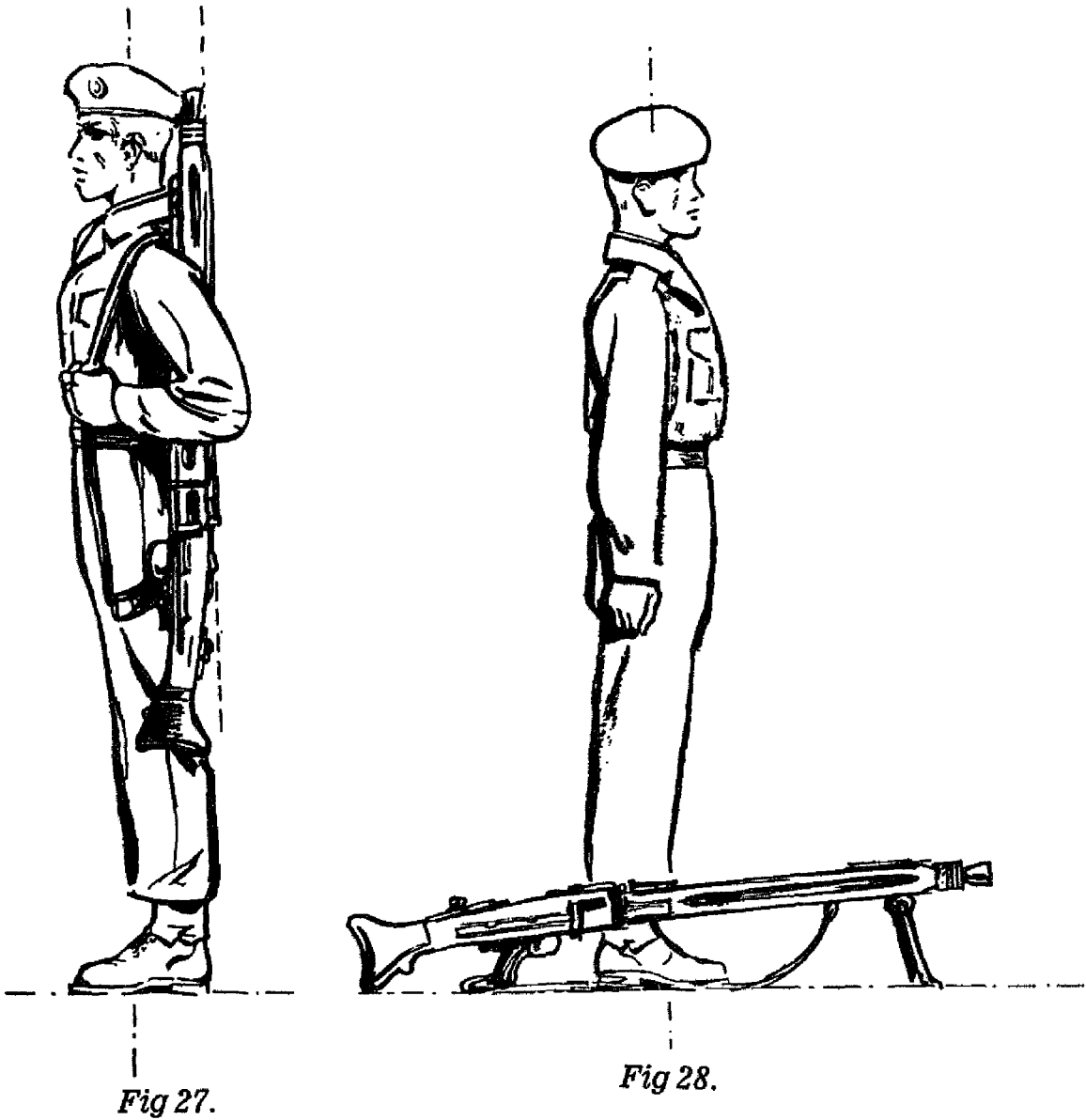

147. På ordre kan våpenet også bæres i rem over høyre skulder. Ved oppstilling kan 66 mm rakettsystem M72 på ordre legges på marken på den side av soldaten hvis skulder det er båret over, røret pekende rett fremover, bakpart i høyde med ankelen og et $\frac{1}{2} \times$ fra denne.

LAGET I SLUTTET ORDEN

Former

148. Lagets former i sluttet orden er rekke, linje og tett linje. Fra disse former kan laget ordnes på 2 rekker, 2 linjer eller 2 tette linjer.
149. *I rekke* (fig 29) er lagets menn ordnet i 1 rekke bak hverandre med $2 \times$ avstand, lagfører fremst. Retningen er fremover til fremste mann.

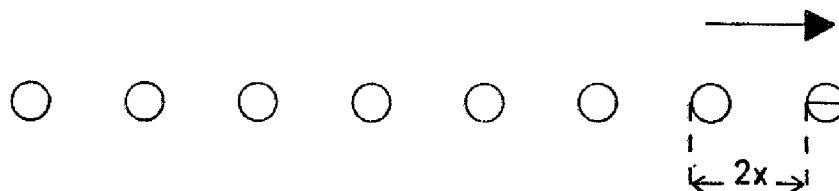
*Fig 29.*

150. *I 2 rekker* (fig 30) er lagets menn ordnet i 2 rekker ved siden av hverandre med bakre halvpart av laget i rekke til venstre for fremre halvpart. Ved ulike antall menn i laget, skal den minste halvpart stå til høyre med bakerste mann trukket tilbake til i høyde med venstre halvparts bakre mann. Lagfører fremst i høyre rekke eller $2 \times$ midt foran rekkene. Avstander og luker $2 \times$. Retning er til høyre rekke og fremover til fremste mann i denne.
151. *I linje* er lagets menn ordnet ved siden av hverandre med $2 \times$ luke, lagfører til høyre eller $2 \times$ midt foran linjen. Retningen er til høyre fløyemann.
152. *I 2 linjer* er lagets menn ordnet i 2 linjer bak hverandre med venstre halvpart av laget i linje foran høyre halvpart. Ved ulike antall menn i laget, skal den minste halvpart stå bakerst med venstre fløyemann trukket ut til venstre bak venstre fløyemann i fremste halvpart. Lagfører til høyre i bakerste linje eller $2 \times$ midt foran linjene. Avstander og luker er $2 \times$.

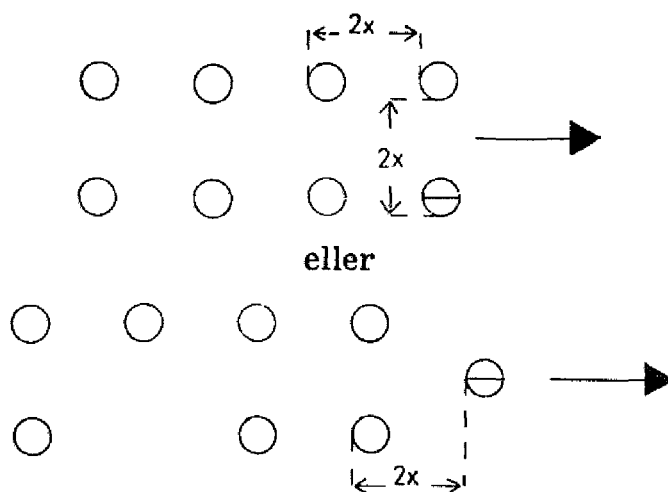

Fig 30.

153. I *tett linje* er lagets menn ordnet ved siden av hverandre med en albulengdes luke, lagfører til høyre eller $2 \times$ midt foran den tette linje. Retningen er til høyre fløyemann.

154. I *2 tette linjer* er lagets menn ordnet som i 2 linjer, men med en albulengdes luker og $2 \times$ avstand.

Lagførers plass

155. Ved oppstilling av laget i tropp står lagføreren på vanlig plass.

156. Ved oppstilling av laget alene, står lagføreren i rekke på vanlig plass, i 2 rekker midt foran rekkene, i linje, 2 linjer, tett linje og 2 tette linjer $2 \times$ midt foran linjene.

For øvrig tar lagføreren plass der hvor han har best oversikt over laget.

157. Når lagfører er fraværende, tar nestlagfører hans plass.

Overgang fra rekke til 2 rekker

158. Under *eksersemarsj* skjer overgang fra rekke til 2 rekker på kommando:

«2 rekker – marsj!»

Neste gang høyre fot settes i marken, gjøres appell med denne fot hvoretter fremre halvpart av rekken korter av på skrittene. Den bakre halvpart bryter av halvt til venstre og deretter halvt høyre og fortsetter marsjen til den er på plass i den nye form. Her inntar

venstre rekke samme skrittlengde som høyre rekke.

På kommando:

«Vanlig – marsj!»

tas skrittene ut som i eksersermarsj neste gang høyre fot settes i marken, samtidig som det gjøres appell med denne fot.

159. *Under marsj i mak og togmarsj* går laget over til 2 rekker på tilsvarende måte som ovenfor, på ordre:

«2 rekker!»

og deretter

«Vanlig marsj!»

uten appeller.

160. *Fra grunnstilling* går laget over til 2 rekker på kommando:

«Avdeling, 2 rekker, fremad – marsj!»

Etter marsjantredelsen skjer overgangen som under eksersermarsj.

161. *Fra hvilestilling* går laget over til 2 rekker på ordre:

«Hælene sammen. 2 rekker. Marsj – fremad!»

Laget settes i marsj, og overgangen skjer som under marsj i mak.

162. *På stedet* går laget over til 2 rekker fra hvilestilling på ordre:

«2 rekker!»

Laget inntar grunnstilling. Bakre halvpart marsjerer opp til venstre for fremre halvpart til den nye form, hvoretter laget tar på stedet hvil og hvilestilling.

Overgang fra 2 rekker til rekke

163. *Under eksersermarsj* skjer overgang fra 2 rekker til rekke på kommando:

«Rekke – marsj!»

Neste gang høyre fot settes i marken, gjøres appell med denne fot hvoretter venstre rekke korter av på skrittene og slutter til i køen av høyre rekke. Høyre rekke fortsetter i eksersermarsj etter appellen.

164. *Under marsj i mak og togmarsj* går laget over til rekke på tilsvarende måte som ovenfor på ordre:

«Rekke!»

uten appell.

165. *Fra grunnstilling* går laget over til rekke på kommando:

«Avdeling. Rekke, fremad – marsj!»

Etter marsjantredelsen skjer overgangen som under eksersermarsj.

166. *Fra hvilestilling* går laget over til rekke på ordre:
 «Hælene sammen. Rekke. Marsj – fremad!»
 Laget settes i marsj, og overgangen skjer som under marsj i mak.

167. *På stedet* går laget over til rekke fra hvilestilling på ordre:
 «Rekke!»
 Laget inntar grunnstilling. Venstre rekke gjør helomvending og marsjerer fremover i forlengelsen av høyre rekke så mange skritt som det dobbelte av antall menn i egen rekke, gjør holdt, helomvending og retter inn, hvoretter hele laget igjen tar på stedet hvil og hvilestilling.

Overgang fra linje til 2 linjer og omvendt

168. Laget går over *fra linje til 2 linjer* på ordre:
 «2 linjer!»
 Overgangen skjer på stedet fra hvilestilling. Laget inntar grunnstilling. Venstre halvpart tar vending til høyre og marsjerer fram foran høyre halvpart til den nye form, gjør holdt og vending til venstre, hvoretter laget tar på stedet hvil og hvilestilling.

169. *Tilbake til linje fra 2 linjer* går laget på ordre:
 «Linje!»
 Overgangen skjer på stedet fra hvilestilling. Laget inntar grunnstilling. Fremre linje tar vending til venstre og marsjerer så mange skritt som det dobbelte av antall menn i egen linje, gjør holdt, vending til høyre og retter inn, hvoretter hele laget igjen tar på stedet hvil og hvilestilling.

Overgang fra rekke til linje og omvendt

170. Under marsj og på stedet skjer overgang *fra rekke til linje* ved vending til venstre.
 Overgang fra linje til rekke skjer ved vending til høyre.

171. Overgang *fra 2 rekker til 2 linjer* eller omvendt skjer på tilsvarende måte ved vendinger til henholdsvis venstre eller høyre.

Overgang fra linje til tett linje og omvendt

172. Overgang *fra linje til tett linje* eller omvendt foretas fra hvilestilling på ordre:
 «Tett linje!»
 eller
 «Linje!»
 Laget inntar først grunnstilling og så den nye form med raske beve-

gelsler til siden. Lukene reguleres i forhold til retningsmannen (høyre fløyemann) som blir stående på sin plass. Deretter tas på stedet hvil og hvilestilling.

173. Overgang *fra 2 linjer til 2 tette linjer* eller omvendt foretas på tilsvarende måte som ovenfor på ordre:

«2 tette linjer!»

eller

«2 linjer!»

174. Overgang *fra 2 linjer til 1 tett linje* foretas på ordre:

«1 tett linje!»

Laget inntar grunnstilling. Menn i bakke linje marsjerer på 3 takter opp til venstre for sine formenn, hvoretter laget tar på stedet hvil og hvilestilling.

TROPPEN I SLUTTET ORDEN

Innledning

175. Under eksersis i sluttet orden og parader skal troppen ordnes i lag, så vidt mulig like store. Troppsstab trer inn i køen av troppen. I dette avsnitt er troppen forutsatt oppsatt med 4 lag benevnt 1. lag, 2. lag, 3. lag og 4. lag. Med færre eller flere lag tillempes bestemmelsene.

Utjevning av kø og fløy

176. Ved ulike antall menn i lagene skal i luke- og marsjkolonne køen jevnes ut ved at siste rode gjøres fulltallig. I nest siste rode fylles fløylagene ut først i rekkefølge venstre lag og høyre lag. Dernest fylles ut venstre midtre lag og til sist høyre midtre lag (fig 31).
177. I linje og tett linje jevnes venstre fløy ut på tilsvarende måte ved å fylle ut i rekkefølge fremste lag, bakre lag, fremste midtre lag og til sist bakre midtre lag.

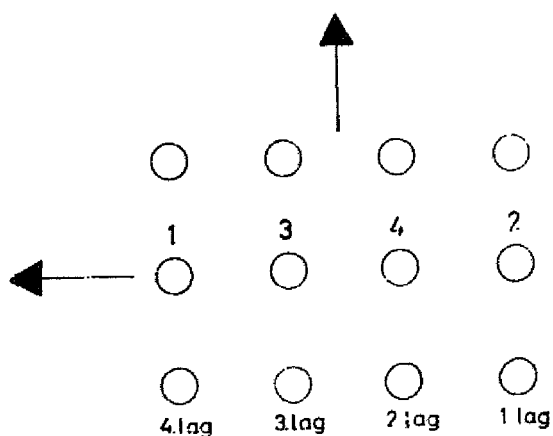

Fig 31.

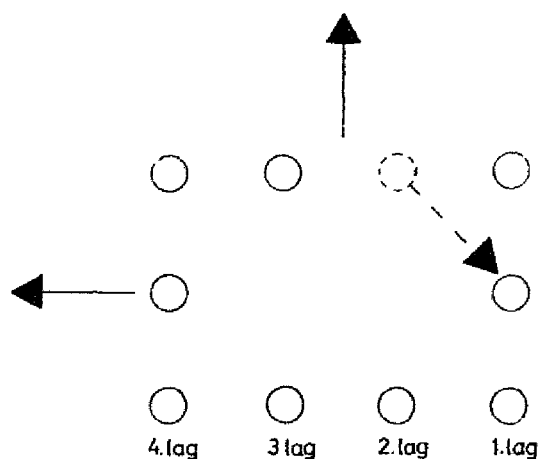

Fig 32.

178. Hvor troppen, etter å ha jevnet ut siste rode, bare får én mann til nest siste rode (blindroden), trekkes mann i høyre midtre lag (bakre midtre lag) ned til ledig plass i blindrodens høyre lag (bakre lag), slik som vist på fig 32.

Former

179. Troppens former i sluttet orden er lukekolonne, marsjkolonne, linje og tett linje.

Ved oppstilling, parade og eksersis i sluttet orden nyttes den form som passer.

Fra ovenstående former kan troppen ordnes på 2 rekker, 2 linjer, 1 rekke eller 1 linje.

180. Hvor det er nødvendig av hensyn til plassen, kan luker og avstander i alle former økes eller minkes på ordre:

«N skritt luker!»

eller

«N skritt avstand!»

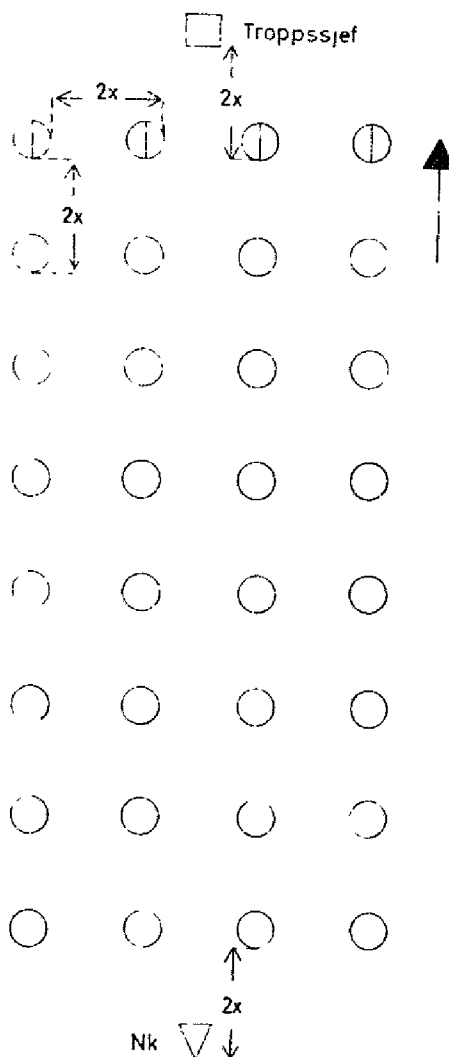

181. I *lukekolonne* (fig 33) er troppen ordnet med lagene på rekke ved siden av hverandre i nummerorden fra høyre. Lukene mellom lagene er $2 \times$. Retningen er fremover til fremste mann i høyre lag som er retningslag. De menn som står eller går i høyde med hverandre, skal være rettet inn på mannen i retningslaget.

182. I *marsjkolonne* er troppen ordnet som i lukekolonne, men luken mellom lagene er en albulengde.

183. På 2 *rekker* (fig 34) er de 2 høyre lagene ordnet på rekke ved siden av hverandre forrest, de andre lagene ved siden av hverandre bakenfor. Avstanden mellom lagene er $2 \times$. Retningen er fremover til fremste mann i høyre rekke.

184. På 1 *rekke* er lagene ordnet på rekke etter hverandre i nummerorden. Avstanden mellom lagene er $2 \times$.

185. I *linje* (fig 35) er troppen ordnet med lagene i linje bak hverandre i nummerorden bakfra. Avstanden mellom lagene er $2 \times$. Retningen er til høyre mann i fremste lag, som er retningslag. De menn som er

Fig 33.

ordnet bak hverandre, skal være rettet inn på mannen i retningslaget.

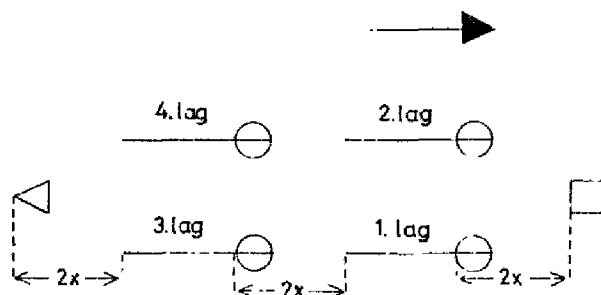

Fig 34.

186. I tett linje er troppen ordnet som i linje, men med lagene i tett linje.

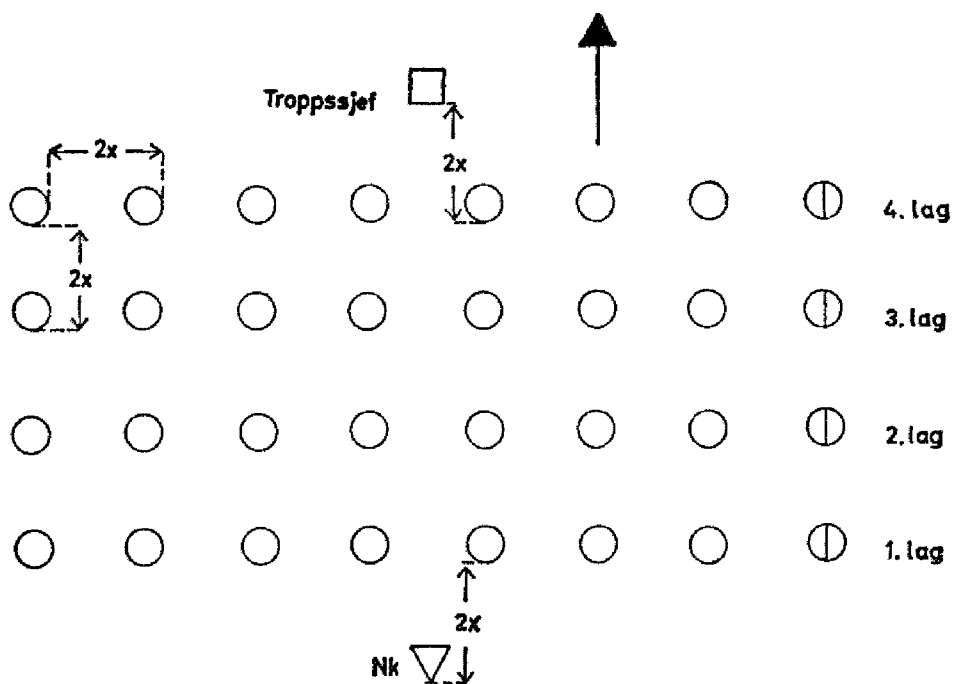

Fig 35.

187. På 2 linjer eller 2 tette linjer (fig 36) er de 2 fremste lag ordnet på linje eller tett linje til venstre for de 2 bakre lag. Luken mellom lagene er lik luken mellom de enkelte menn innen lagene. Retningen er til venstre mann i fremste høyre lag. Troppen kan også være ordnet på 2 tette linjer ved at annenhver

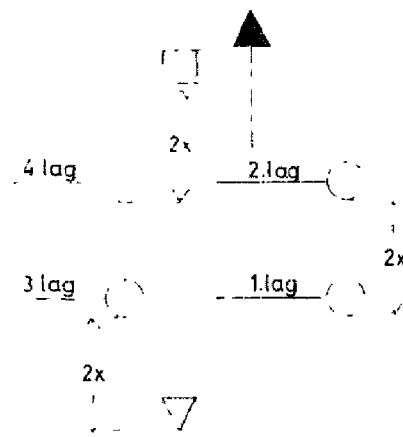

Fig 36.

mann i 1. og 2. lag, og annenhver mann i 3. og 4. lag står ved siden av hverandre på henholdsvis 2. og 4. lags plass (fig 37). Menn i lag med lavere nummer står til venstre for tilsvarende menn i lag med høyere nummer. Luker og avstander tilpasses forholdene. Retningen er her til høyre fløyemann i fremste linje. Denne form nyttes på stedet ved parader, honnørvakt e l når troppepen må gå over til 2 tette linjer fra marsjform.

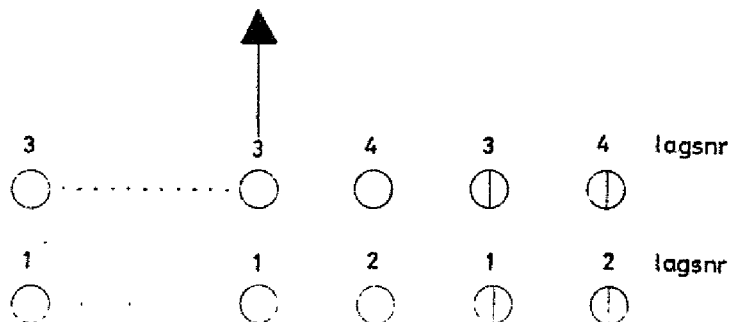

Fig 37.

188. På 1 linje eller 1 tett linje er lagene ordnet på linje eller tett linje ved siden av hverandre i nummerorden fra høyre. Lukene mellom lagene er lik luken mellom de enkelte menn innen lagene. Retningen er til høyre mann i venstre midtre lag.

Befalets plass

189. Troppssjefens plass under oppstilling og under eksersis i sluttet orden i kompani er $2 \times$ midt foran troppepen. Under eksersis i sluttet orden når troppepen er alene, holder troppssjefen seg der hvor han best kan se og lede troppepen.

190. Nestkommanderendes plass er $2 \times$ midt bak troppen hvis troppsjefen ikke gir annen ordre.

Overgang fra lukekolonne til marsjkolonne og omvendt

191. *Under marsj* skjer overgang fra lukekolonne til marsjkolonne eller omvendt på ordre:

«Marsjkolonne!»

eller

«Lukekolonne!»

Høyre lag fortsetter rett fram. De øvrige lag marsjerer inn til eller ut fra høyre lag til den nye form ved parallellforskyvning.

192. *På stedet* skjer overgangen på de samme ordrer som under marsj. Fra hvilestilling inntar troppen grunnstilling. Høyre lag står stille. De øvrige lag rykker inntil eller utifra høyre lag til den nye form. Når siste lag er kommet på plass, tar troppen på stedet hvil og hvilestilling.

Overgang fra lukekolonne til linje eller omvendt

193. Overgang fra lukekolonne til linje skjer under marsj og på stedet ved vending til venstre.

Overgang fra linje til lukekolonne skjer ved vending til høyre.

Overgang fra linje til tett linje og omvendt

194. *Under marsj* skjer overgangen fra linje til tett linje og omvendt på ordre:

«Tett linje!»

eller

«Linje!»

Høyre rode fortsetter rett fram. De øvrige roder rykker inn til eller ut fra høyre rode til den nye form ved parallellforskyvning.

195. *På stedet* skjer overgangen på de samme ordrer som under marsj. Fra hvilestilling inntar troppen grunnstilling. Høyre rode står stille. De øvrige roder rykker inn til eller ut fra høyre rode til den nye form ved marsj til siden. Når siste lag er kommet på plass, inntar troppen på stedet hvil og hvilestilling.

Overgang til færre rekker

196. *Under eksersemarsj* går troppen fra lukekolonne og marsjkolonne over til 2 rekker eller 1 rekke på kommando:

«Antall rekker – marsj!»

Neste gang høyre fot settes i marken, gjøres appell med denne fot

hvoretter venstre lag korter av på skrittene og slutter til køen i høyre lag til den nye form. Høyre lag fortsetter i eksersermarsj etter appellen.

197. *Under marsj i mak og togmarsj* går troppen fra lukekolonne og marsjkolonne over til 2 rekker eller 1 rekke på tilsvarende måte som ovenfor på ordre:
 «Antall rekker!»
 uten appell.
198. *Fra grunnstilling* i luke- og marsjkolonne utføres overgangen på kommando:
 «Avdeling. Antall rekker, fremad – marsj!»
 Etter marsjantredelse korter de venstre lag av på skrittene, og overgangen foregår som under eksersermarsj.
199. *Fra hvilestilling* i luke- og marsjkolonne går troppen over til 2 rekker eller 1 rekke på ordre:
 «Hælene sammen. Antall rekker. Marsj fremad!»
 Troppen settes i marsj, og overgangen skjer som under marsj i mak.
200. *På stedet* i luke- og marsjkolonne går troppen over til 2 rekker eller 1 rekke på ordre:
 «Antall rekker!»
 Troppen inntar grunnstilling. De venstre lagene (2 eller 3) gjør helomvending og marsjerer framover i forlengelsen av de høyre lagene så mange skritt det er nødvendig for å få plass i den nye form, gjør holdt og helomvending, hvoretter hele troppen igjen tar stilling på stedet hvil og hvilestilling.

Overgang til flere rekker

201. *Under eksersermarsj* skjer overgang fra 2 rekker eller 1 rekke til lukekolonne eller marsjkolonne på kommando:
 «4 rekker – marsj!»
 Neste gang høyre fot settes i marken, gjøres appell med denne fot hvoretter fremste lag korter av på skrittene. De bakre lag bryter av halvt venstre og deretter halvt høyre, og fortsetter marsjen til de er på plass i den nye form. Her inntar venstre lag samme skrittlengde som høyre lag. På kommando:
 «Vanlig-marsj!»
 tas skrittene ut som i eksersermarsj neste gang høyre fot settes i marken, samtidig som det gjøres appell med denne fot.

202. *Under marsj i mak og togmarsj* går troppen over til lukekolonne eller marsjkolonne på tilsvarende måte som ovenfor på ordre:
 «4 rekker!»
 og deretter
 «Vanlig marsj!»
 uten appeller.
203. *Fra grunnstilling* går troppen over fra 2 rekker eller 1 rekke til lukekolonne eller marsjkolonne på kommando:
 «Avdeling. 4 rekker, fremad – marsj!»
 Etter marsjantredelse skjer overgangen som under eksersermarsj.
204. *Fra hvilestilling* skjer overgangen på ordre:
 «Hælene sammen. 4 rekker. Marsj fremad!»
 Troppen settes i marsj, og overgangen foretas som under marsj i mak.
205. *På stedet* skjer overgangen fra 2 rekker eller 1 rekke til lukekolonne eller marsjkolonne fra hvilestilling på ordre:
 «4 rekker!»
 Troppen inntar grunnstilling. De bakre lag marsjerer opp til venstre for fremre lag til den nye form, hvoretter troppen igjen tar på stedet hvil og hvilestilling.

Overgang fra marsjkolonne til 2 tette linjer og omvendt

206. *Fra hvilestilling* går troppen over *fra marsjkolonne* til 2 tette linjer på ordre:
 «2 tette linjer!»

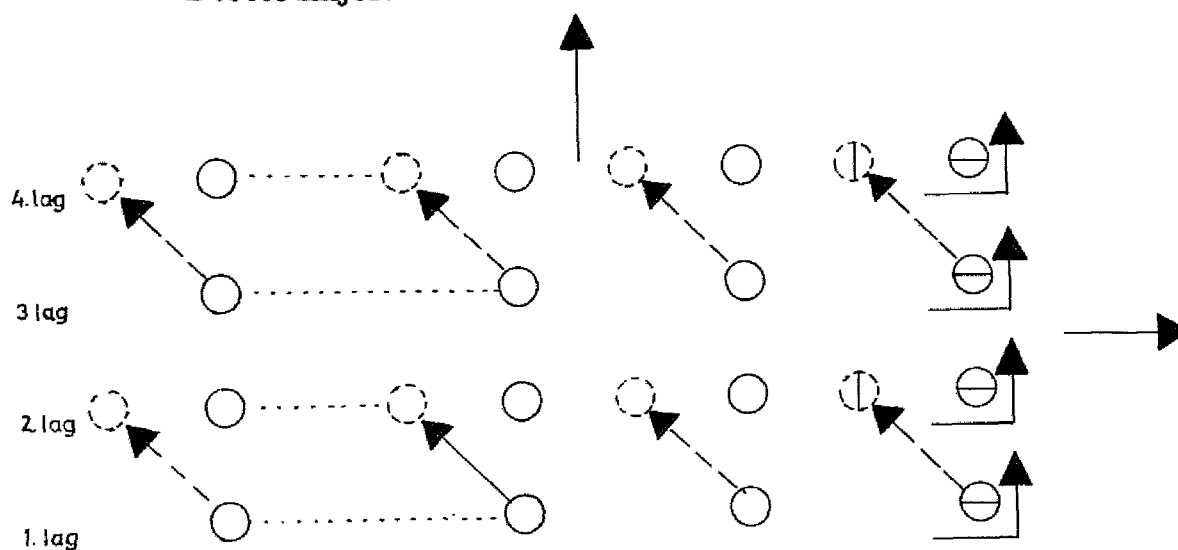

Fig 38.

Troppen tar grunnstilling og deretter vending til venstre. Menn i 1. og 3. lag marsjerer på 2 takter opp til venstre for sine formenn, hvoretter troppen tar på stedet hvil og hvilestilling (fig 38).

207. Fra hvilestilling går troppen over *fra 2 tette linjer* til marsjkolonne på ordre:

«Marsjkolonne!»

Troppen inntar grunnstilling og deretter vending til høyre.

Soldatene i 1. og 3. lag marsjerer på 2 takter opp til høyre for sine formenn, hvoretter troppen inntar på stedet hvil og hvilestilling (fig 39).

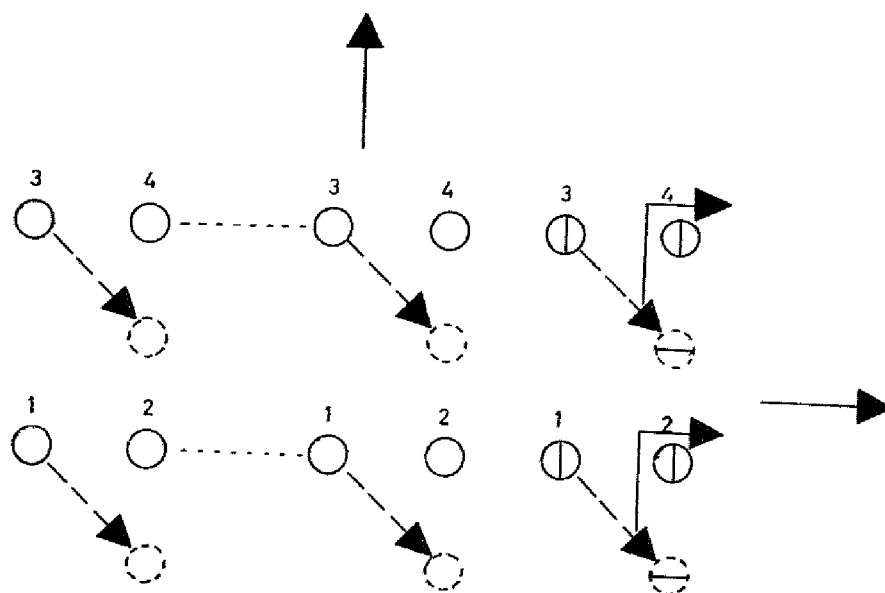

Fig 39.

Overgang til færre linjer

208. Fra hvilestilling går troppen over *fra linje* til 2 linjer eller 1 linje på ordre:

«Antall linjer!»

Troppen inntar grunnstilling. Bakerste lag står rolig. Fremre lag (2. eller 3.) gjør vending til venstre og marsjerer framover i forlengelse av troppens venstre fløy så mange skritt det er nødvendig for å få plass i den nye form, gjør holdt og vending til høyre, hvoretter troppen tar på stedet hvil og hvilestilling (fig 40).

Overgang til flere linjer

209. Fra hvilestilling går troppen over *fra 2 linjer eller 1 linje* til linje på ordre:

«Linje!»

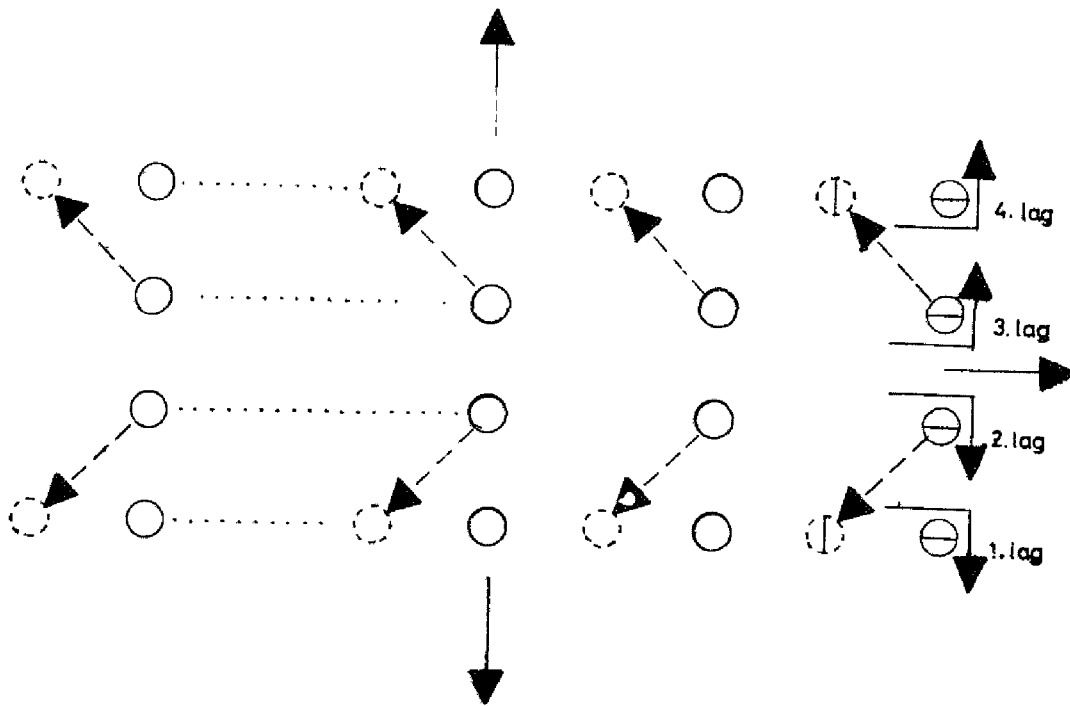

Fig 41.
Front utad fra marsjkolonne.

213. *Fra 2 linjer gjør troppen front utad på ordre:*

«Bakre lag. Helomvending!»

Tropen inntar grunnstilling. Bakre lag gjør helomvending, og deretter tar troppen på stedet hvil og hvilestilling.

214. Tropen går tilbake til den opprinnelige form på tilsvarende måte på ordre:

«På plass!»

Front innad

215. *Fra lukekolonne eller marsjkolonne* går troppen fra hvilestilling over på 2 linjer med front innad på ordre:

«Vending innad, 2 linjer!»

Tropen inntar grunnstilling. De to høyre lag gjør vending til høyre, de 2 venstre lag til venstre. Menn i lag 3 og lag 2 marsjerer opp til siden for sine formenn som ved vending utad, hvoretter hele troppen gjør helomvending innad, tar på stedet hvil og hvilestilling.

216. *Fra 2 rekker* tar troppen front innad på ordre:

«Vending innad!»

Tropen inntar grunnstilling. Den høyre rekken gjør vending til

venstre, den venstre vending til høyre, hvoretter troppen tar på stedet hvil og hvilestilling.

Er troppen rettet opp ved kommando, gjør troppen front innad på kommando:

«Vending innad. Høyre og venstre – om!»

217. *Fra linje* gjør troppen front innad på ordre:

«Vending innad. 2 linjer!»

Troppen inntar grunnstilling. De to bakre lag gjør helomvending, hvoretter overgangen skjer som fra lukekolonne.

218. *Fra 2 linjer* gjør troppen front innad på ordre:

«Fremre lag helomvending!»

Troppen inntar grunnstilling. Fremre lag gjør helomvending og troppen tar på stedet hvil og hvilestilling.

219. Troppen går *tilbake* til den opprinnelige form på tilsvarende måte på ordre:

«På plass!»

Espalier

220. Tropp som espalier er tropp på 2 linjer med front innad. Avstanden mellom linjene avpasses etter forholdene på oppstillingsstedet og avdelingens oppdrag.

221. *På stedet* kan troppen danne espalier som beskrevet under pkt 215–219. Hvor avstanden mellom linjene og/eller lukene skal være større enn de blir ved de nevnte overganger, og hvor f eks oppstillingsstedet danner en bue, må troppens oppmarsj og avmarsj avpasses forholdene i det enkelte tilfelle, slik som nedenstående eksempler viser. Da denne form for oppstilling nyttes i forbindelse med seremonier, må avdelingens oppmarsj og avmarsj innekserseres på forhånd.

222. *Fra grunnstilling* kommanderes:

«Avdeling. To rekker. Espalier, fremad – marsj!»

Fra eksersermarsj gis kommandoen:

«To rekker. Espalier – marsj!»

Troppssjefen marsjerer rett fram til han er på høyde med det sted hvorfra troppens fløyer skal danne espalier. Her gjør han helomvending. Når troppen er kommet ut og på plass, kommanderes:

«Avdeling – holdt!»

og videre:

«Vending innad. Høyre og venstre – om!»

og i tilfelle:

«Ved foten – gevær!»

Innretning foregår på kommando:

«Retning – fremad!»

d v s mot troppssjefen og fløyene nærmest ham.

223. Troppssjefen og nestkommanderende som har marsjert rett fram og gjort holdt, kontrollerer hver sin linje.

Etter innretning stiller troppssjefen og nestkommanderende seg 2 × midt foran hver sin linje, eller på høyde med disse, alt etter forholdene.

224. Avmarsj kan skje som opprulling eller i samme marsjretning som oppmarsjen, avhengig av om espalier er dannet mot en vegg, port eller ikke.

Troppssjefen marsjerer ut mellom linjene og stiller seg med front mot og midt mellom disse. Etter at ønsket geværstilling er inntatt, kommanderer han:

«Vending fremad. Høyre og venstre – om!»

og videre:

«Avdeling. 4 rekker, fremad – marsj!»

og om nødvendig (ved opprulling) beordres:

«Bryt av 2 ganger innad!»

225. *Eksempel 1:* Hvor oppstillingsstedet er smalt, kan oppmarsjen skje som vanlig ved overgang til 2 rekker (fig 42).

Avmarsj kan her bli som vanlig ved overgang til 4 rekker dersom troppen skal marsjere videre i samme marsjretning som tidligere. Ved opprulling vil lagene få en annen innbyrdes plass enn den normale (fig 43). Her er også regnet med at plassen er så smal at troppen først etter å ha marsjert vekk fra oppstillingsstedet kan gå over på 4 rekker. Kommandoen for avmarsj må derfor bli:

«Avdeling. 2 rekker, fremad – marsj!»

«Bryt av 2 ganger innad!»

og først senere:

«4 rekker – marsj!»

226. *Eksempel 2:* Hvor oppstillingsstedet er bredere enn troppens frontbredde, vil en normal overgang til 2 rekker ikke bli pen. I dette tilfelle bør de to høyre lag gå til høyre og de to venstre lag til venstre, slik at ytterste lag kommer fremst (fig 44).

Avmarsj i samme marsjretning som tidligere kan skje som fig 45 viser.

Opprulling kan skje som fig 46 viser.

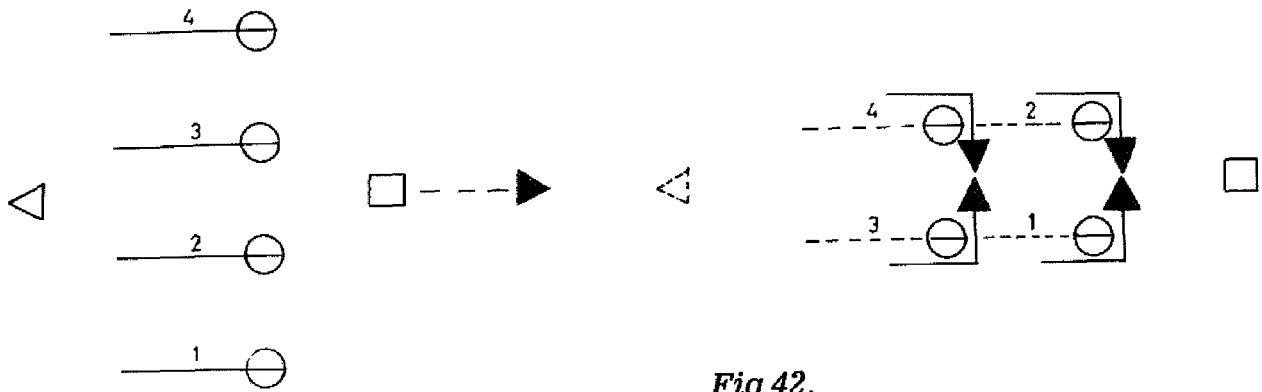

Fig 42.

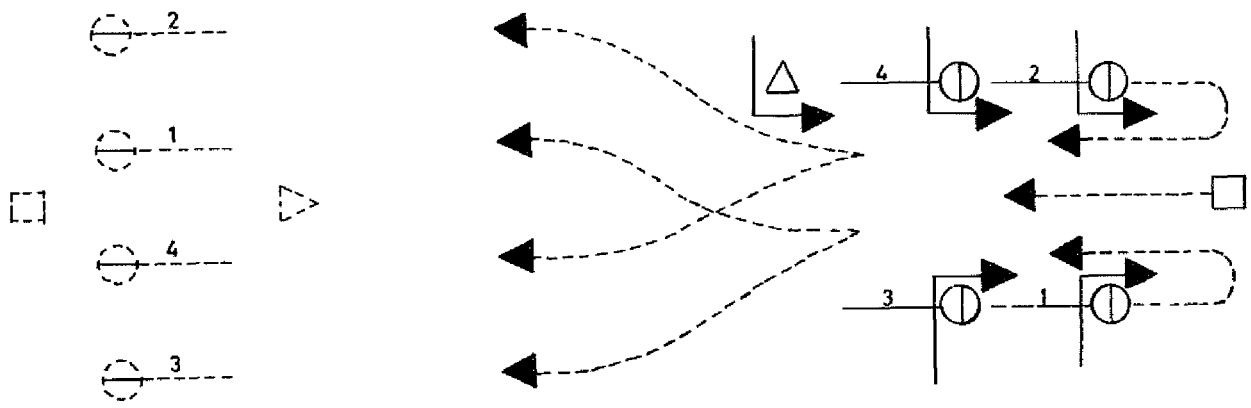

Fig 43.

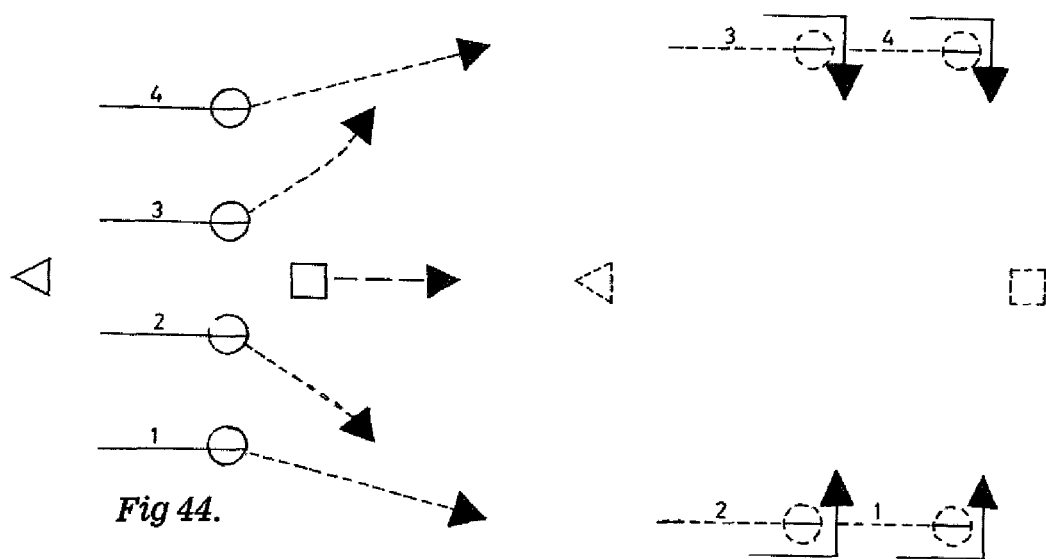

Fig 44.

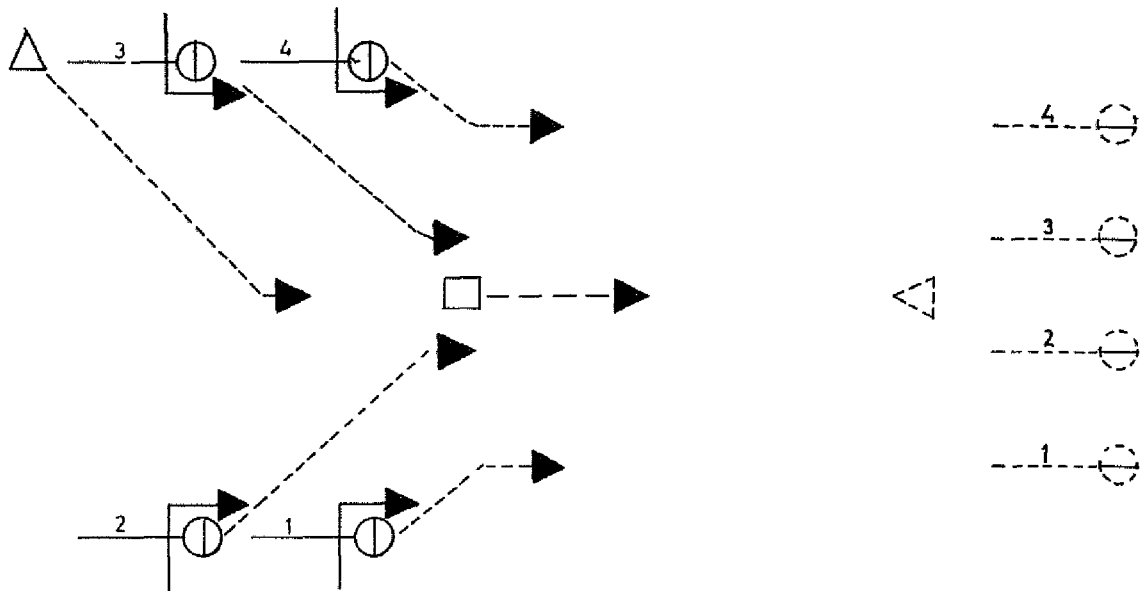

Fig 45.

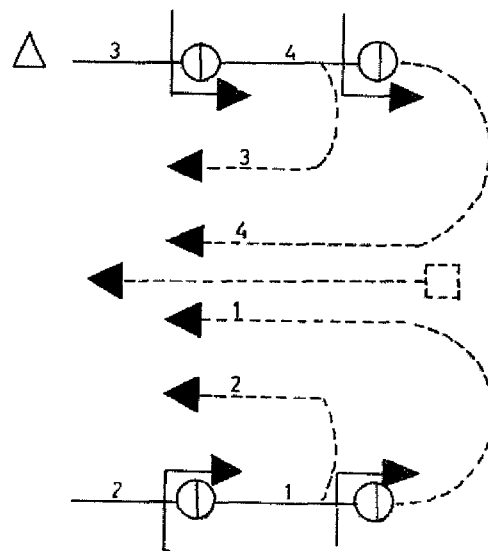

Fig 46.

227. *Eksempel 3:* Hvor oppstillingsstedet gjør en større bue til en av sidene, må troppen deles i to rekker slik at eksempelvis 3. lag går til buens ytterside og 1. lag til dens innerside for at troppens fløyer skal stå på høyde med hverandre etter at espalier er dannet. Eventuelt må innerste lag påplusses en del soldater fra bakerste ytterste lag. Fig 47 viser en slik oppmarsj i en bue til høyre.

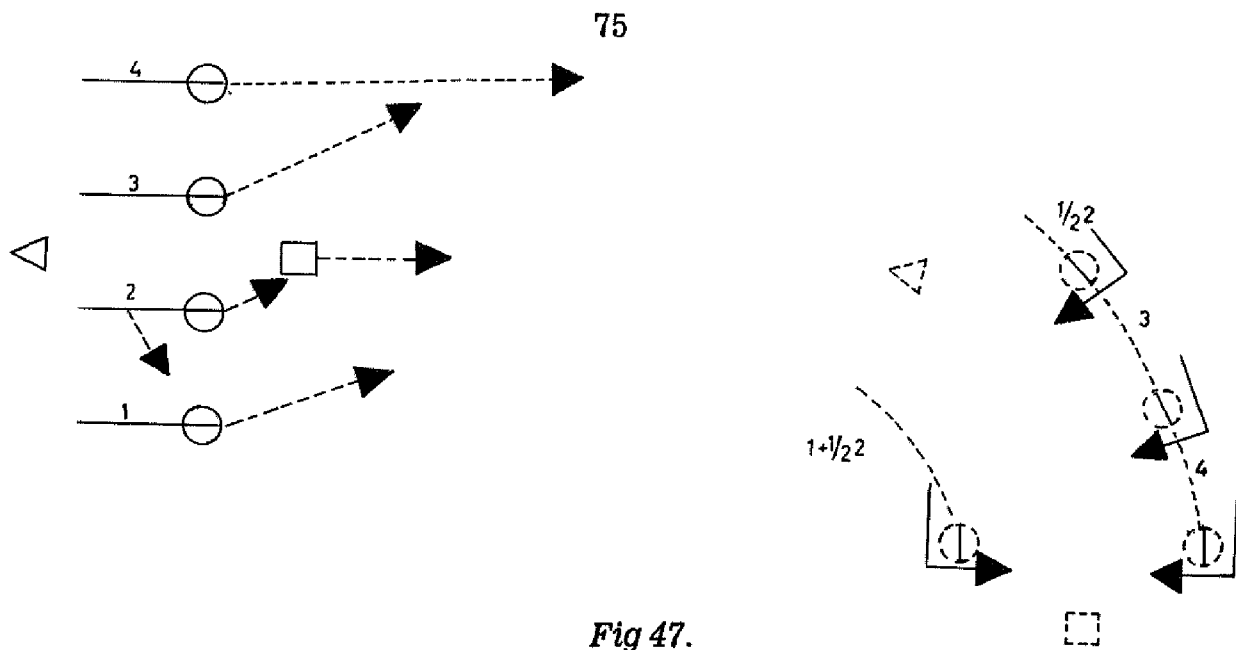

Fig 47.

Avmarsj i samme marsjretning kan gå som fig 48 viser:

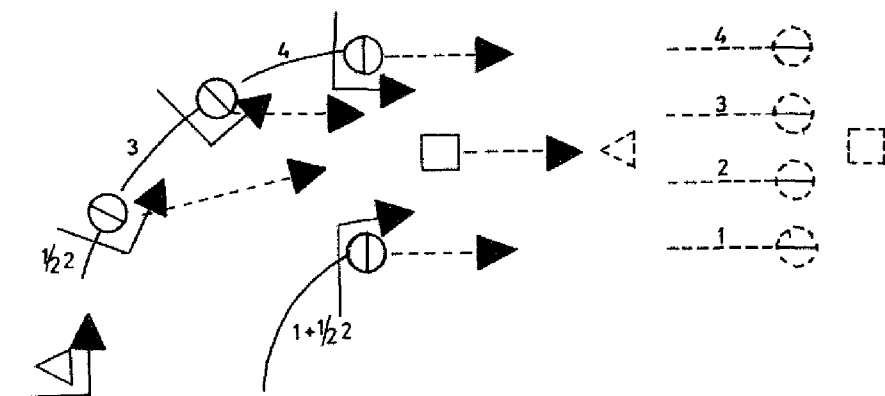
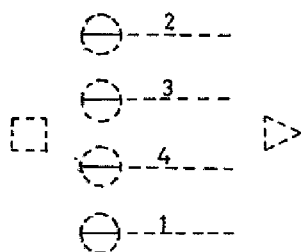
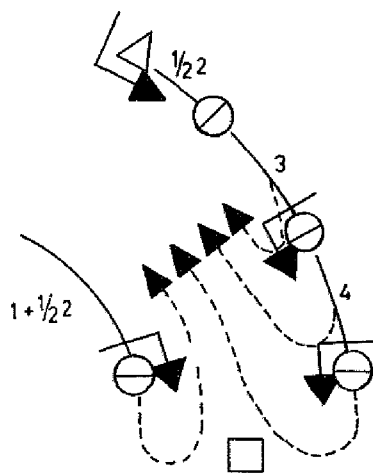

Fig 48.



Opprulling kan skje som fig 49 viser:

Fig 49.



KOMPANIET I SLUTTET ORDEN

Innledning

228. Kompaniet organiseres for eksersis i sluttet orden og parader på en mest mulig ensartet måte i tropper.

I dette avsnitt er kompaniet forutsatt oppsatt med 4 tropper og kompanistab. Med færre eller flere tropper må bestemmelsene tilpasses.

Under eksersis i sluttet orden kan kompanistaben fordeles på de øvrige tropper.

229. Troppene benevnes i dette reglement 1. tropp, 2. tropp, 3. tropp og 4. tropp.

Bestemmelsene om kompaniet gjelder også for tilsvarende avdelinger som eskadron og batteri. Kompani kan da i teksten erstattes med den avdelingsbenevnelse som passer.

Former

230. Kompaniets former i sluttet orden er lukekolonne, kolonne, marsjkolonne, linje, tett linje, blokk og åpen firkant.

Når kompaniets kjøretøyer tas med ved oppstilling, plasseres de som det blir bestemt i det enkelte tilfelle, avhengig av antall og typer kjøretøyer samt plass til rådighet.

Ved oppstilling, parade og eksersis i sluttet orden nyttes den form som passer.

Fra ovenstående former kan kompaniet ordnes på 2 rekker, 2 linjer, 1 rekke eller 1 linje. Ved å øke eller minske lukene og ved å ordne troppene på forskjellig vis i høyde med hverandre og (eller) bak hverandre, går kompaniet fra en form over i de forskjellige marsj- og oppstillingsformer.

231. Hvor det er nødvendig av hensyn til plassen, kan luker og avstander mellom troppene i alle former økes eller minskes på ordre:

«N skritts troppsluker!»

eller

«N skritts troppsavstand!»

232. Under oppstilling står troppene i nummerorden ved siden av hver-

andre fra høyre eller etter hverandre. Under eksersis og oppmarsj kan troppenes innbyrdes plass variere.

233. I *lukekolonne* (fig 50) står troppene ved siden av hverandre i nummerorden fra høyre, hver tropp i lukekolonne. Lukene mellom troppene er $4 \times$, hvis ikke annet blir bestemt.

På ordre kan troppene stille i marsjkolonne med samme luker mellom troppene.

Hvis ikke kompanistaben er fordelt på troppene, stiller den $4 \times$ til høyre for høyre tropp, ordnet på like mange rekker som troppene.

Retningen er til midtre venstre tropp (3. tropp).

Ved oppmarsj fra kolonne eller marsjkolonne til lukekolonne, er retningen til den tropp som først er på plass.

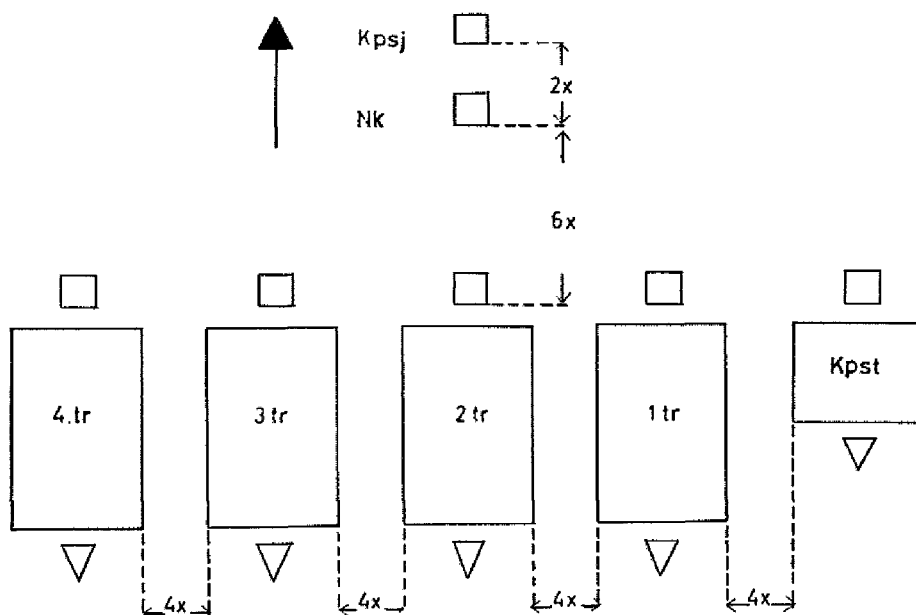

Fig 50.

234. I *linje* (fig 51) står troppene ved siden av hverandre i nummerorden fra høyre, hver tropp i linje. Lukene mellom troppene er $4 \times$. Kompanistaben stiller $4 \times$ til høyre for høyre tropp, ordnet på samme antall linjer som troppene.

Retningen er til midtre venstre tropp (3. tropp).

Ved oppmarsj fra kolonne med troppene på linje, er retningen til den tropp som først er på plass.

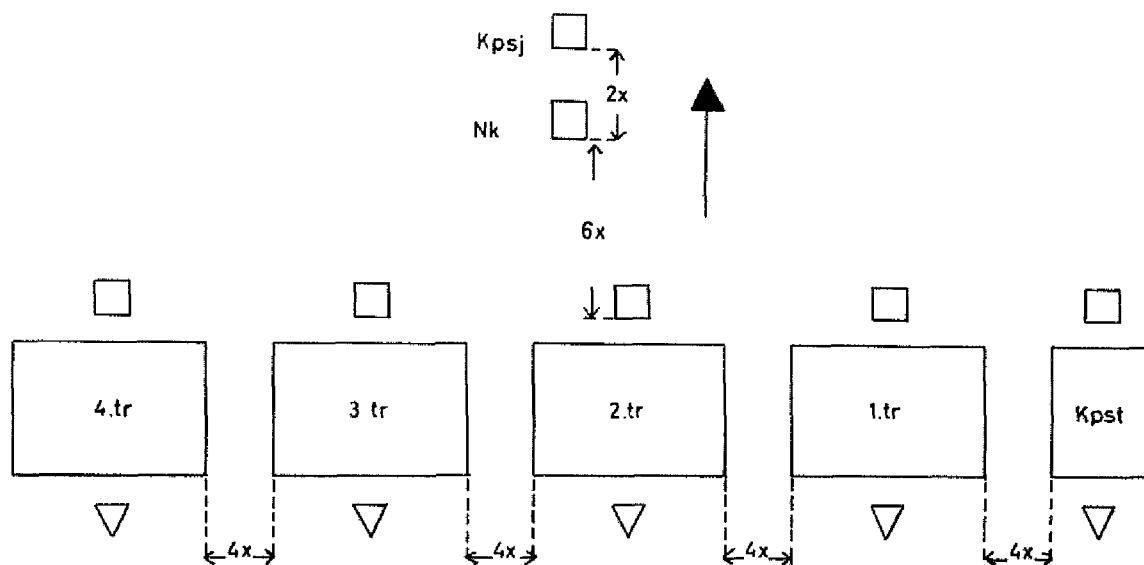

Fig 51.

235. I *tett linje* er kompaniet ordnet som i linje, men kompanistab og hver tropp er ordnet i tett linje.
236. I *kolonne* (fig 52) står troppene etter hverandre i nummerorden, hver tropp i lukekolonne. Avstanden mellom troppene er $4 \times$ hvis ikke annet blir bestemt.
Kompanistaben stiller i têtten av kompaniet, $4 \times$ foran fremste troppssjef, ordnet på samme antall rekker som troppene. Retningen er til têtten. Kompanistab kan også fordeles på troppene.
237. I *marsjkolonne* er kompaniet ordnet som i kolonne, men med hver tropp på marsjkolonne.
238. I *blokk* (fig 53 og fig 54) kan troppene stå ved siden av og bak hverandre i en firkant, hver tropp på marsjkolonne. Ingen luker og avstander mellom troppene.

På ordre kan troppene stille på lukekolonne, linje eller tett linje, fremdeles uten luker eller avstander mellom troppene. Under oppstilling stiller kompanistaben $2 \times$ til høyre for fremste høyre tropp, ordnet på marsjkolonne og samme antall rekker som troppene. Under marsj går kompanistaben $4 \times$ midt foran de fremste tropper med samme form som under oppstilling.
Kompanistaben kan også fordeles på troppene.
Retningen er under oppstilling og marsj til fremste høyre tropp (1. tropp).

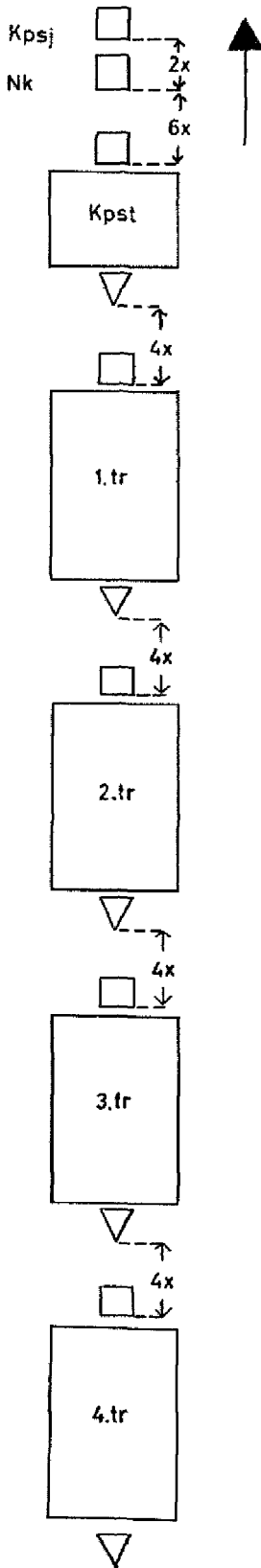

Fig 52.

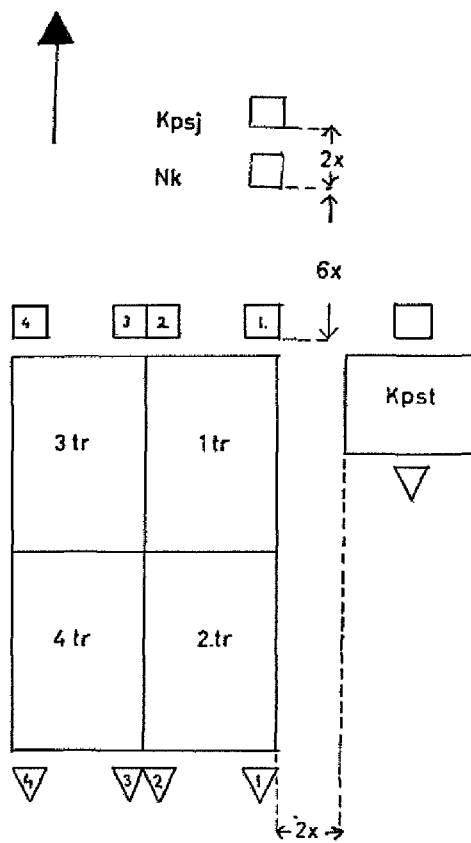

Fig 53.
Kompani i blokk
under oppstilling.

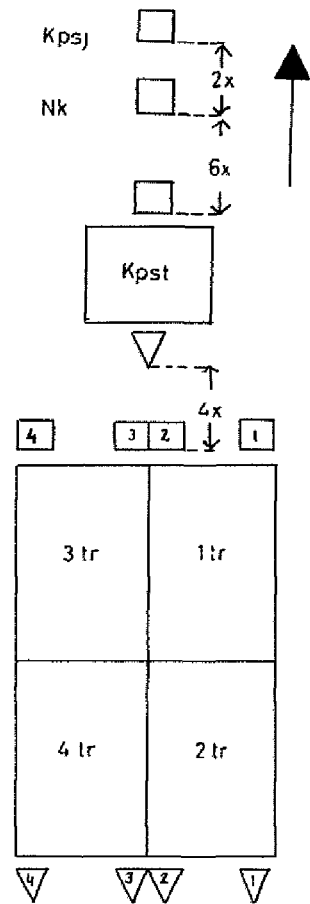

Fig 54.
Kompani i blokk
under marsj.

Troppssjefene stiller foran de fremste tropper i rekkefølge fra høyre: Troppssjef for 1. tropp foran denne tropps høyre lag, troppssjef 2. tropp foran 1. tropps venstre lag, troppssjef 3. tropp foran denne tropps høyre lag og troppssjef 4. tropp foran 3. tropps venstre lag. Nestkommanderende i troppene stiller på tilsvarende måte bak de bakerste troppene.

Befalet (unntatt kompanisjef og nestkommanderende) kan og stille som første (de første) rode(r).

Under marsj hvor avstanden fra kompanisjef til troppene blir så stor at kommandoord ikke vil bære, kan det tas ut en troppssjef som formidler kompanisjefens ordre i form av samlet kommando til troppene. Spesielt er dette nødvendig ved forbimarsj og honnør under marsj.

239. I *åpen firkant* (fig 55) er fløytroppene sluttet opp i rett vinkel mot midttroppene, hver tropp ordnet på lukekolonne. $4 \times$ luker mellom troppene, i hjørnene $4 \times$ luker og $4 \times$ avstand. På ordre kan troppene og stille i marsjkolonne, linje eller tett linje. Kompanistaben stiller $4 \times$ til høyre for høyre fløytropp. Kompanisjefen stiller rett ut for den fløy som stikker lengst fram mot firkantens åpning, dog minst $8 \times$ fra troppssjefene for midttroppene. Retningen er til mindre tropp (2. tropp) når kompanistab stiller, ellers til mindre venstre tropp (3. tropp).

Befalets plass

240. *Kompanisjefens* plass under oppstilling er normalt $8 \times$ foran troppssjefene, og på kompaniets geometriske midtlinje. Når kompaniet er alene under oppstilling, eksersis og marsj, holder han seg der hvor han best kan se og lede kompaniet. Under forbimarsj går kompanisjefen $8 \times$ foran kompanistaben (administrasjonsoffiseren).
241. *Nestkommanderende* ved kompaniet stiller og marsjerer $6 \times$ foran troppssjefene på samme linje som kompanisjefen.
242. *Troppssjefer og nestkommanderende ved tropp* holder sin plass hvis ikke kompanisjefen har gitt annen ordre. Under togmarsj kan de gå i en av troppens rekker.
243. *Administrasjonsoffiseren* kommanderer staben og stiller på høyde med de øvrige troppssjefer.
244. Når enkelt kompani stiller til *parade*, og hornblåser er tildelt kom-

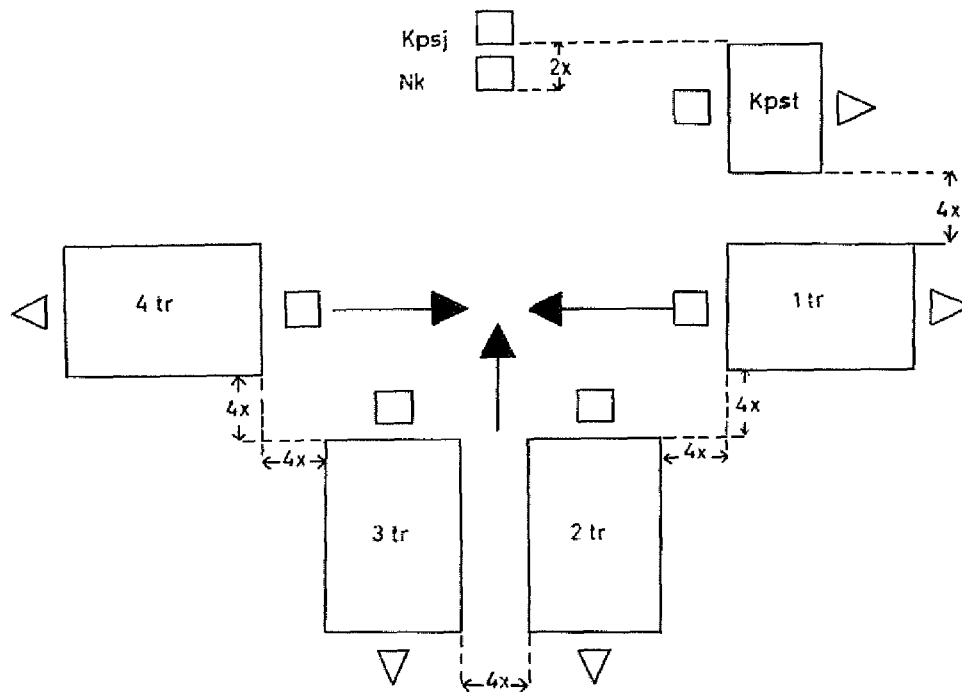

Fig 55.

paniet, står *hornblåseren* $2 \times$ til høyre for fremste mann (linje) i kompanistaben.

245. Har kompaniet tildelt *fane*, stiller og marsjerer fanevaktens mellom kpsjef/nk og kompaniet med avstand $4 \times$ fra troppssjefene til fanevaktens bakre linje og avstand $6 \times$ fra fanevaktens fremre linje til nk. I åpen firkant stiller fanevaktens fremre linje $6 \times$ bak nk.

Overgang fra lukekolonne til kolonne (marsjkolonne)

246. Dette foregår i regelen fra stedet etter at kompanisjefen først har rettet opp kompaniet, på ordre:

«Kolonne (marsjkolonne) fremad på – tropp!»

Kompanisjefen angir hvilken tropp marsjen skal igangsettes med, ved foran «tropp» i ordren å anføre: første, annen, tredje eller høyre, midtre, venstre midtre o s v.

Ønsker kompanisjefen å angi marsjretning for kolonnen, tar han dette med i ordren slik:

«Mot . . . kolonne fremad på – tropp!»

Formforandringen kan også skje uten at kompaniet først rettes opp. Marsjen foregår da i mak.

247. Troppssjefen setter etter hvert sine tropper i marsj på kommando (ordre), og leder dem inn i kolonnen etter hvert som det blir plass. Straks troppene har satt i marsj, gir troppssjefene om nødvendig ordre til sin tropp om den nye form.

248. Når kolonnen dannes på høyre tropp, følger de øvrige troppene etter i nummerorden fra høyre.

Når kolonnen dannes på venstre tropp, følger de øvrige troppene etter i nummerorden fra venstre.

Dannes kolonnen på venstre midtre tropp, følger først venstre ytre tropp, deretter høyre midtre og sist ytterste høyre tropp (fig 56).

Dannes kolonnen på høyre midtre tropp, følger først ytterste høyre tropp, deretter venstre midtre og til sist ytterste venstre tropp (fig 57).

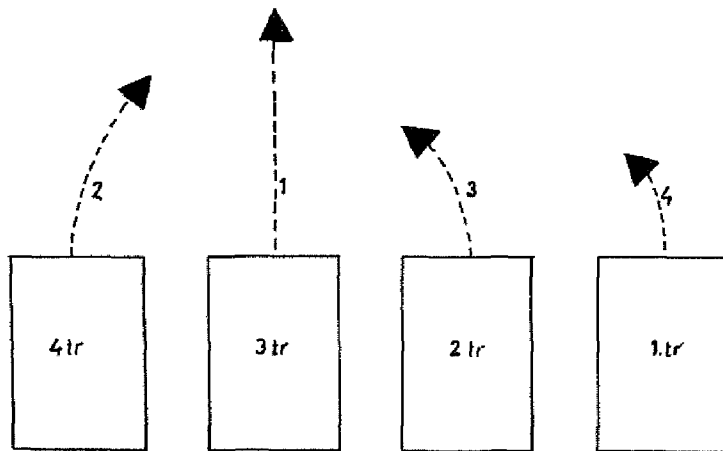

Fig 56.

Ordre: «Kolonne fremad på venstre midtre tropp!»

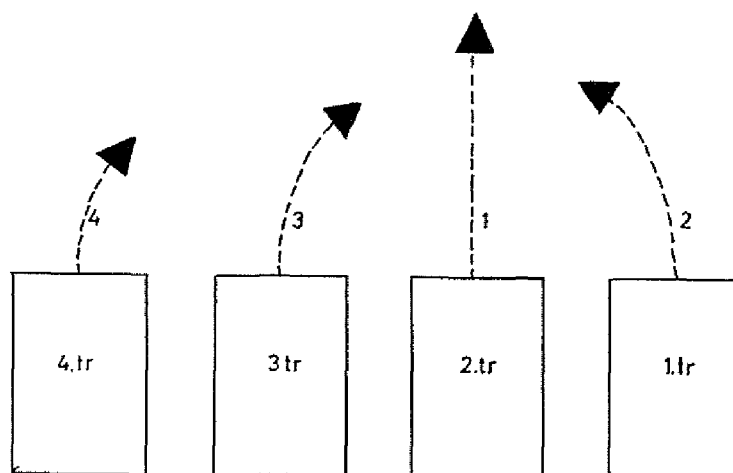

Fig 57.

Ordre: «Kolonne fremad på høyre midtre tropp!»

Overgang fra kolonne (marsjkolonne) til lukekolonne

249. Oppmarsjen foregår på ordre:

«Lukekolonne fremad . . .!»

Avhengig av den rekkefølge kompanisjefen ønsker troppene oppmarsjert i, angir han i ordren venstre, høyre og venstre eller venstre og høyre.

Ønsker kompanisjefen å angi oppmarsjretning, tar han dette med i ordren slik:

«Mot . . . lukekolonne fremad . . .!»

250. Fremste tropp går i tilfelle over til lukekolonne.

Troppssjefen kommanderer:

«Avdelingsbetegnelse – holdt!»

og eventuelt:

«Ved foten – gevær!»

Troppen rettes inn og blir stående rettet inntil alle tropper er kommet på plass og har rettet inn. Da kommanderer troppssjefen:

«På stedet – hvil!»

og

««Hvil!»

251. De andre tropper føres i vanlig marsj korteste vei på plass, idet hver tropp underveis går over til lukekolonne. Troppssjefene kommanderer:

«Avdelingsbetegnelse – holdt!»

og eventuelt:

«Ved foten – gevær!»

252. Etter at troppene er innrettet og nabotroppen(e) er kommet på plass, kommanderer troppssjefen:

«På stedet – hvil!»

og

«Hvil!»

253. Hvis lukekolonne blir dannet fremad høyre og venstre, går nest-fremste tropp til høyre for fremste tropp, og de 2 bakerste tropper til venstre. På tilsvarende måte dannes lukekolonne fremad til venstre.

254. Formforandringen kan også skje fra marsj i mak og togmarsj. Innretting av troppene skjer på samme måte som ovenfor.

Overgang fra linje til kolonne og omvendt

255. Overgang fra *linje til kolonne* skjer på stedet ved vending til høyre. Befalet inntar sine plasser i den nye form. På *stedet* inntas riktig avstand først ved innretning under kompanisjefens kommando, eller etter at marsj er satt i gang i den nye form.
256. Overgang fra *kolonne til linje* skjer på stedet ved vending til venstre. Befalet inntar sine plasser i den nye form. På *stedet* inntas riktige luker først ved innretning under kompanisjefens kommando.

Overgang fra kolonne til marsjkolonne og omvendt

257. Overgang fra *kolonne til marsjkolonne* skjer på kompanisjefens ordre:
«Marsjkolonne!»
Troppssjefene gir ordre til troppene:
«Avdelingsbetegnelse. Marsjkolonne!»
258. Overgang fra *marsjkolonne til kolonne* skjer på kompanisjefens ordre:
«Kolonne!»
Troppssjefene gir ordre til troppene:
«Avdelingsbetegnelse. Lukekolonne!»

Overgang til færre rekker

259. Under *eksertermarsj* går kompaniet fra kolonne og marsjkolonne over til 2 rekker eller 1 rekke på kompanisjefens ordre:
«Antall rekker!»
Fremste troppssjef kommanderer:
«Avdelingsbetegnelse. Antall rekker – marsj!»
Troppen går over til beordrede rekker som bestemt i pkt 196. De øvrige tropper korter av på skrittene og går på troppssjefenes kommando over til samme antall rekker etter hvert som det blir plass.
260. Under *marsj i mak og togmarsj* går kompaniet fra kolonne og marsjkolonne over til 2 rekker eller 1 rekke på kompanisjefens ordre:
«Antall rekker!»
Fremste troppssjef gir ordre:
«Avdelingsbetegnelse. Antall rekker!»
Troppen går over til antall beordrede rekker som ovenfor. De øvrige tropper korter av på skrittene og går på troppssjefens ordre over til samme antall rekker etter hvert som det blir plass.

261. *Fra grunnstilling* i kolonne eller marsjkolonne skjer overgangen på kompanisjefens kommando:
 «Kompani. Antall rekker, fremad – marsj!»
 Etter marsjantredelse skjer overgangen etter hvert som det blir plass, på tilsvarende måte som under eksersermarsj.
 I lukekolonne skjer overgangen på kompanisjefens ordre:
 «Antall rekker fremad på . . . tropp!»
 Troppssjefene setter etter hvert sine tropper i marsj på kommando:
 «Avdelingsbetegnelse. Antall rekker, fremad – marsj!»
 og leder dem inn i kolonnen etter hvert som det blir plass.
262. *Fra hvilestilling* i kolonne eller marsjkolonne utføres overgangen på kompanisjefens ordre:
 «Hælene sammen. Antall rekker. Marsj fremad!»
 Etter marsjantredelsen forholdes på samme måte som under marsj i mak.
 I lukekolonne gir kompanisjefen ordren:
 «Antall rekker fremad på . . . tropp!»
 Troppssjefene setter etter hvert sine tropper i marsj på ordre:
 «Hælene sammen. Antall rekker. Marsj fremad!»

Overgang til flere rekker

263. *Under eksersermarsj* går kompaniet over til 2 eller 4 rekker fra 1 eller 2 rekker på kompanisjefens ordre:
 «Antall rekker!»
 Troppssjefene kommanderer:
 «Avdelingsbetegnelse. Antall rekker – marsj!»
 Troppene går over til antall beordrede rekker som bestemt i pkt 201. Når troppen er kommet på plass i den nye form, tas skrittene ut på kompanisjefens kommando:
 «Vanlig – marsj!»
 Hele kompaniet gjør appell på høyre fot.
264. *Under marsj i mak og togmarsj* går kompaniet over til flere rekker på kompanisjefens ordre.
 «Antall rekker!»
 Troppssjefene gir ordre:
 «Avdelingsbetegnelse. Antall rekker!»
 Troppene går over til antall beordrede rekker som ovenfor. Når troppene er kommet på plass i den nye form, tas skrittene ut på kompanisjefens ordre:
 «Vanlig marsj!»

265. *Fra grunnstilling* utføres overgangen på kompanisjefens kommando:

«Kompani. Antall rekker, fremad – marsj!»

Etter marsjantredelse går troppene over til antall beordrede rekker på tilsvarende måte som under eksersermarsj.

266. *Fra hvilestilling* utføres overgangen på kompanisjefens ordre:

«Hælene sammen. Antall rekker. Marsj fremad!»

Etter marsjantredelsen forholdes på samme måte som under marsj i mak.

BATALJONEN I SLUTTET ORDEN

Innledning

267. Bataljonen organiseres i sluttet orden og parade på en mest mulig ensartet måte i kompanier. I dette avsnitt er bataljonen forutsatt oppsatt med 5 kompanier og bataljonsstab. Med færre eller flere kompanier må bestemmelsene tillempes.

Under eksersis i sluttet orden kan *bataljonsstaben* fordeles på de øvrige kompanier. Dersom dette ikke er gjort, blir bataljonsstaben å betrakte som kompani med hensyn til manøvrering og kommando (ordre). Staben stiller om mulig på like mange rekker som de enkelte tropper. Kompaniene benevnes i dette reglement kp A, kp B, kp C, kp D og kp E.

Hvis avdelingen stiller med spill, avgjør avdelingssjefen i hvert enkelt tilfelle hvor dette skal stille. (Jfr dog UD 1-1-3 om forbimarsj i parade.)

Kommando bruker bataljonssjefen i regelen bare når han overtar og avleverer bataljonen og når bataljonen skal avgi honnør på stedet. Ellers leder han bataljonen ved ordrer, tegn eller signaler.

For bataljonens manøvrering i sluttet orden brukes bare reglementerte ordrer for avmarsj og oppmarsj.

Takt og fottritt innen den samlede bataljon kreves ikke, men bør tilstrebes.

Former

268. Bataljonens former i sluttet orden er linje, kolonne, marsjkolonne og åpen firkant.

Når bataljonens kjøretøyer unntaksvis tas med, plasseres de som bestemt i det enkelte tilfelle, avhengig av antall og typer kjøretøyer samt plass til rådighet.

Ved oppstilling står kompaniene i alfabetisk rekkefølge fra høyre til venstre eller forfra og bakover.

269. Hvis det er nødvendig av hensyn til plassen, kan luker og avstander mellom kompanier og tropper i alle former økes eller minskes på ordre:

«N skritts kompaniluker!»

«N skritts troppsluker!»

eller

«N skritts kompaniavstand!»
 «N skritts troppsavstand!»

270. I *linje* (fig 58) står kompaniene ved siden av hverandre i alfabetisk rekkefølge fra høyre, hvert kompani i lukekolonne. Lukene mellom kompaniene er $8 \times$.

På ordre kan kompaniene og stille i linje, tett linje eller blokk med samme luker mellom kompaniene.

Bataljonsstaben stiller $8 \times$ til høyre for høyre kompani. Retningen er til midtre kompani, eventuelt venstre midtre kompani (bataljonsstab medregnet). Ved oppmarsj fra kolonne eller marsjkolonne er retningen til det kompani som først er på plass.

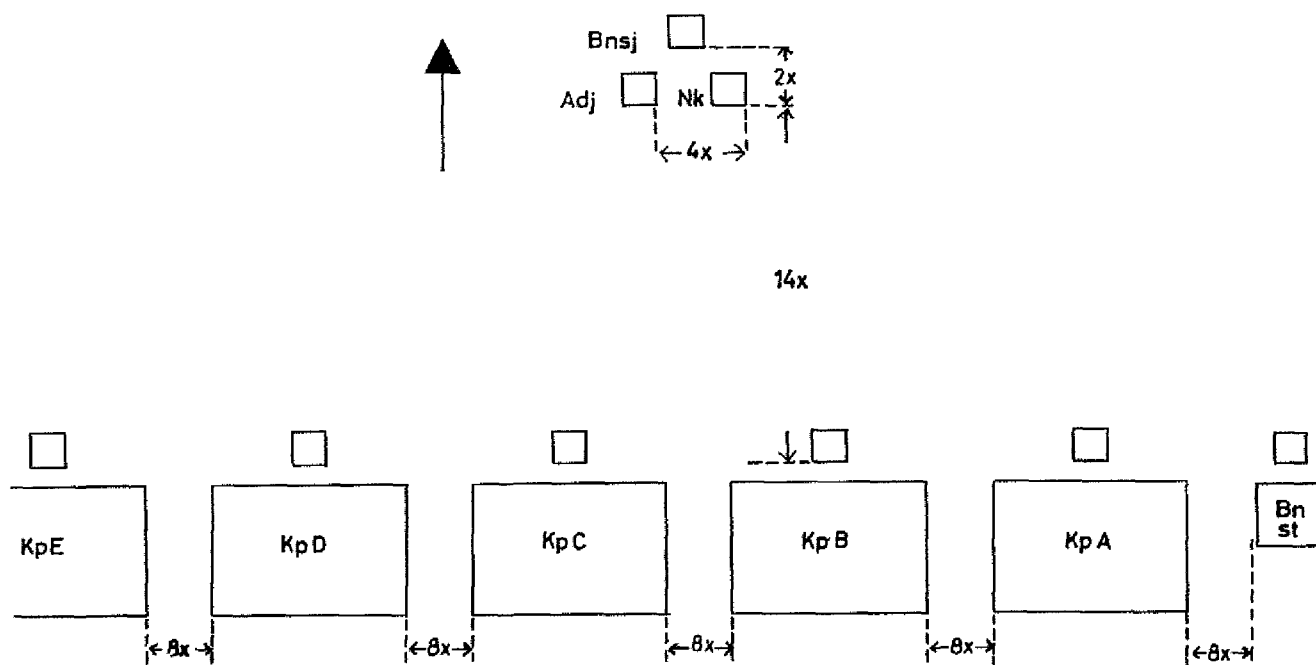

Fig 58.

271. I *kolonne* (fig 59) står kompaniene etter hverandre i rekkefølge forfra – bakover, hvert kompani i kolonne. Avstanden mellom kompaniene er $8 \times$.

På ordre kan kompaniene også ordnes med hver tropp i linje (tett linje), eller kompaniene kan ordnes i blokk.

Bataljonsstaben marsjerer i têtten, $8 \times$ foran fremste kompani. Avstanden mellom kompaniene og innen dem forandres ikke om kompanisjefer og troppssjefer under marsjen tar andre plasser. Retningen er til fremste kompani (têtten).

272. I marsjkolonne er bataljonen ordnet som kolonne, men bataljonsstab og kompanier er ordnet på marsjkolonne.

273. I åpen firkant (fig 60) er fløykompaniene sluttet opp i rett vinkel mot midtkompaniene, hvert kompani i lukekolonne. $8 \times$ luker mellom kompaniene, i hjørnene $8 \times$ avstand. På ordre kan kompaniene og ordnes i linje, tett linje eller blokk. Bataljonsstaben stiller $8 \times$ til høyre for høyre fløykompani.

Bataljonssjefen stiller rett ut for den fløy som stikker lengst fram mot firkantens åpning, dog minst $16 \times$ foran kompanisjefene i midtkompaniene.

Retningen er til midtre kompani, eventuelt venstre midtre kompani (bataljonsstab medregnet).

Befalets plass

274. Bataljonssjefens plass er under oppstilling som regel normalt $16 \times$ foran kompanisjefene og på bataljonens geometriske midtlinje. Er bataljonen alene under oppstilling, eksersis og marsj, holder han seg der hvor han best kan se og lede bataljonen. Ved forbimarsj går bataljonssjefen $8 \times$ foran bataljonsstaben.

275. Nestkommanderende og adjutant stiller ved siden av hverandre $2 \times$ midt bak bataljonssjefen med $4 \times$ luker. Adjutanten kan og stille i staben.

276. Har bataljonen fane, stiller fanevakten mellom bataljonen og bataljonssjefen med fanevaktens fremre linje $8 \times$ bak denne og uten endring av avstanden mellom bataljonssjef og resten av bataljonen. Under marsj i marsjkolonne og kolonne blir derimot avstanden mellom fanevaktens bakre linje og bataljonsstaben (eventuelt fremre kompani) som mellom kompaniene ($8 \times$).

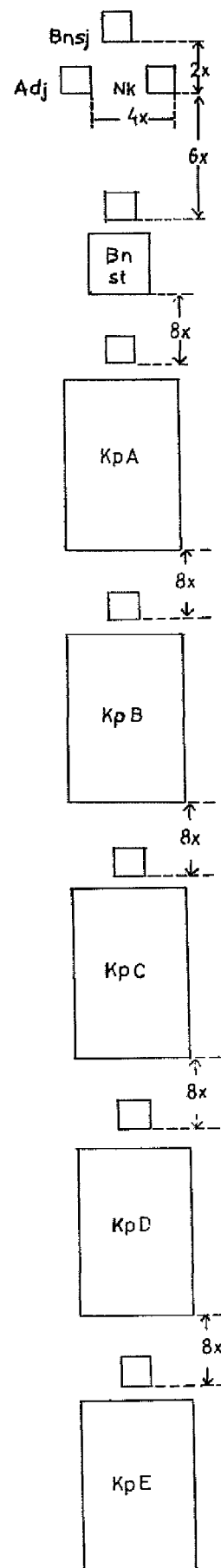

Fig 59.

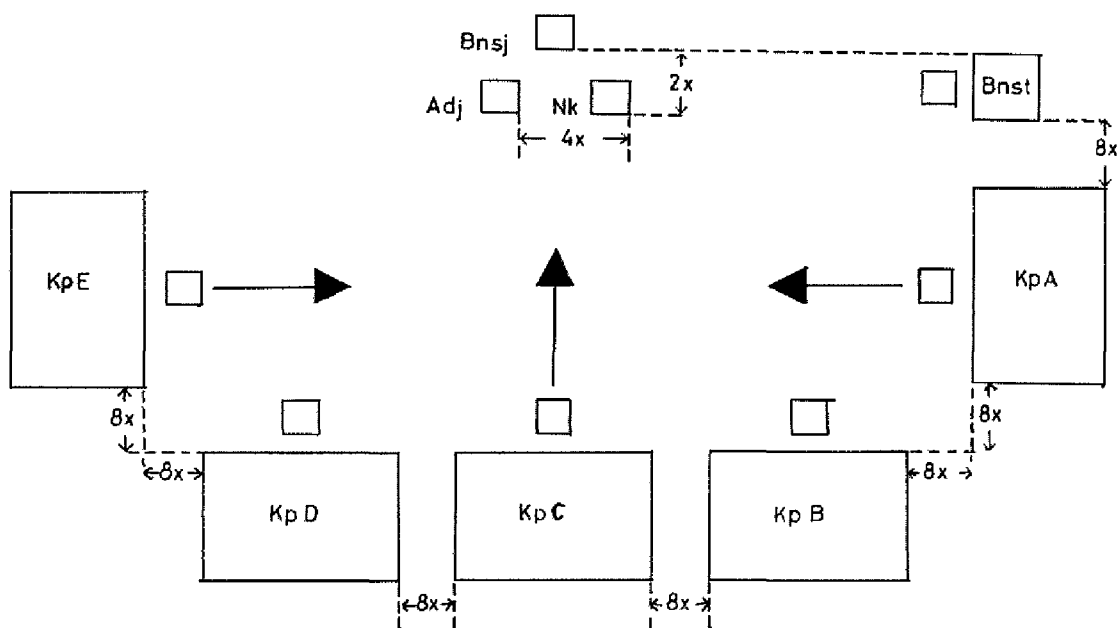

Fig 60.

Formforandringer

278. Ved *oppstilling* angir bataljonssjefen front og form, stedet hvor retningskompaniet skal ta plass, dessuten – om det trengs – kompanienes rekkefølge.

279. Ved *oppmarsj* gir bataljonssjefen ordre for front og form samt sted for retningskompani.

Retningskompaniet marsjerer fram til beordret plass. Kompanisjefen kommanderer:

«Avdelingsbetegnelse – holdt!»

og eventuelt:

«Ved foten – gevær!»

hvoretter kompaniet rettes inn og blir stående rettet inntil nærmeste kompani(er) er kommet på plass og har rettet inn. Da kommanderer kompanisjefen:

«På stedet – hvil!»

og

«Hvil!»

De andre kompaniene føres korteste vei på plass i forhold til retningskompaniet, og forholder seg som dette med hensyn til innretning og inntagelse av hvilestilling.

Skal bataljonens oppmarsj opphøre i den form bataljonen har, gir bataljonssjefen ordren:

«Marsjen opphører!»

hvoretter kompanisjefene gir de samme kommandoer som ovenfor.

280. *Avmarsj* skjer på bataljonssjefens ordre:

«Kolonne (marsjkolonne) fremad på – kompani!»

Kompaniene setter seg i marsj i den rekkefølge som blir angitt på kompanisjefens ordre (kommando).

BRIGADEN I SLUTTET ORDEN

Innledning

281. Bestemmelsene i dette avsnitt nyttes for brigade, regiment eller når flere bataljoner er samlet. I det etterfølgende nyttes betegnelsen brigade.

Kommando

282. Kommando bruker høyere sjef som regel ikke. Avdelingen ledes ved ordrer.

Former

283. Når brigaden er samlet, kan avdelingene stå ved siden av hverandre, bak hverandre, i kolonner, lukekolonner, på 2 eller flere linjer eller i åpen firkant slik det blir angitt for hver gang. Om ikke annet bestemmes, er luker og avstander $16 \times$ mellom avdelingene. Retningsavdelingen beordres for tilfellet.

284. Hvor avdelinger fra flere våpenarter er samlet, er ved oppstilling eller marsj avdelingenes rekkefølge denne om ikke annet bestemmes for tilfellet:

- stab
- stabsavdeling
- infanteriavdeling
- kavaleriavdeling
- artilleriavdeling
- ingeniøravdeling
- sambandsavdeling
- transportavdeling
- sanitetsavdeling
- veterinæravdeling
- intendanturavdeling
- våpenteknisk avdeling.

Befalets plass

285. *Brigadesjefen* tar plass der det passer, avhengig av antall avdelinger og plass til rådighet, dog minst $32 \times$ foran fronten. Ved overtag-

else kan brigadesjefen avskritte eller avkjøre fronten og stoppe foran hver avdeling hvor overtagelse skjer som beskrevet i pkt 291–296.

286. *Nestkommanderende og adjutant* stiller ved siden av hverandre med 4 × luker og 2 × bak brigadesjefen.

SPEIELLE BESTEMMELSER

Oppstilling

287. Oppstilling skjer på signal, tegn eller ordre:

«Oppstilling!»

Sjefen stiller seg selv med den front avdelingen skal ha, eller gir ordre om frontretning. Samtidig viser han tegnet for, eller gir ordre om den form avdelingen skal ha.

For oppstilling på fast oppstillingsplass, skal form og frontretning være fastsatt i avdelingens stående ordre.

288. Avdelingssjefen anviser plass for retningsavdelingens retningsmann. De andre menn stiller seg på plass i forhold til retningsmennene, retter seg hurtig inn og tar på stedet hvil. Gevær holdes ved foten, og andre våpen bæres eller settes som fastsatt i pkt 142–147.
289. Hver lagfører stiller i regelen sitt lag, ser over at det er i orden og avleverer det eller melder av til troppssjefen. Denne kontrollerer sin tropp og avleverer den eller melder av til nestkommanderende eller direkte til kompanisjefen.
290. Avdelingssjefen kan, uten forutgående avlevering eller avmelding, direkte ta kommando over sin avdeling.

Avlevering

291. Avlevering skjer på ordre:

«Avlever!»

292. Den som skal avlevere, hilser. Når denne hilsen er besvart, vender han seg mot sin avdeling og kommanderer:

«Avdelingsbetegnelse – rett!»

Når avdelingen skal avleveres til kompanisjef eller høyere avdelingssjef, kommanderes i tillegg dersom avdelingen har gevær:

«Ved siden – gevær!»

«På aksel – gevær!»

«Presenter – gevær!»

hvis ikke annet blir bestemt for tilfellet.

Har ikke avdelingen gevær, kommanderes i tillegg bare:

«Gi – akt!»

For lavere sjef eller for annet befal som for tilfellet skal overta, beholdes grunnstilling.

293. Den som skal avlevere, vender seg deretter mot den som skal overta, hilser og melder av i sin tur.

Eksempel:

«Kaptein. 1. tropp stiller 2 befal, 31 korporaler og menige, 2 syke, 1 permittert.»

eller

«Kaptein. 1. tropp i orden.»

Avlevering av avdelingene skal skje i orden fra høyre mot venstre.

294. Alt befal foran underavdelingenes front gjør honnør samtidig med den som har kommandoen, idet denne avleverer.
Befalet hilser inntil den som skal overta har besvart honnøren. (Følg sjefen.)

295. Den befalingsmann som skal overta, besvarer honnøren og kommanderer derpå:

«Gi – akt!»

Hvor imidlertid den befalingsmann som skal overta, innehar høyere kommando enn bataljon, gir han etter å ha besvart honnøren, denne ordre:

«Kommander til – . . .!»

d v s han angir den stilling avdelingen skal innta.

296. Avdelingssjefen vender seg og kommanderer avdelingen til den beordrede stilling, hvorefter han igjen vender seg mot den som overtok, og avgir honnør samtidig som det meldes av:

f eks: «General – ordre utført!»

Avmelding

297. Når forholdene gjør det ønskelig, kan en avdelings styrke avmeldes uten at avdelingen rettes opp. Dette skjer på ordre:

«Avmelding!»

Avmelding av styrken skjer i ordren fra høyre mot venstre som ved avlevering.

Bare den som melder av, gjør honnør. Han hilser inntil honnøren er besvart. Den befalingsmann som avdelingen avmeldes til, besvarer honnøren hvorefter han tilkjennegir sin overtagelse ved å kommandere:

«Avdelingsbetegnelse, gi – akt!»

Retning

298. I alle former unntatt linje og tett linje, skjer retning på kommando:

«Retning – fremad!»

Om nødvendig kan først angis retningsavdeling:

«På avdelingsbetegnelse. Retning – fremad!»

Avdelingen rettes alltid opp før innretning kommanderes. Retningsmannen i retningslaget står stille. Retningsmennene i de andre lagene ser fremover og til retningssiden idet de tar riktig front, luke og avstand.

De andre menn i lagene tar riktig avstand innen laget, hver mann rett bak den som står foran, og i høyde med sidemannen til retnings-siden. Innretningen skal skje med små og raske bevegelser med føttene.

Har avdelingen stilling ved foten gevær, løftes geværet litt under retningsbevegelsen.

Etter hvert som retningen er oppnådd, står hver mann stille og ser rett fram.

Ved retning innen kompani og høyere ser troppssjef etter at retningsmannen får riktig luke og avstand fra nærmeste tropp til retnings-siden, og kontrollerer retningen innen troppen. Kompanisjef foretar samme kontroll av hele kompaniet.

På ordre:

«Befal på plass!»

går alt befal raskt på plass.

På kommando:

«Rett!»

stanser retningsbevegelsen.

299. I linje skjer retning på kommando:

«Avdelingsbetegnelse – rett!»

«Retning – høyre!»

Retningen kan også kommanderes til venstre eller midtad, etter hvor retningsavdelingen er.

Retningsmannen i retningslaget står stille. Alle de andre vender raskt hodet til retningssiden og tar retning i side. Bakre lags menn retter seg samtidig inn rett bak sine formenn ved å skimte fram en gang iblant. Innretningen skal skje med små og raske bevegelser med føttene.

Etter hvert som retningen er oppnådd, står hver mann stille med hodet vendt til retningssiden.

Kompani- og troppssjef kontrollerer retningen som nevnt i foregående punkt.

På ordre:

«Befal på plass!»

går alt befal raskt på plass.

På kommando:

«Rett!»

stanser retningsbevegelsen, samtidig som hver mann raskt vender hodet fram igjen.

300. I *tett linje* skjer retning på kommando:

«Avdelingsbetegnelse – rett!»

«Tett linje. Retning – høyre!»

Retningen kan også kommanderes til venstre eller midtad, etter hvor retningsavdelingen er.

Retningsmannen i retningslaget står stille. Alle de øvrige i fremste linje tar, samtidig som hodet vendes, kjenning med sidemannen til retningssiden ved å sette høyre hånd knyttet som i grunnstilling på hoften med håndbaken framover, albuen rett ut til siden.

Har avdelingen stilling ved foten gevær, løftes geværet til høyre hånd er i høyde med hoften og inntil denne, albuen rett ut til siden.

(Tar innretning i side lang tid, kan det kommanderes:

«Ved foten – gevær!»

Bevegelsen i side avsluttes, men ellers fortsetter innretningen som vanlig.)

Innretning for øvrig som i linje.

På kommando:

«Rett!»

vender alle hodet raskt fram og fører høyre hånd tilbake i vanlig stilling. Har avdelingen ved foten gevær, settes dette i bakken.

301. Når avdelingen står i *hvilestilling*, kan retning skje på ordre:

«Grunnstilling!»

«Innretning!»

Alle retter inn i side og fremad og tar deretter på stedet hvil og hvilestilling på ordre:

«Hvil!»

Overtakelse

302. Når kommandoen skal gå over *fra bataljonssjef til kompanisjef*, kommanderer bataljonssjef:

«Avdelingsbetegnelse – rett!»

«Ved siden – gevær!»

«På aksel – gevær!»

Deretter gir han ordren:

«Kompanisjefer – overta!»

Kompanisjef hilser. Når denne hilsen er besvart, vender han seg mot sin avdeling og kommanderer:

«Gi – akt!»

«Presenter – gevær!»

Deretter gjør han vending, og alt befall foran underavdelingens front (troppssjefene) hilser inntil bataljonssjefen har besvart honnøren og fjernet seg 6 ×. Avdelingene blir stående og vente til bataljonssjefen har fjernet seg minst 16 ×, hvoretter tjenesten kan fortsette.

Har bataljonssjefen gitt ordre til at tjenesten kan fortsette, gjøres dette straks han har besvart honnøren.

303. Når kommandoen går over *fra kompanisjef til troppssjef*, gir kompanisjef de samme kommandoer som ovenfor, og beordrer deretter:

«Troppssjefer – overta!»

Det forholdes for øvrig som nevnt ovenfor.

304. Når kommandoen går over *fra troppssjef til lagfører*, kommanderes:

«Avdelingsbetegnelse – rett!»

Deretter gir han ordren:

«Lagfører – overta!»

Lagfører hilser. Når denne hilsen er besvart, vender han seg mot laget og kommanderer:

«Gi – akt!»

Deretter gjør han vending og hilser inntil troppssjefen har besvart honnøren og fjernet seg 6 ×. Laget blir stående og vente til troppssjefen har fjernet seg 16 ×, hvoretter tjenesten kan fortsette.

305. Skal kommandoen gå over *til bataljonssjef fra høyere sjef*, beordrer den høyere sjef:

«Avdelingssjefer – overta!»

Bataljonssjef hilser og vender seg som beskrevet ovenfor og kommanderer:

«Avdelingsbetegnelse. Gi – akt!»

«Ved siden – gevær!»

«På aksel – gevær!»

«Presenter – gevær!»

Den videre rekkefølge blir som ovenfor.

Dimittering

306. Skal en avdeling dimitteres, kommanderer avdelingssjefen:

«Avdelingsbetegnelse – rett!»

Har avdelingen gevær og det ikke bæres i rem, kommanderes også:

«Ved siden – gevær!»

«På aksel – gevær!»

Derpå kommanderes:

«Tred – av!»

307. *Stillingsskritt* tas på 2 takter:

1. takt: Venstre ben føres et kort skritt tilbake.

2. takt: Høyre fot løftes i høyde med venstre fots ankel, og med fotsålen parallelt med marken settes den med et trykk ned og inntil venstre fot til grunnstilling.

Deretter hilser alle mot avdelingssjef, gjør reglementert vending til den retning de skal gå, og fjerner seg raskt.

Avdelingssjef besvarer honnøren.

Frontforandringer

308. *På stedet* skjer frontforandringer ved retning etter at retningsmannen er stilt i den nye frontretning. Ved større frontforandringer på stedet beordres fra hvilestilling:

«Spredning!»

og deretter:

«Oppstilling!»

i den nye frontretning.

309. *Under marsj* forandres frontretningen vanligvis ved svinging. I marsjkolonne skal frontretningen forandres ved *têteavbrytning*. Ved frontforandring under marsj er retning til innerste lag.

310. *Svinging* begynner på kommando:

«Til høyre (venstre), sving – marsj!»

Neste gang høyre fot settes i marken, gjøres appell med denne. Retningsmann i retningslaget marsjerer til den side som bestemt med forkortede skritt og i en bue som avdelingssjefen om nødvendig bestemmer. Retningsmennene i de andre lagene skimter til retningssiden og lemper skrittlengden slik at de holder seg på sin plass i forhold til retningslaget.

De andre menn følger etter retningsmennene i samme bue som disse. Svingningen opphører på kommando:

«Rett fram – marsj!»

Neste gang høyre fot settes i marken, gjøres appell med denne fot. Alle ser rett fram. Retningsmannen i retningslaget tar øyemerke i den nye retning, og de øvrige i retningslaget tar skrittet fullt ut igjen etter hvert som alle i samme rode er kommet på linje med hverandre.

Om nødvendig kan nytt marsjretningspunkt angis som varslingsord i kommandoen for svinging:

«Mot . . ., til høyre, sving – marsj!»

I dette tilfellet gis ikke kommando for svingingens opphør. Svingin-

gen foregår på samme måte som ovenfor og opphører når retningsmannen i retningslaget har fått øyemerke i den nye marsjretning.

311. Têteavbrytning skjer på ordre:

«Bryt av til høyre (venstre)!»

Têteavbrytning kan også skje halvt til høyre, halvt til venstre, 2 ganger til høyre eller 2 ganger til venstre.

Om nødvendig kan nytt marsjretningspunkt angis:

«Mot . . ., bryt av til høyre!»

Retningsmannen i retningslaget bryter av i den retning som er angitt, med avkortede skritt. De andre menn i retningslaget bryter av etter hvert på samme sted som retningsmannen. De andre menn skimter til retningssiden, lemper skrittlengden og svinger slik at de holder seg på plass i forhold til retningslaget.

Ved 2 gangers têteavbrytning bryter retningsmannen av slik at det blir 1 × luke mellom ham og retningslaget som ennå marsjerer i gammel marsjretning.

312. Under marsj i lukekolonne kan avdelingen også forandre front 180° ved *rodevis avbryting*. De enkelte lag bryter av 2 ganger til venstre og marsjerer samme vei tilbake mellom motkommende deler av de samme lag (fig 61).

Rodevis avbrytning foretas på kommando:

«Rodevis avbryting – marsj!»

Utføringsordet skal falle på høyre fot.

Rode nr 1 foretar avbryting på 3 takter (fig 62).

Takt 1: Venstre ben føres et kort skritt fram og settes i marken 45° på marsjretningen. Samtidig låses armene som i grunnstilling.

Takt 2: Høyre fot føres forbi venstre fot og settes i marken 90° på den marsjretning venstre fot antyder.

Takt 3: Venstre fot føres på plass i den nye marsjretning med appell og armsvingen begynner.

Rode 2 vender når den er på høyde med rode 1. De neste roder vender på samme måte etter hvert, og slik at fremste rode i opprinnelig marsjretning starter vendingen (takt 1), idet bakerste rode i ny marsjretning tar første skritt i denne (takt 3). De enkelte lag vil ved rodevis avbryting få endret plass i forhold til hverandre innen avdelingen.

Åpning

313. Under marsj på gate eller vei skal avdelingen følge gjeldende trafikkregler.

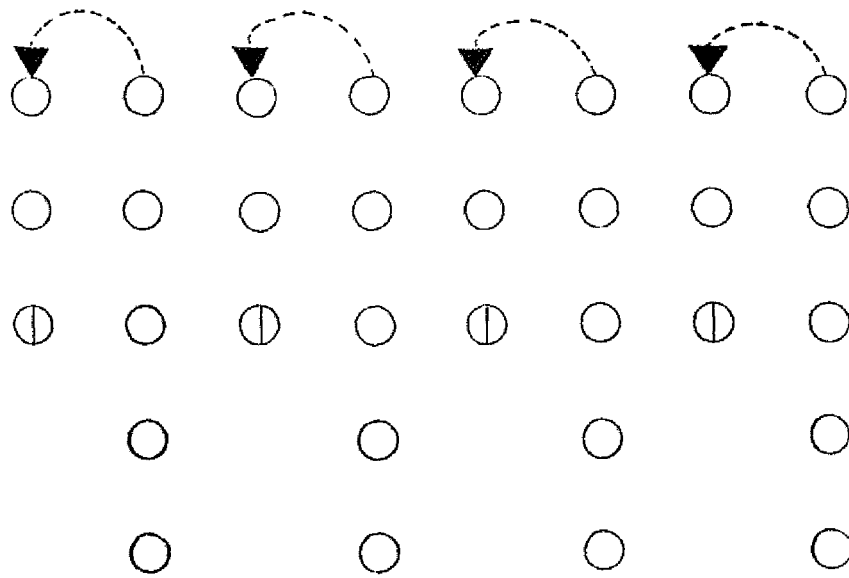

Fig 61.
Rodevis avbryting.

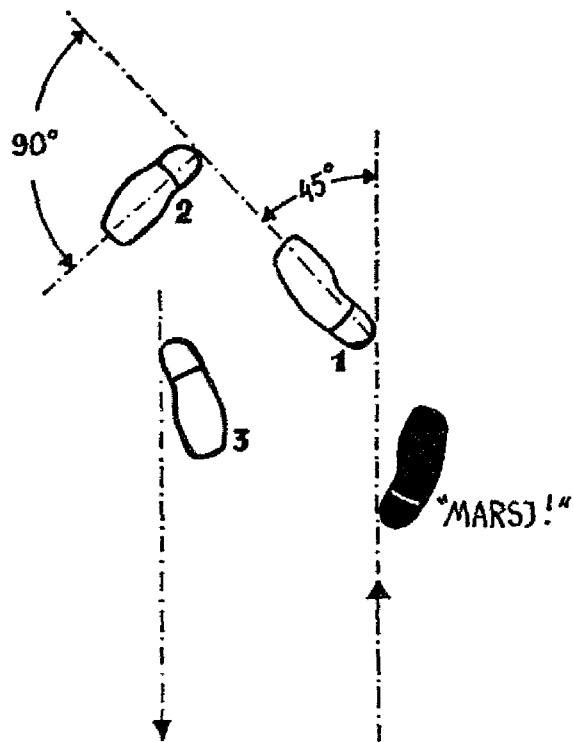

Fig 62.
Den enkelte manns avbryting.

314. På smal vei hvor kjøretøyer eller avdelinger vanskelig kan passeres, gjøres en tilstrekkelig del av veibanen fri på ordre:

«Over på høyre side!»

Avdelingen forflytter seg ved parallellforskyvning av lagene så langt til høyre på veien som mulig, lukene minskes, retningen i side holdes. På ordre:

«Inn på veien!»

forflytter avdelingen seg inn på veien igjen på samme måte, og inntar de opprinnelige luker.

315. Unntaksvis (utenfor riksvei eller hovedvei), hvor forholdene tillater det, kan midten av veien bli gitt fri på ordre:

«Åpner!»

Rekkene går fra hverandre 2 og 2, eventuelt 1 og 1, til hver sin side av veien.

Retningen i side holdes.

På ordre:

«Slutt sammen!»

trekker rekkene igjen sammen på samme måte og inntar opprinnelige luker.

Pakning og våpen av og på

316. Avdelingene legger vekk *pakning og våpen* på ordre:

«Ta av!»

Hver mann inntar grunnstilling, tar våpenet mellom benene og tar av seg pakningen og legger den ned ca $\frac{1}{2} \times$ ut til høyre for seg med meisen opp og bunnen bakover, meisens bakkant i høyde med fots-pissen. Våpnet legges på pakningen med kolben i bakken og låskassen i høyde med ankelen, utkasteråpningen opp, munningen framover.

Avdelingsvåpen plasseres på enkleste måte, på eller ut til høyre for pakningene til den gjeng – (det lag) våpenet tilhører. Ammunisjonsbrett og ammunisjonsbokser settes til høyre for pakningen.

Hvilestilling inntas.

På ordre:

«Ta – på!»

inntas grunnstilling. Våpen tas opp og holdes mellom bena. Pakning og våpen tas på til samme stilling som mennene hadde før ordre «Ta av» ble gitt.

317. Hvis *bare pakning* skal tas av, skjer dette på ordre:

«Pakning av!»

Dette utføres som beskrevet ovenfor, idet våpenet holdes mellom

benene mens pakningen tas av.
Pakningen tas på igjen på ordre:
«Pakning på!»

318. Hvis *bare våpen* skal tas av, skjer dette på ordre:

«Legg våpen!»

Hver mann inntar grunnstilling og legger våpenet på marken, utkasteråpningen opp, pipen pekende rett framover, låskassen (baksiktet) i høyde med ankelen og $\frac{1}{2} \times$ fra denne.

På ordre:

«Ta våpen!»

inntas grunnstilling, våpen tas til den stilling mennene hadde før våpen ble tatt av.

Hvilestilling inntas.

EKSERSIS MED SKI

Innledning

319. Foranstående avsnitt gjelder også for eksersis med ski- men med tillem্পning som nevnt i det etterfølgende.
320. Luker og avstander som ved avdeling til fots er fastsatt til 2 ×, blir på ski 1 ½ skilengde, 4 × blir således 3 skilengder. Hvor luken til fots er en albulengde, blir den på ski en armlengde.

Kommando, ordrer og tegn

321. Ved avdeling med påspente ski uttales utføringsordet langtrukket ved igangsettelse av marsj og ved holdt. Det bør videre være lengre opphold mellom varslings- og utføringsordet. For å gjøre tegnene tydeligere, tar en stavene til hjelp. Det er ved skiavdeling fastsatt et særskilt tegn for forsiktig fart (bremsing): En arm strekkes ut og opp (med eller uten stav). Når det er vanskelig å oppfatte kommandoord, ordrer og tegn, må alt befal gjenta disse. Om nødvendig gjentar hver mann tegnene.
På ski høver ordrer i regelen bedre enn kommandoord.

Grunnstilling

322. *Med påspente ski.* Parallele ski med tuppene rett fram, skiene så tett sammen som det lar seg gjøre med fri føring. 1 stav i hver hånd med piggene rett bakover, støttet mot snøen. Stavene parallelle. Armene strake langs siden. Ellers stilling som til fots (fig 63).
323. *Med avspente ski.*
- Skiene ligger på snøen med glideflaten ned (eller etter ordre med skiene på kant, med glideflatene mot hverandre) ½ × ut for høyre side, tuppene fram, bindingenes tåjern i høyde med fotspissene. Stavene nedsatt samlet i snøen, til høyre for høyre skis tåjern. Kan dette ikke gjøres, legges stavene samlet på snøen til høyre for og langs skiene, piggene bakover og i høyde med skienes bakkant (fig 64).
Skiløperen i vanlig grunnstilling.

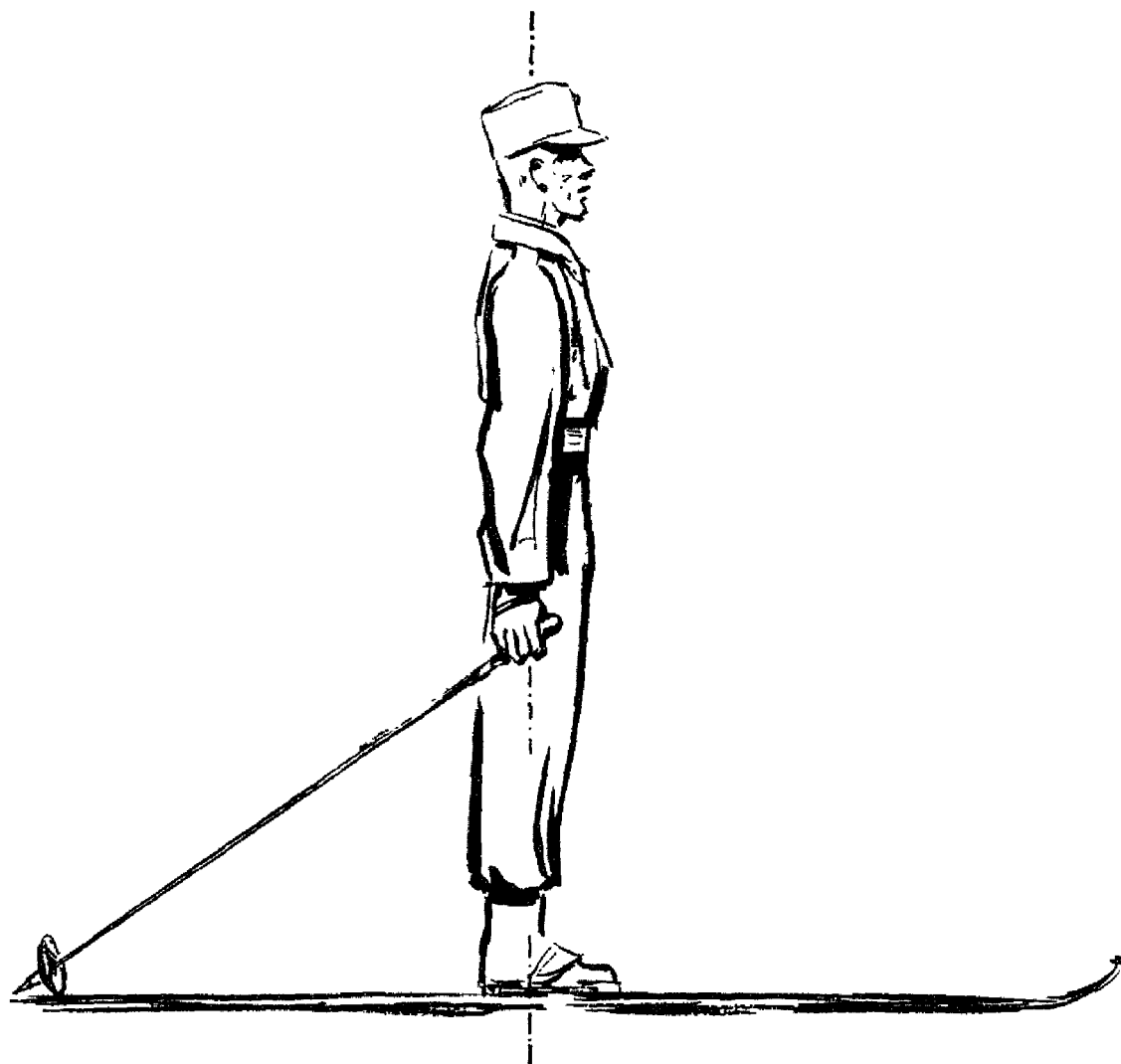

Fig 63.

- b. Skiene loddrett ved høyre side, tuppene opp, skienes bakkant ved høyre fots vrist. Skiene støttes av høyre arm, glideflatene mot hverandre, skienes flatside loddrett på frontretningen. Høyre hånd holder stavene samlet og loddrett ved remfestet, piggene i marken foran skiene (fig 65).

På stedet hvil

324. *Med påspente ski* er venstre ski ført en fotlengde fram, venstre kne lett bøyet, tyngden på høyre ben. Stillingen inntas ved at venstre ski skyves fram samtidig som tyngden føres over på høyre ben.

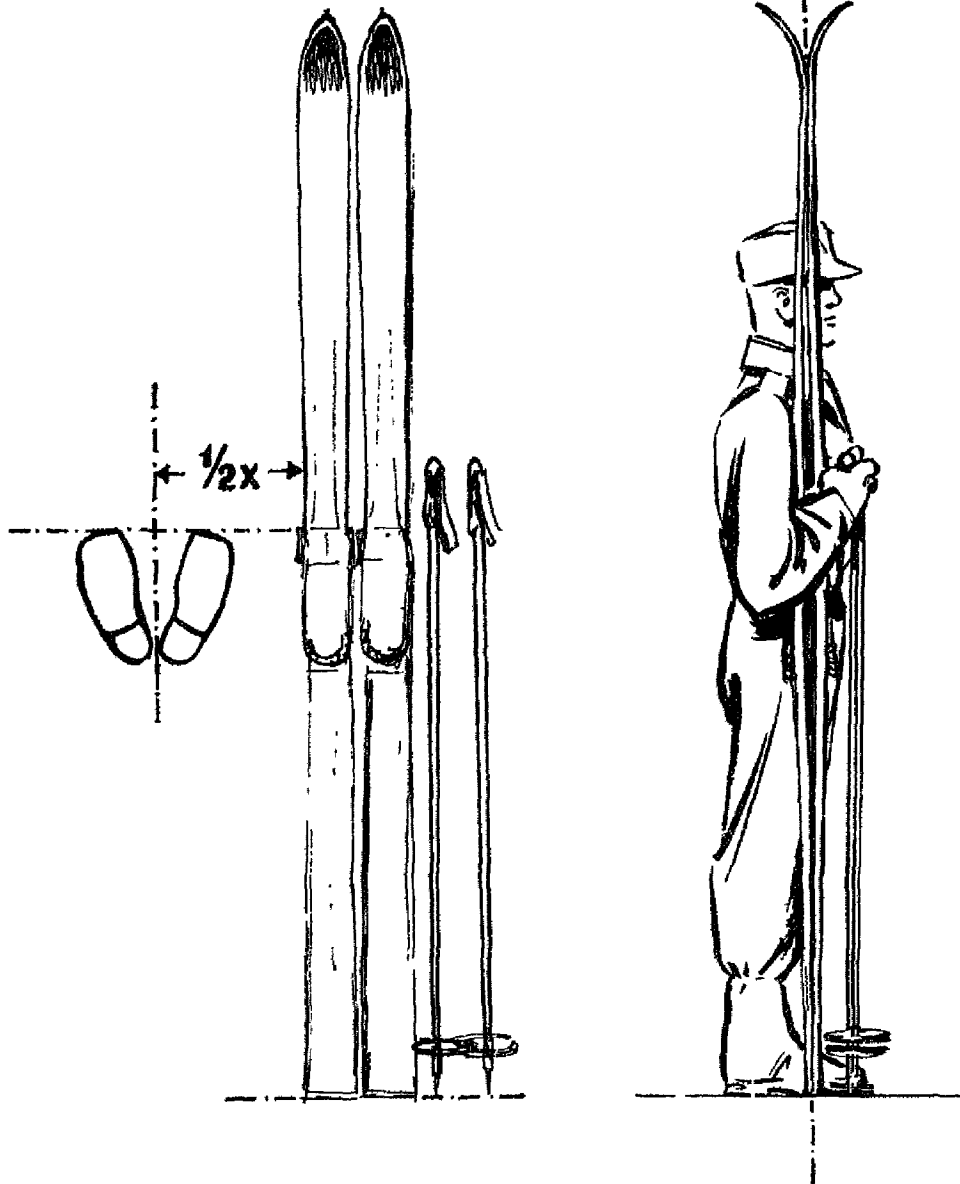

Fig 64.

Fig 65.

325. *Med avspente ski* beholdes skienes stilling, og for øvrig forholdes som til fots.

Hvilestilling

326. *Med påspente ski* er stavene satt fram med trinsene i høyde med tåjernene på venstre ski (fig 66).

En friere stilling kan deretter inntas.

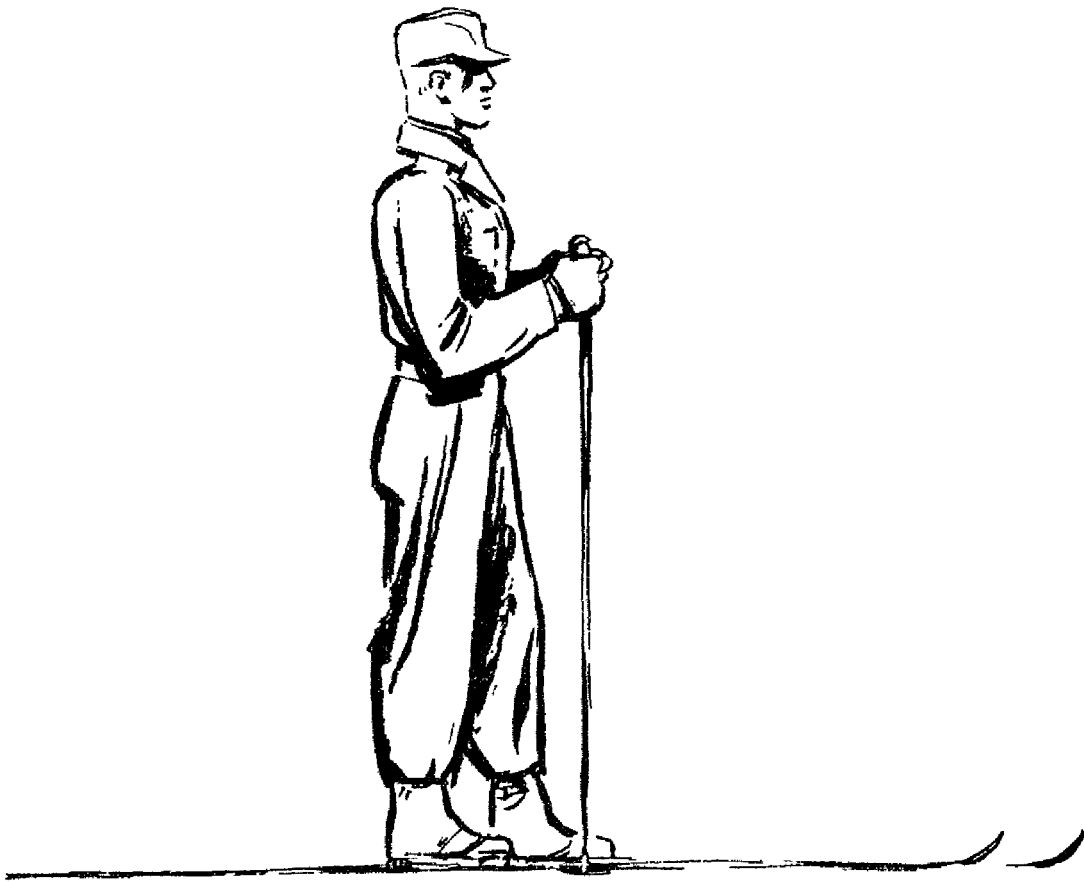

Fig 66.

327. *Med avspente ski* beholdes skienes stilling, og for øvrig forholdes som til fots.

Vending til siden

328. Vendingen utføres på ordre:

«Vending til – høyre (venstre)!»

Vendingen utføres i 3 avdelinger (takter) (fig 67).

1. avdeling: Stavene som i grunnstilling, men piggene heves ca 10 cm fra snøen. Med skituppen som omdreiningpunkt svinges venstre (høyre) ski ut til siden slik at den danner 45° vinkel med høyre (venstre) ski.

2. avdeling: Høyre (venstre) ski løftes litt fra snøen, vendes 90° til høyre (venstre) og settes på plass i snøen i den nye frontretning.

3. avdeling: Venstre (høyre) ski settes på plass inntil den høyre

(venstre), samtidig som stavenes trinser igjen slippes mot snøen og grunnstilling inntas.

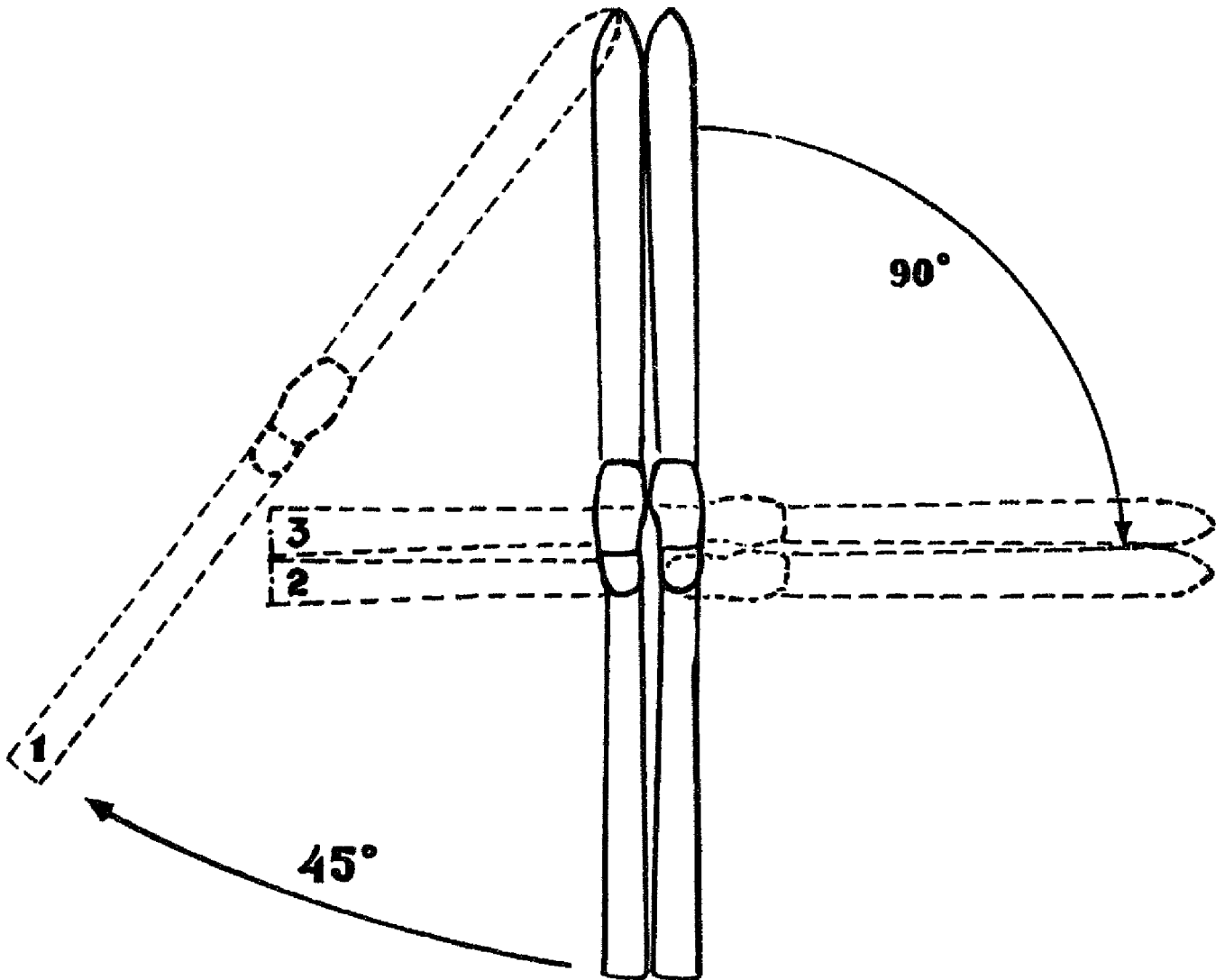

Fig 67.
Vending til høyre.

Helomvending

329. Vendingen utføres på ordre:

«Helomvending!»

Helomvendingen gjøres til venstre i 3 avdelinger (takter) slik: 1.

avdeling: Venstre stav svinges bakover og settes til høyre for og tett inntil høyre skis bakpart, høyre stav svinges fram mot og til høyre for høyre skitupp.

2. avdeling: Ved å føre kroppstyngden over på høyre fot og støtte med stavene, kaster skiløperen venstre skis tupp fram, opp og rundt, og setter deretter skien ned ved siden av den andre, parallelt med denne, men med tuppen bakover.

3. avdeling: Kroppstyngden føres over på venstre fot samtidig som høyre ski løftes, vendes 180° og settes på plass ved siden av venstre ski. Stavene føres samtidig på plass til grunnstilling i den nye frontretning.

Helomvending skal ikke beordres når soldatene står så tett at sidemennene kan bli sjenert av skiføringen under vendingen.

Forflytninger

330. Eksersermarsj nyttes kun under korte forflytninger, ved forbimarsj o l.

Den som faller, gjør straks fri løype for dem som kommer etter. Han tar igjen sin plass så snart det lar seg gjøre.

331. Under *eksersermarsj* skal alle ha god skiløperholdning, se fram, men gå fritt og ledig i diagonalgang. Hver mann holder sin plass i avdelingen og så vidt mulig avstand og luke. Takt og fottritt faller bort.

Eksersermarsj begynner på kommando:

«Avdelingsbetegnelse fremad – ma-r-r-sj!»

Marsjen begynner som til fots med venstre fot. Skiløperen skyter fram kroppen og tar samtidig et kraftig dobbeltak. På kommando:

«Avdelingsbetegnelse – h-o-o-ldt!»

stanser hver mann så snart han kan, om nødvendig ved å bruke liten plogbrems og samtidig sette stavene foran seg. Straks skiløperen har stanset, inntar han grunnstilling.

Bæring av ski

332. Under *eksersermarsj* med avspente ski bærer skiløperen skiene på høyre aksel, tuppene nedover ca 45° med marken, glideflatene mot hverandre. Høyre hånd holder skiene med overtak, overarm loddrett og underarm vannrett.

Stavene bæres vannrett i venstre hånd om tyngdepunktet med piggene bakover (fig 68).

Bærestillingen inntas på ordre før avdelingen rettes opp.

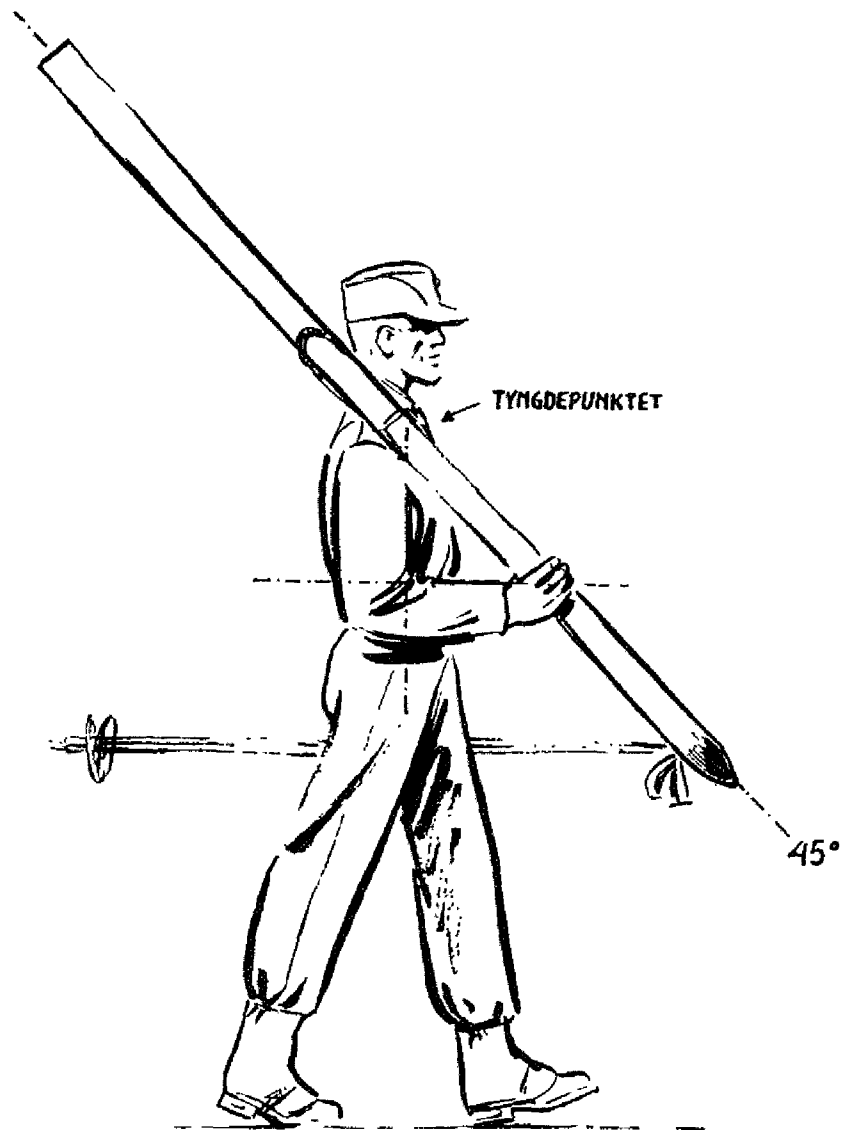

Fig 68.

333. Ved marsj i mak eller togmarsj bæres skiene friere på venstre eller høyre aksel eller under armene, dersom annen ordre ikke blir gitt. Ved lengre marsjer eller ved forbimarsj (parade) bør bakbinding tas av.

Eksersis med våpen

334. *Våpenstillinger*. Den som har kommandoen, gir ordre om hvilken våpenstilling som skal brukes for tilfellet.

På ski kan våpenet bæres i remmen over høyre eller venstre skulder som til fots, eller ved hjelp av bærekroker. Våpenet kan også bæres på skrå over ryggen eller brystet.

335. *Håndgrep*. På ski brukes ikke håndgrep. Våpenstillinger skiftes på ordre.

Former og formforandringer

336. De samme former som nyttes ved avdeling til fots, kan også brukes ved skiavdeling. Med påspente ski må luker og avstander økes som nevnt i pkt 320.

Dimittering

337. Skal en skiavdeling oppløses, rettes den først opp. Derpå kommanderes:

«Tred – av!»

Alle tar et kort skritt tilbake og retter seg opp.

Pakning, våpen og ski av og på

338. Avdelingen tar av både *ski, pakning og våpen* på ordre:

«Ta av!»

Først settes stavene på plass (se pkt 323). Deretter tas våpen og pakning av og plasseres til høyre for stavene (se pkt 316). Til sist spennes skiene av, og skiløperen stilles $\frac{1}{2} \times$ ut til venstre for skiene, hvoretter han tar hvilestilling.

Avdelingen tar ski, pakning og våpen på igjen i omvendt orden på ordre:

«Ta på!»

339. *Pakningen* tas av på ordre:

«Pakning av!»

Stavene settes i snøen i høyde med tåjernene, og pakningen tas av som til fots (se pkt 317). Deretter griper skiløperen om stavene og inntar hvilestilling.

Etter ordre kan pakningen også legges på skiene med meisen opp og bunnen bakover like foran tåjernene.

Pakningen tas på igjen i omvendt rekkefølge på ordre:

«Pakning på!»

340. Avdelingen tar *skiene* av på ordre:

«Ski av!»

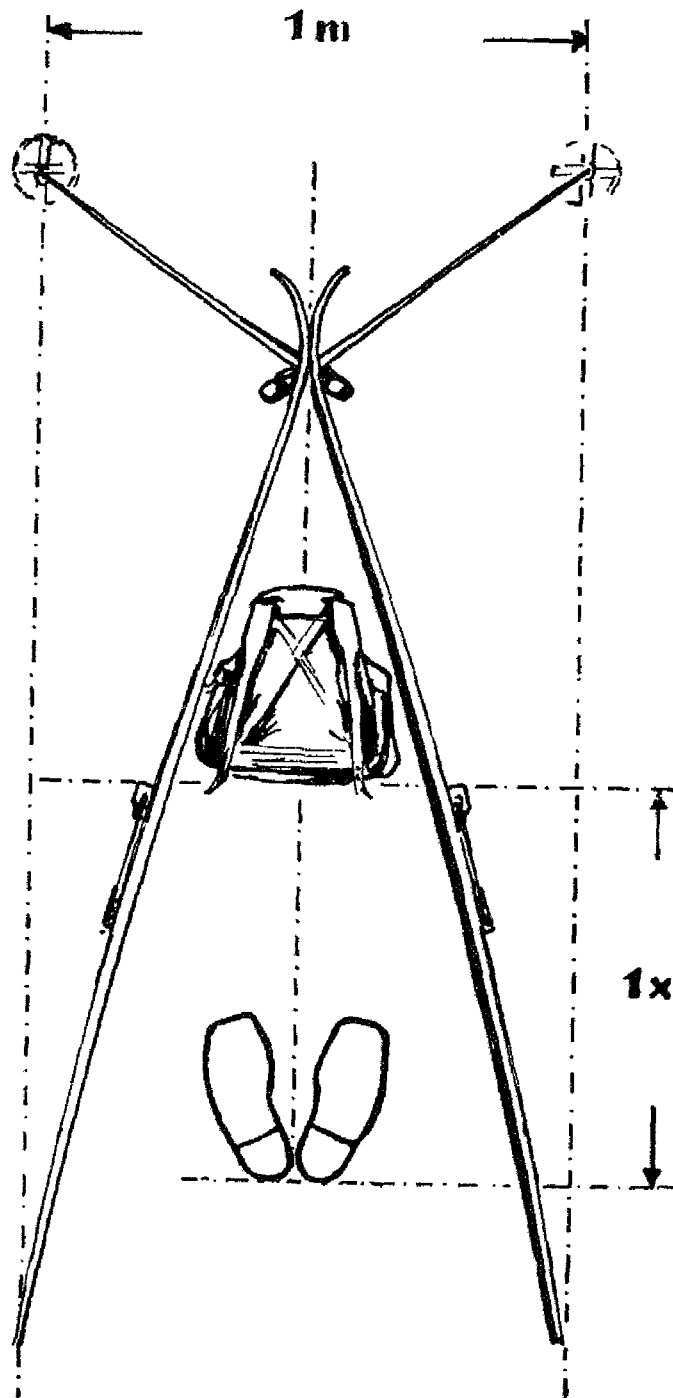

Fig 69.

Skiløperen setter stavene på plass (se pkt 323 a), spenner skiene av og går $\frac{1}{2} \times$ til venstre for skiene. Deretter inntas hvilestilling. På ordre kan skiene legges på kant med glideflatene mot hverandre. Avdelingen tar skiene på igjen i omvendt rekkefølge på ordre:

«Ski på!».«

341. *Våpen*. Vi bør unngå å legge vekk våpen uten samtidig å ha noe å legge det på (pakning).

Skal ski tas av samtidig, kan våpenet kobles sammen med stavene og skiene, eller bare med stavene (se pkt 344 og 345).

Skal ski ikke tas av, kan våpenet stikkes med kolben i snøen $\frac{1}{2} \times$ til høyre for høyre tåjern.

Kobling

342. *Ski og staver* kobles på ordre:

«Ski – kobling!»

Soldaten strekker armene fram og setter stavene godt ned i snøen, en stav på hver side av skiene, ca 1 meter mellom piggene. Håndremmene kobles sammen slik at de danner et kryss. Skiene tas av og legges med bøyen i krysset, bakendene i snøen og glideflatene mot hverandre. Avstanden mellom skienes bakender skal være lik avstanden mellom trinsene.

For at koblet skal stå støtt, må stavene helle noe mot soldaten. Han stiller seg innrettet ca $1 \times$ bak tåjernene (fig 69).

343. Skal også *pakning* tas av, plasseres den på snøen med meisen opp og bunnen bakover midt under tåjernene på ordre:

«Ski – kobling!»

«Pakning – av!»

344. *Staver og våpen* kan kobles på ordre:

«Staver og våpen – kobling!»

Soldaten strekker armene fram og setter stavene godt ned i snøen, en stav på hver side av skiene, ca 1 meter mellom piggene.

Håndremmene kobles slik at de danner et kryss. Geværet plasseres med kolben i snøen mellom skiene og støttet mot krysset.

Siktemidlene ned.

Geværet kan også henge i krysset.

Skiene tas av, og soldaten stiller $\frac{1}{2} \times$ ut til venstre for venstre ski.

345. *Ski og våpen* kobles på ordre:

«Ski og våpen – kobling!»

Se pkt 342.

Våpenet henges eller settes som nevnt i pkt 344.

**FORDELINGSLISTE FOR UD 1-1-1
EKSEKUSJONEREGLEMENT FOR HÆREN**

AVDELING	Antall
HÆRSTABEN	
Hærstaben ORG 2	2
Infanteriinspektøren	3
Kavaleriinspektøren	3
Artilleriinspektøren	2
Ingeniørinspektøren	2
Sambandsinspektøren	2
Treninspektøren	3
Sanitetsinspektøren	3
Sjefveterinæren for Hæren	1
	<u>21</u>
DISTRIKTSKOMMANDO ØSTLANDET	
DKØ m/tjenestegrenstaber	10
FDI 1/IR 1 (Stab)	40
FDI 3/IR 3 (Stab/BSIS/IKA)	380
FDI 4/IR 4 (Stab)	40
FDI 5/IR 5 (Stab/SVI)	90
FDI 6/IR 6 (Stab)	40
Infanteriets øvingsavdeling nr 1	150
H M Kongens garde	100
Kavaleriets skole- og øvingsavdeling	150
Oppland dragonregiment nr 2	10
Feltartilleriets skole- og øvingsavdeling	250
Feltartilleriets øvingsavdeling nr 1	100
Feltartilleriregiment nr 1	2
Feltartilleriregiment nr 2	2
Ingeniørvåpnets skole- og øvingsavdeling	300
Ingeniørregimentet	50
Ingeniørvåpnets hovedlager	1
Hærens sambands skole- og øvingsavdeling	200
Sambandsavdelingen Hamar	5

Sambandsregimentet	120
Transportregimentet	70
Militærpolitistasjonen Oslo	2
Intendanturregimentet	90
Hærens intendanturmagasinet Østlandet	1
Hærens forsyningskommando ammunisjonskontroll	1
Forsvarets proviantmagasin Østlandet	1
Den våpentekniske bataljon	70
Hærens våpentekniske korps skole- og øvingsavd	260
Hovedarsenalet	2
Hærens sambands hovedlager og verksted	1
Arsenalet på Hauerseier	1
Arsenalet på Kongsgårdsmoen	1
Arsenalet på Land	1
Arsenalet på Løten	1
Hærens våpentekniske korps verksted/DKØ	1
Hærens hesteskole på Starum	1
Hærens sanitets skole- og øvingsavdeling	210
Sanitetsbataljonen	10
Sanitetsmagasinet Østlandet	1
Forsvarets distriktsmusikkorps Østlandet	1
Forsvarets stabsmusikkorps	1
	<u>2767</u>

DISTRIKTSKOMMANDO SØRLANDET

DKS m/tjenestegrenstaber	10
FDI 7/IR 7 (Stab)	40
FDI 8/IR 8 (Stab)	40
Infanteriets øvingsavdeling nr 2	150
Bergartilleribataljon nr 1	2
Ingeniørkompaniet/DKS	50
Sambandskompaniet/DKS	40
Sambandsavdelingen/DKS	2
Hærens transportkorps skole og øvingsavdeling	250
Forsyningsregiment nr 3	50
Hærens intendanturmagasinet Sørlandet	1
Forsvarets proviantmagasin Sørlandet	1
Arsenalet på Sørlandet	1
Evjemoen tekniske fellesverksted	1
Soma tekniske fellesverksted	1
3. sanitetskompani	10
Sanitetsmagasinet Sørlandet	1
Forsvarets distriktsmusikkorps Sørlandet	1
	<u>651</u>

DISTRIKTSKOMMANDO VESTLANDET

DKV m/tjenestegrenstaber	10
FDI 9/IR 9 (Stab)	40
FDI 10/IR 10 (Stab)	40
Forsyningsbataljon nr 4	50
Hærens intendanturmagasin Vestlandet	1
Arsenalet på Vestlandet	1
Bømoen tekniske fellesverksted	1
Sambandsavdelingen/DKV	2
Sanitetsmagasin Vestlandet	2
Forsvarets distriktsmusikkorps Vestlandet	10
	<u>157</u>

DISTRIKTSKOMMANDO TRØNDELAG

DKT m/tjenestegrenstab	10
FDI 11/IR 11 (Stab)	40
FDI 12/IR 12 (Stab/BSIT)	115
FDI 13/IR 13 (Stab/IØ 3)	190
Trøndelag dragonregiment nr 3	10
Panserverntropp 1/DR 3 (Ørland)	2
Feltartilleriregiment nr 3	2
Trøndelag ingeniørbataljon	50
Trøndelag sambandsbataljon	100
Hærens intendanturmagasin Trøndelag	1
Forsvarets proviantmagasin Trøndelag	1
Forsyningsregiment nr 5	50
Arsenalet i Trøndelag	1
5. sanitetskompani	10
Forsvarets distriktsmusikkorps Trøndelag	1
Hærens våpentekniske korps' verksted/DKT	1
Hærens våpentekniske korps' verksted/DKT filial/Steinkjer	1
Sambandsavdelingen/DKT	2
Sanitetsmagasin Trøndelag	1
	<u>588</u>

6. DIVISJON

Div 6 m/tjenestegrenstaber	10
Befalsskolen for Infanteriet i Nord-Norge	50

Sør-Hålogaland landforsvar/IR 14	40
Nord-Hålogaland landforsvar/IR 16	45
Troms landforsvar/Brigaden i Nord-Norge	10
Brigadestabskompaniet/Brig N	10
Infanteribataljon nr 1/Brig N	80
Infanteribataljon nr 2/Brig N	80
Infanteribataljon nr 3/Brig N	80
Oppklaringseskadronen/Brig N	10
Feltartilleribataljon/Brig N	8
Lett luftvernartilleribatteri/Brig N	2
Ingeniørkompaniet/Brig N	50
Sambandskompaniet/Brig N	15
Transportkompaniet/Brig N	10
MP-tropp/Brig N	10
Forsyningskompaniet/Brig N	10
Teknisk kompani/Brig N	15
Sanitetskompani/Brig N	50
Stridsvogneskadron/TLF	10
Stridsvogntropp Andøya	2
Stridsvogneskadron 2/DR 3 (-) Bodø	4
Feltartilleribatteriet/NHLF	2
Sambandsavdelingen/TLF	10
Sambandsavdelingen/SHLF	2
Sambandsavdelingen/FLF	3
Sambandsavdelingen/NHLF	2
Sambandsavdelingen/VRGR BN	2
Sambandsavdelingen/GP	2
Sambandsavdelingen/GSV	2
Sambandsavdelingen Harstad	3
EK avdelingen/HSB	20
Kløvkompaniet/TLF	10
Finnmark landforsvar	5
Garnisonen i Porsanger	80
Garnisonen i Sør-Varanger	50
Altabataljon	40
Varangerbataljon	40
Bergartilleribataljon nr 3	2
Hålogaland ingeniørbataljon	50
Hålogaland sambandsbataljon	80
Forsyningsregiment nr 6	180
6. sanitetskompani	10
Hærens intendanturmagasinet Nord-Norge	1
Forsvarets proviantmagasin Nord-Norge	1
Arsenalet i Nordland	1

Arsenalet i Troms	2
Troms militære sykehus	1
Forsvarets distriktsmusikkorps Nord-Norge	1
Hærens intendanturverksted Nord-Norge	1
Setermoen fellesverksted	1
Bjerkvik tekniske verksted	1
Setermoen plasskommandantskap	2
	<hr/>
	1208
	<hr/>

ANDRE STABER SKOLER M V

Forsvarskommando Sør-Norge	2
Forsvarskommando Nord-Norge	2
Hærens forsyningskommando	2
Generalintendanten	2
Hærens stabsskole	5
Krigsskolen Linderud	200
Krigsskolen Gimlemoen	250
Hærens forvaltningsskole	5
Hærens jegerskole	10
Det norske administrasjonskontor ved Nordkommandoen	2
Fredriksten kommandantskap	1
Akershus kommandantskap	1
Forsvarsmuseet	1
Rustkammeret i Trondheim	1
	<hr/>
	484
	<hr/>

ANDRE INSTITUSJONER

H M Kongens adjutantur	1
H K H Kronprinsens adjutantur	1
Forsvarets overkommando/E-staben	2
Forsvarets høgskole	2
Forsvarets sanitet	2
Forsvarets fellessamband	1
Forsvarets karttjeneste	1
Forsvarets velferdstjeneste	1
Forsvarets bygningstjeneste	2
Forsvarets pedagogiske senter	2
Forsvarets forskningsinstitutt	1
Forsvarets rekrutterings- og opplysningstjeneste	1
Forsvarets bibliotek	1
Feltprestkorpset	1

Forsvarets felles materielltjeneste	1
Generalkrigskommissariatet	2
Genraladvokaten	1
Forsvarets regnskapssentral	1
Forsvarets ABC-skole	2
Forsvarets skole i E- og S-tjeneste	2
Forsvarets psykologitjeneste	1
Ombudsmannen for Forsvaret	1
Sivilforsvarets sentralledelse	1
Norges idrettshøgskole, Militærlinjen	<u>1</u>
	<u>32</u>
SAMMENDRAG HÆREN	5908
Reserve	<u>1092</u>
HÆREN TOTALT	<u>7000</u>
ANDRE FORSVARSGRENER	
SST (SB)	1300
LST	1500
HVST	<u>800</u>
OPPLAG TOTALT	<u>10 600</u>