



Infanteri- nytt

Nr 1, desember 1997
Årgang 46



JEGERKONSEPTET:

***Jegere klare
for oppdrag***



Infanteri- nytt

Utgiver og ansvarlig redaktør:

Infanteriinspektøren,
Ob I Rolf Thomsen
Oppland regiment
Postboks 1285, Vestad
2401 Elverum
Telefon: 62 42 85 00
Mil tlf: 500 8500
Faks: 62 42 86 26

Redaksjon:

Maj Reidar Schjei
Telefon 62 42 86 44

Produksjon og Lay-out:

LMS/Oppland regiment

Foto på forsiden:

Inge Lundereng

Trykk:

Elverum Trykk AS

Opplag: 16 000

INN H O L D

Redaktørens hjørne	3
Jegerkonseptet etter et år	4
Infanteriets krigsorganisasjon	7
Nytt materiell	9
Utdanningsmodellen	13
Angrepsfelt	17
Etterutdanning av befal	19
Manøverkrigføring	21
Taktiske treningssystemer	23
Internasjonale tjenester, viktigere enn noen gang	26
Mob- og rulleførerseksjon	28

REDAKTØRENS hjørne

“Det nye Infanteriet” vil bli vesentlig mere avansert og komplisert i fremtiden. Det å lede fremtidens Infanteriavdelinger hvor den enkelte soldat vil bli å betrakte som et svært så avansert og dødbringende våpensystem, vil bli den aller største utfordring innen stridsledelse vi noen gang har vært i nærheten av historisk sett. Myten av den enkle infanterist er en saga blott og den skal avlives en gang for alle. Forhåpentligvis har man sett de aller siste bilder av Infanterister som beveger seg til fots på en lang rekke med våpenet i rem

over skulderen gjennom en høstfarget skog og inn i solnedgangen.

Redaksjonen vil få sitere følgende fra operasjon Just Cause i Panama: *“Det er ingen hemmelighet hvorfor det er vellykkede avdelinger i strid. Det som gjør forskjellen er et hardt treningsprogram som blir fulgt opp mot kravene, uansett oppdrag. Du må trene slik du forventer å slåss.”*

*Kapt Dan Allyn
Sj C Co, 1-75 Rgr Regt*

Infanteri- inspektøren *har ordet*

Det "nye" Infanteriet er i ferd med å bli realisert. Materiellutviklingsplaner, struktur-utviklingsplaner, fremtidens utdannings- og øvingsmønster er alle elementer som er med på å synliggjøre dette. Infanteriet vil i hovedtrekk bestå av to typer avdelinger

- motoriserte infanteribataljoner og
- jegerbataljoner.

Mobiliteten til denne type avdelinger vil bli ivaretatt av BV og lette terrengkjøretøyer (LTKer). Hovedtyngden av dette materiellet (BV) er på plass, mens LTKene vil bli anskaffet fremover mot år 2000.

Ved Bn 2/Skjold foregår trosseprøvene for det motoriserte konsept, mens trosseprøvene for jegerkompani foregår ved Porsanger bataljon på GP. Det er fra befalet ved disse avdelingene utvist entusiasme og engasjement i utviklingen av de fremtidige avdelingstypene innen det nye manøverkrigføringskonseptet.

Kvalitetskravene til Infanteriet med godkjent infanterist, godkjent lag, tropp og kompani har virket meget positivt, og resultatene er meget gode. I det videre arbeidet med å kvalitetssikre utdanningen, vil en prioritere evalueringen av mobiliseringshæren. Dette vil bli gjort gjennom:

- Evalueringsteam under repøvelser
- Avdelingsskytinger med skarp ammunisjon
- Taktisk treningssenter

Den virkelige eksamen for avdelingene er skarpskytingen i avdelingsforband. Infanteriavdelingene inne til førstegangstjeneste avslutter 12 måneders tjeneste med infanteriba-



taljonen i angrep, mens repetisjonsavdelingene gjennomfører i kompaniforband.

Den kvalitet våre avdelinger har ved avslutning av førstegangstjenesten er det viktig å overføre til mobiliseringshæren. Fra sommeren 1997 er jegerkp/PORSBN og Bn 2/BRIG N overført som samlet avdeling. På den måten håper vi å ta vare på avdelingens faglige standard, og vi beholder sosialiseringssprosessen som enkeltmann og lag har vært gjennom i førstegangstjenesten.

Internasjonalt engasjement har det siste året økt betraktelig for Infanteriets vedkommende, da vi ved overgangen fra IFOR til SFOR i Bosnia Hercegovina ved årsskiftet fikk en infanteribataljon i NORPOLBDE i Modrica og et geværkompani fra Telemark bataljon i Sarajevo. Jeg har ved selvsyn og via diverse tilbakemeldinger konstatert at de avdelingene som tjenestegjør i UNIFIL, SFOR og i Makedonia løser sine oppdrag på en meget tilfredsstillende måte.

Mange infanteriavdelinger i internasjonal tjeneste har gitt oss

nye utfordringer, både i utarbeidelse av materiellplaner og utdanningsprogrammer. Den infanterifaglige del av utdannelsen har foregått ved Utdannings- og kompetansesenteret for Infanteriet. Her er vi nå i ferd med å ta vare på erfaringer som er vunnet samt systematisere disse, slik at de kan bli et hjelpemiddel ved eventuell etablering av avdelinger til nye oppdrag. Rekrutteringen til våre befalsskoler (BSIN og BSIT) er meget god, og det er nedlagt et betydelig arbeid fra disse skolene i rekrutteringsfremmende tiltak. Det er også gledelig å konstatere at det fra Infanteriet er meget god søknad til KS-1 og KS-2.

Det som bekymrer meg er en sviktende søknad til UB-utdannelsen, og da spesielt til januarkontingenten. Hærstaben har iverksatt ekstraordinære tiltak for å stimulere søknaden.

Jeg vil takke alt befalet og sivile ved våre utdanningsgarnisoner, skoler og Kompetansesenteret for det betydelige arbeid dere nedlegger. Til tross for de vansker vi jobber for å overkomme er min konklusjon

- Aldri har vi hatt bedre utdannede og motiverte soldater
 - Aldri har vi hatt bedre utdannet befalet
 - Nytt og bedre materiell er på vei inn i organisasjonen.
- Det er dette som er det "nye" Infanteriet i en mindre, men kvalitetsmessig bedre Hær.

A handwritten signature in black ink, appearing to read 'Rolf Thomsen'. The signature is fluid and cursive, written over a white background.

Rolf Thomsen
Oberst I
Infanteriinspektør

Jeger- konseptet

etter ett år

Bakgrunn

Siden siste Infanterinytt har jegerkonseptet kommet langt og har gjennomført ett år med konseptuelle tropperøver ved Porsanger bataljon i Finnmark regiment. I forbindelse med etableringen av 6. Divisjon ble det tidlig klart at det var behov for en enhet som kunne drive tapspåføring både før og etter at fienden stod opp mot hovedoperasjonsområde i Divisjonen. Jegerbataljonen ble født. Det teoretiske grunnlaget ble dannet i løpet årene 94/95 og Forsvarets overkommando/Hærstaben godkjente oppstart av prøver med ETT jegerkompani til høsten 96.

Taktisk, organisatorisk målsetningsdokument (TOM) beskrev i detalj organisasjon og behov for forskjellige kapasiteter. Organisasjonen ble nedfelt som figuren viser.

Konklusjon etter ett år

Infanteriinspektøren har levert rapport etter første prøveår. Konklusjonen er entydig positiv. Alle forventninger man hadde til en slik avdeling er innfridd. Prøvene viser at en jegeravdeling organisert i små mobile enheter som opererer i veiløst lende, er svært vanskelig å påvirke for en motstander uten at denne setter av betydelige styrker. Jegerenhetene kjennetegnes av høy mobilitet, fleksibilitet, stor ildkraft og meget god evne til å konsentrere styrker som har vært geografisk spredt, til en samlet innsats.

Konseptet

Kompanisjefen, major Ronny Sørby, har hatt en prøve-KOP og et prøveprogram å forholde seg til under

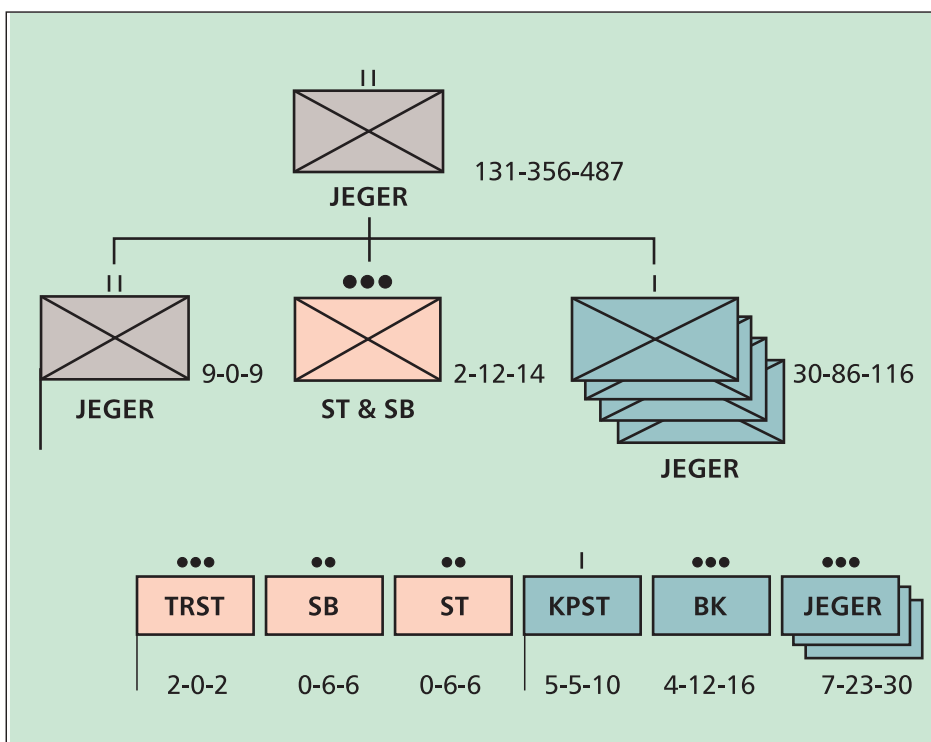
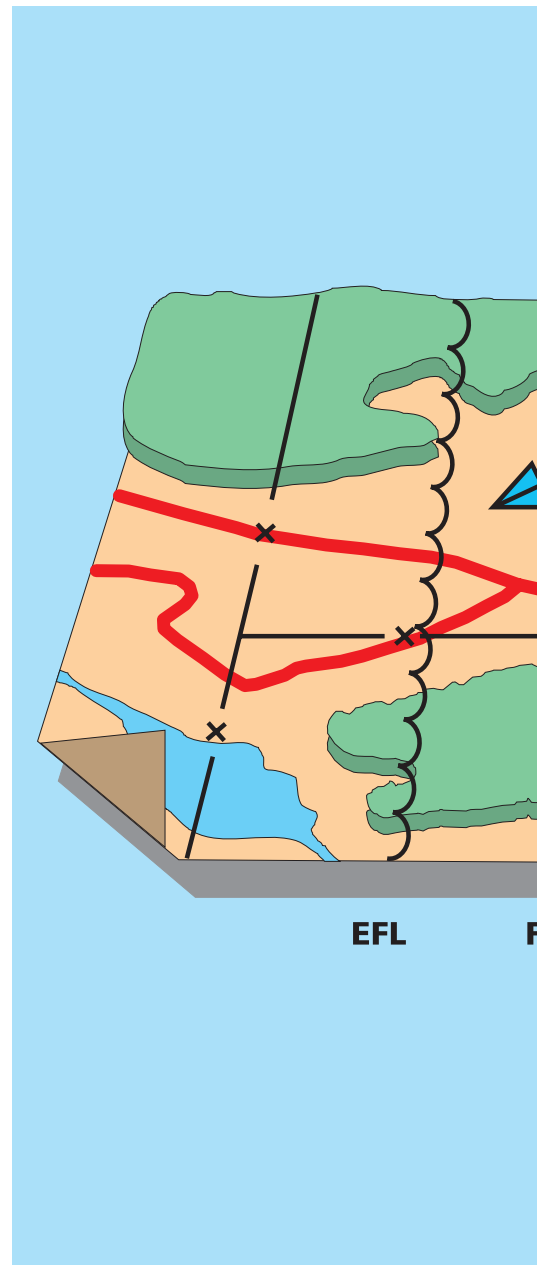

prøvene. For kompanisjefen har gjennomføring av troppeprøvene vært i fokus, utdanning til mobiliseringshæren har denne gangen måtte vike til fordel for dette.

Av forskjellige årsaker ble det bestemt at prøvene ved Porsanger bataljon skulle prøve ut to forskjellige våpen for bekjempelse av luftmål. Dette var Stinger som er organisert i jegerlagene, og Robot-70 (RB-70) som er organisert i egen luftverntropp.

På grunn av dette ble organisasjonen under prøvene noe endret fra det teoretiske grunnlaget. En luftverntropp med 4 RB-70 enheter ble tilført kompaniet.

Jegerbataljonen i Divisjonen er ment å operere inntil 200 kilometer foran andre egne enheter. I dette området kan de få oppdragene *bekjempe, ødelegge, forstyrre og*

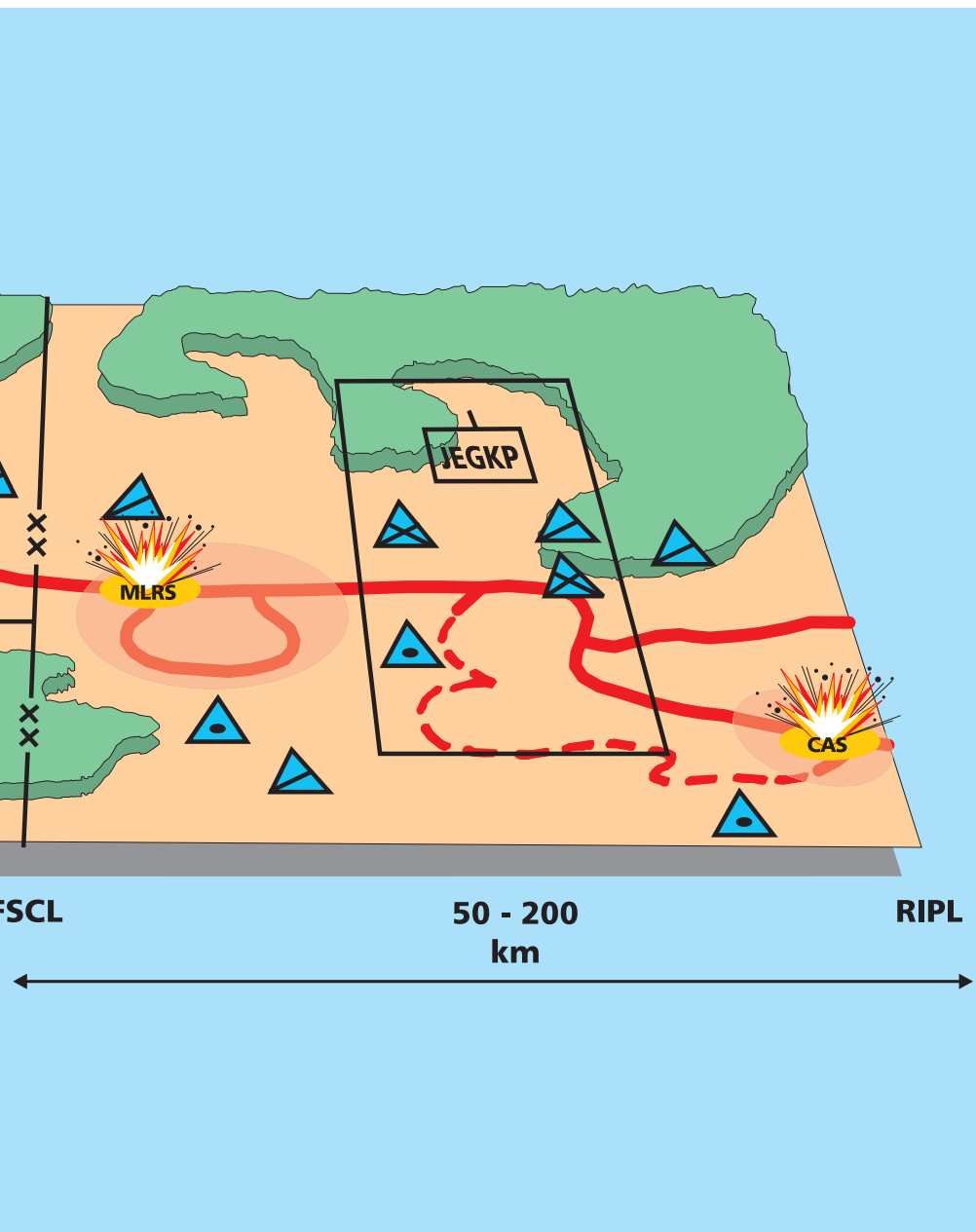

overvåke. Kompaniet er spesielt godt egnet til *forstyrre*-oppdrag. Med en kompaniteig på 25 x 30 kilometer har kompaniet mulighet til å slå til mot fienden på mange steder, over en stor geografisk utstrekning, slik at fienden blir påvirket i sin evne og vilje til fortsatt å føre strid.

I figuren over vises en skjematisk fremstilling over hvor jeger-bataljonen opererer. I divisjonsrammen er det i all vesentlighet 3 tapspåførere på dypet. Det er langtrekkende artilleri i form av Multiple Launched Rocket Systeme (MLRS), flylevert ildkraft og sist men ikke minst jegerbataljonen.

Normalt vil det være kompaniene som deployeres. Dette betyr ikke at det er hele kompaniet som settes inn i en operasjon. Mer typisk vil det være laget, og- eller sammensatte deler



av en tropp som settes inn for å løse et oppdrag. Sammensetning avgjøres av oppdragets art.

Organisasjon

Den teoretiske organisasjonen som ble nedfelt i TOM har vist seg å stemme relativt bra med det som lar seg omsette i praksis. Som tidligere

beskrevet ble organisasjonen nedfelt i TOM endret til også å inneholde en RB-70 tropp. Troppen med 20 personer hadde til hovedoppgave å beskytte kompaniet mot trusselen fra luften. RB-70 troppen er avviklet høsten 97 da svarene om hvilket luftvernssystem som egner seg best er besvart i en rapport som er utarbeidet av INFINSIP og Stedfortredende Artilleriinspektør/Luftvern (START/LV). Prøvene har vist at et Stinger lignende system er å foretrekke da dette, på grunn av volum og vekt, er tilpasset den teknikk og taktikk jegerenheter utfører.

Troppeprøvene har vist at ambisjonen for hva den enkelte jeger skal kunne mestre har vært litt i høyeste laget. Utdanningstiden til rådighet gjør at ambisjonen må senkes og at det må sees på en modell hvor, for eksempel, jegerlaget kunnskapsmessig deles i to slik at hver halvdel utfyller hverandre.

Kommende års troppeprøver vil gjennomføres innenfor samme rammer som sist år. Noen endringer vil prøves i forbindelse med øvelser. Spesielt vil kompaniet prøve forskjellige modeller for hvordan de skal løse sitt store rekognoseringsbehov.

Kompaniet har prøveåret 96/97 nedlagt enormt med arbeid. Prøveprogrammet de har hatt som ramme er langt på vei gjennomført. En av de sentrale spørsmål her har vært taktisk og operasjonell mobilitet. Vinterøvelsen 97, Adventure Ex-

press, ga mange svar innen dette feltet. Som eksempel kan det nevnes at kompaniet lastet opp sine snøscootere på Porsangmoen og satte i marsj mot Indre Troms. På tross av tildels dårlig vær og tanke-tid på 10 timer, gjennomførte de etappen på ca 500 kilometer på 63 timer! Det var 2 mann på scooterne og sledene veide mellom 200 og 450

kilo ! Dette ga svar på den operasjonelle mobiliteten vinterstid. Den taktiske mobiliteten ble besvart under øvelsen. I løpet av svært kort tid hadde kompaniet etablert seg i øvingsområdet. Styrken til avdelingen ligger nettopp i dens evne til å operere spredt for så å samle styrker for kraftsamling og operasjoner mot utpekte områder. Dette fikk brigadekommandoplassen til Brigade 15 føle under øvelsen. Vel blåst.

Utfordringer

En av utfordringene i tiden som kommer er å samordne forsyningsstjernen for styrker på dyptet. I dag har Artilleriet og Kavaleriet mange små enheter som trenger små mengder forsyninger på mange steder, mens Infanteriet har få enheter på få steder som trenger store mengder forsyninger. Divisjonen har pr i dag ingen dedikert organisasjon som er trent og utrustet for å gjennomføre slik forsyningsstøtte.

Alternativet til å etablere en slik organisasjon vil være å legge ut depoter med alle klasser forsyninger i forkant av en krise/krig. Med eksisterende trussel og varslingstid vil dette kunne gjennomføres på en fornuftig måte.

Når Infanteriet hevder at mobiliteten på vinteren er meget god er dette bevist gjennom utstrakt bruk av kjøretøyene. Sommerløsningen er fortsatt ikke utsatt for de samme langvarige påkjenninger og prøver som snøscooteren. Årsaken til dette er miljørestriksjoner for bruk av slike kjøretøy frem til 1 juli hvert år. Planen var å gjennomføre en øvelse på 4-5 dagers varighet i juli 97. Men, av forskjellige årsaker, ble øvelsen avlyst. Neste år er det påkrevet at en slik øvelse gjennomføres slik at HFK får svar på sine materiellprøver og INFINSF får svar på teknikk og taktikk innen sine konseptuelle troppeprøver.

Fremtiden

Troppeprøvene avsluttes sommeren 98. Fra dette tidspunktet er det Infanteriinspektørens ambisjon å starte utdanning til mobiliseringshæren. På nåværende tidspunkt ligger det 4 jegerbataljoner i Hærstrukturen. En bataljon skal inngå i 6 Divisjon, og tre jegerlike

bataljoner skal inngå i terskelforsvaret i Finnmark. Disse tre bataljonene vil få samme utforming som Divisjonens, men med en betydelig økning på stabs- og sambandssiden.

Infanteriinspektøren har hele tiden hatt som ambisjon å utdanne 1 jegerbataljon pr år. Dette forutsetter en disponeringstid som jegerbataljon i mobiliseringshæren på 4 år. Når bataljonen har stått i 4 år «avløses» de av nye bataljoner og de gjøres om til selvstendige feltkompanier i de territorielle regimentene.

Utdanningsstedet bør være Finnmark. Porsangmoen utpeker seg som særlig velegnet grunnet stort og velutbygget skyte- og øvingsfelt.

Fremtiden med hensyn til jegerbataljonene er ennå ikke helt avklart. Infanteriinspektørens anbefaling er klar og utvetydig. Jegerbataljonene har livets rett og avdelingen har mobilitet og slagkraft som gjør den svært egnet til de oppdrag den kan bli gitt. ■



Jegerkonseptet

Det norske jegerkonseptet har vakt interesse også utenfor landets grenser. Det er vel første gang at et slikt konsept blir gjennomført av en vernepliktshær. Det vanlige rundt omkring i verden er at disse oppdragene løses av profesjonelle yrkesavdelinger. Tidsskriftet Combat Survival Magasin har i en reportasje over flere sider fulgt jegerkompaniet på Porsangermoen i forbindelse med vinterens øvelser i Nord Norge.

Infanteriets nye krigsorganisasjon

I løpet av de siste 6-7 år har Hæren vært inne i en strukturutvikling som fortsatt ikke er ferdig. Gjennom de føringer som lå til grunn i Forsvarskommisjonen av 1990 og Stortingsmelding 16 ble det bestemt at Hæren i grovt skulle halveres og at det blant annet skulle satses på divisjonskonseptet. For Infanteriets vedkommende betydde en slik halvering at strukturen fra 1993 har blitt redusert fra 66 bataljoner og 53 kompanier til å bestå av 33 bataljoner og 19 kompanier rundt år 2000.

Avdelingsprioriteter

I erkjennelsen av at Hæren ikke hadde penger til å investere i nytt materiell til hele strukturen ble Hæren inndelt i prioriteter. Hæren er delt inn i 4 prioriteter. Generalinspektøren for Hæren (GIH) har bestemt at investeringer til nytt materiell i stor grad kun skal skje til prioritet 1 avdelinger. I noen grad er det gitt åpning for investeringer til prioritet 2 avdelinger der dette har tvunget seg frem på grunn av "terskelforsvaret" i Finnmark. I praksis betyr en slik investeringsstrategi at prioritet 1 og 2 avdelinger blir fra meget godt - til godt utrustet. Prioritet 3 og 4 avdelinger vil ikke få nytt materiell med den konsekvens at disse på lang sikt "rätner på rot". Med tanke på at Infanteriet i grovt har 1/3 av sine styrker i prioritet 1 gruppen og 2/3 i resten av strukturen er dette en svært betenkelig utvikling.

Strukturarbeider

I perioden 91 til 96 ble det jobbet svært mye innen Divisjon 2000 prosessen. Under denne prosessen ble 6 Divisjon født. Med nevnte prosess ble Brigade 5 og Brigade N omstrukturert til divisjonsbrigader, uten forsynings- og taktisk støtte avdelinger, samt at nyskapingen Jegerbataljon ble dannet.

De siste årene har for Infanteriet gått med til å utarbeide Krigsoppsetningsplaner (KOP) for Infanteriets avdelinger innen Divisjonen. GIH godkjente disse KOP'ene i 1997. KOP'ene vil bli tatt inn i troppelistene i 1998. Som et eksempel kan det nevnes at Brigade 5 som skal ut i 1998 vil omstrukturere, så langt materiellet tillater det, bataljonene sine til motoriserte bataljoner. En slik omstrukturering gjøres for å ta skrittet inn i det nye

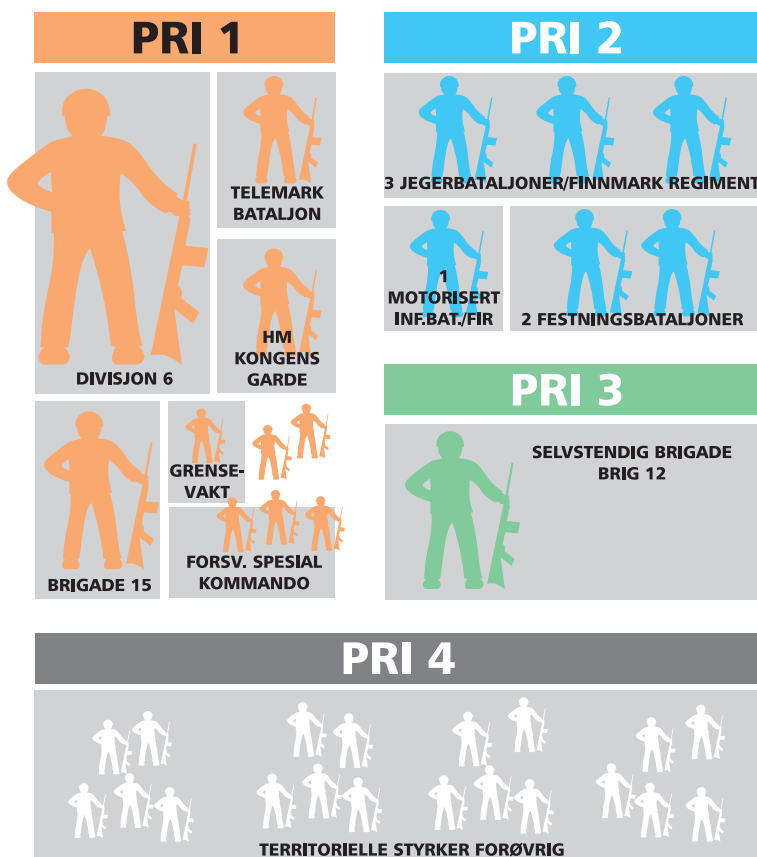

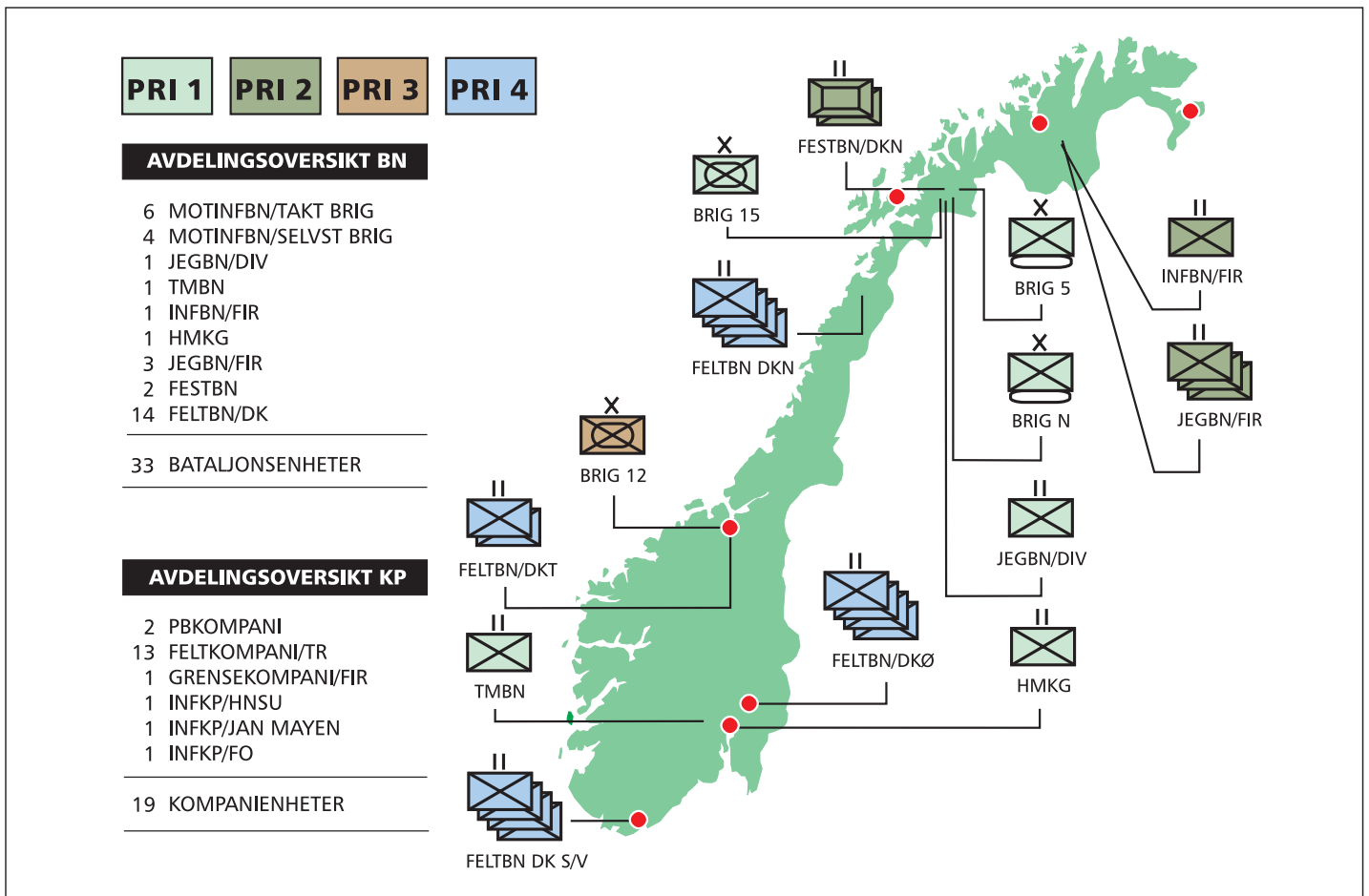

manøverorienterte konseptet som Forsvarssjefen har nedfelt i sitt grunnsyn for bruk av norske styrker. Fokus innen strukturarbeidet i Inspektoratet det kommende året vil være å utarbeide KOP'er for avdelinger som inngår i de selvstendige brigadene (12 og 15) samt for øvrige avdelinger innen Distriktskommandoene. Infanteriinspektøren har allerede utarbeidet KOP-skisser for avdelingene. Dette er en grov ramme for hva avdelingen skal kunne gjøre og dens organisasjon, og skissene er sendt frem for godkjenning. Målet er at KOP for Jegerbataljon/DIV, Jegerbataljoner/FIR og bataljonene i Brigade 12 og 15 skal være ferdig innen ultimo november 97. Øvrige KOP'er skal være ferdig 15 mar 98. GIH's målsetting er at disse avdelingene skal kunne tas inn i troppelistene i 1999.

Krigsstrukturen

Figur 2 viser en skjematisk fremstilling av hvilke Infanteriavdelinger som finnes og hvor de i grovt vil være lokalisert etter omstruktureringen som skal være ferdig rundt år 2000. Foruten den kraftsamling Infanteriet har i Indre Troms er det avdelinger

fra Infanteriet spredt utover det ganske land. Etter at ØKN's "terskel" forsvar i Finnmark ble opprettet har betydningen og prioriteten til disse avdelingene høynet.

Avslutning

Med dagens flate budsjettammer er det trolig at Forsvaret og Hæren må gjennomgå enda en omstrukturering og reduksjon. Både Forsvarsanalysen-96 og Forsvarsstudien-96 gir signaler som tilsier at Forsvaret må ned i volum skal investeringene som må til kunne realiseres. ■



SJEF BRIGADE 5
OBERST ARNE DRUGLIMO

Født 31 mars 1950
i Meldal Sør-Trøndelag.

Skoler og kurs:

BSIT, KS, Stabsskole I og II og stabsskole fra Canada. Kompanisjefs- og bataljonssjefskurs.

Tjeneste fra:

Kp Bodø, Bn 1/BRIG N, Gevkp/SVI, Piseksjonen/SVI, SKKP/IØ 1, Bn 3/BRIG N
INFINSP stab i Hærstaben, G-3 seksj/DKØ, instruktør ved Stabsskolen og sjef for Telemark bataljon. Siste jobb sjef for Infanteriinspektørens våpenstab.

Repøvelser:

Som kompanisjef, S-3 og bataljonssjef.

Nytt materiell

Basert på de planer som nå er nedfelt for Hæren vil Infanteriet få mye nytt materiell i de kommende år. Dette henger sammen med det alminnelige behovet vi har for fornyelse av gammelt og utslitt materiell, men ikke minst av at vi nå er i ferd med å gå over til et manøverorientert konsept. Konsekvensen av dette er blant annet at Infanteriet skal motoriseres, som innebærer at vi alltid på en eller annen måte i vår stridsteknikk må forholde oss til og lære å utnytte et kjøretøy. I det etterfølgende presenteres materiellprosjekter hvor anskaffelsen i hovedsak forventes påbegynt i 1998, og hovedvekten er lagt på den nye soldatutrustningen.

SOLDAT 2000

Bakgrunn

Da «Soldat 2000» ble startet opp i 1993, ble det gjennomført en behovsanalyse med en påfølgende målsetting for programområdet. Soldat 2000 ble delt inn i funksjonsområder for å analysere behovet og for å kunne kategorisere materiellet. Kategoriene var: overlevelse, mobilitet, utholdenhet, kommando og kontroll samt ildkraft. Det viste seg imidlertid at det var udekkede behov innen overlevelse, mobilitet og utholdenhet, mens det på den annen side ikke var mandat og ikke antatt god nok bakgrunn for starte opp kommando og kontroll og ildkraft. Det vil i praksis si at samband og våpen ikke ble med i prosjektet.

Dette medførte en at en ikke lenger kunne se på soldaten som et «funksjonelt system», men kun ta for seg deler

av det. Dette skjedde på et tidlig stadium i «Soldat 2000». Videre ble deler av bekledningskonseptet (dvs feltuniform og -støvler) utsatt for å utnytte ny teknologi maksimalt ved neste korsvei.

Soldat 2000 ble ettervert delt inn i 4 håndterbare prosjekter som i sum inneholder over 40 enkeltgjenstander: Prosjekt 5808 Feltbekledning og personlig kamuflasje, P 5809 Bæreutrustning og hodebeskyttelse, P 5810 Spesialutrustning og P 5811 ABC-beskyttelse og vannrensesett jeger/oppklaring.

Differensiert fordeling

Av materiellet i Soldat 2000 vil det bli differensiert bruk i fremtiden. Det investeres kun til de høyest prioriterte avdelinger i Hæren, dvs 6. divisjon, Brig 15, Grensevakten, HM Kongens garde, Telemark bataljon og Spesialkommandoen. Unntakene er hjelm, splintvest og øyebeskyttelse som skal anskaffes til hele Hæren. I daglig drift i fredstid skal alt personell som

tilhører de tidligere nevnte avdelinger trene med dette. I tillegg skal utenlandsavdelingene og befalsskolene tilføres materiellet etter behov.

Materiell under innføring og utprøving

Mye av materiellet er fremdeles under utvikling, derfor omtaler denne artikkelen stort sett det materiellet som er aktuelt å se i drift og til utprøving i 97-98.

Fra før er følgende artikler satt i drift: Splintvest, regndress, 3-delt håndbekledning og jegersekk.

Høsten 97 har det blitt fordelt en vesentlig mengde bæreutrustning. Dette er blant de høyest prioriterte områdene innenfor Soldat 2000. Anskaffelsen er hovedsakelig til troppeprøver samt at det er en initial driftsanskaffelse. Dette gjelder stridsvest, stridsekk, ryggsekk Infanteri og bag.

Av **stridsvester** har det blitt fordelt 2 typer: en enhetsvest og en jeger-/oppklaringsvest. Grunnmodel-





len er lik, men jegervesten har en ekstra brystlomme samt en lår-lomme til multiduk. Målsettingen med prøvene på stridsvesten er å sjekke brukervennlighet og slitasje i større forband. Derneft er det å vurdere antallet lommer av forskjellig type og hvordan de skal se ut. Derfor er det levert ytterligere 4 forskjellige lommetyper for å identifisere behovet. Ved avslutning av prøvene på våren 98 vil det tas standpunkt til hvilke lommer som skal følge hvilken vest og/eller hvor mange det skal være. For prøvene er det fordelt ca 1700 vester innenlands, samt at SFOR i Bosnia er tildelt 600.

Stridssekken følger den samme tidsplanen. Her er det imidlertid ikke forventet at det blir store justeringer.



*Forrige side: Stridsvest med avtagbare lommer.
Øverst til venstre: Stridsvest, øye- beskyttelse og ny hjelm.
Nederst til venstre: Infanterisekk.*

*Over: Soldat 2000 med stridssekk.
Neste side: Soldat 2000 med SB og nattbriller.*

Hovedsakelig brukervennlighet og slitasje vil evalueres. Totalt fordeles 2500 til troppeprøvene.

Ryggsekk infanteri er primært tiltenkt Infanteriet, men mindre enheter i andre våpen med infanteristiske gjøremål vil også få denne. Brukervennlighet og slitasje evalueres primært, og det forventes heller ikke her store endringer. 1700 sekker blir fordelt for prøvene. Jegersekken er ferdig utviklet og brukes som referanse, samt at de som allerede er i drift utnyttes under prøvene.

Utstyrsbagen er en bag som alle andre vil få. Denne skal dekke rollen som oppbevaringsplass for personlig utrustning på lik linje med ryggsekk infanteri. Evalueres på lik linje med stridssekk og ryggsekk infanteri.

Filosofien bak bæreutrustningen For at alle Infanterister skal ha lik forståelse av bruken av den nye

bæreutrustningen, er det på sin plass å legge frem tankene og filosofien bak. Bæreutrustningen kommer ikke til å gi den enkelte soldat bedre mobilitet alene. Tvert i mot er det flere muligheter for å ta med seg for mye og bli nedlastet med denne nye utrustningen enn den gamle, ganske enkelt fordi den nye har mere plass til å bære med seg ting. De viktigste forbedringene er bedre bærekraft, større fleksibilitet, mulighet for personlige tilpasninger og at alle elementene kan brukes moduloppbygget om hverandre. Den største utfordringen med den nye bæreutrustningen er ikke materiellet i seg selv, men derimot den enkeltes og avdelings-sjefenes holdning til bruken av den. Enhver soldat vil i fremtiden kunne være forskjellig utrustet fra sine medsoldater, fordi oppgavene er forskjellig og mengden av materiell er blitt så stor at hvis soldatene skal



bære med seg alt til en hver tid, vil den enkelte bli altfor tung for infanterikrigføring. Oppdragets art, været, tiden og lendet må vurderes, og så tilpasses utrustningen deretter.

I det etterfølgende beskrives retningslinjene som er utgangspunktet for resultatet av bæreutrustningens oppbygning.

Med bare **stridsvesten** skal soldaten klare og opprettholde stridsevnen i min 12 timer (litt avhengig av årstid). Det innebærer materiell iht oppdrag/tjenestestilling samt vann og evt litt mat. Valget av vest var for å øke bærekraften, gi mulighet for god vektbalanse rundt overkroppen og for å gi større fleksibilitet.

Stridssekken skal gi mulighet for opprettholdelse av stridsevnen i inntil 24 timer. Sekken vil i utgangspunktet ikke få egen pakningsplan, men skal fylles etter behov/ordre. Stridssekken

vil i det motoriserte konseptet være primærsekken til Infanteristen. Den har en størrelse på ca 35 l fordi det er en sekk som det skal også kunne strides effektivt med. Den er todelt for å kunne heve vekten høyest mulig opp på ryggen for å unngå å bli "sidrumpa". Det nedre rommet kan brukes til klær etc.

Ryggsekken og bagen bør soldaten ha tilgang til hvis oppdraget varer ut over 24 timer. Disse skal normalt inneholde resten av soldatens materiell og vil i utgangspunktet ligge på kjøretøyet. I motsetning til jegersekken som er en pakkrammesekk på ca 120 l er Infanterisekken på 85 l og er anatomisk. Dette for å være lettere å stable i kjøretøyet og anatomisk fordi det er en sekundærsekk og det forventes ikke at det skal bæres meget tungt over lang tid. Bagen som tilføres øvrige er ikke egnet til bæring av materiell, selv over kortere avstander.

Ryggsekken derimot gir stor fleksibilitet i forhold til resten av utrustningen. Sidelommene kan tas av og brukes som liten sekk, eller lommene kan settes direkte på stridsvesten med klips som også finnes på bla nattbrilleveske. Hoftebeltet kan tas helt av slik at sekken kan brukes selv med splintvest og det kan også brukes som separat pulkdrag. Til ryggsekken medfølger også en innersekk som gir mulighet for å ta innholdet raskt ut for å bruke sekken til andre formål.

Alle infanterister vil i fremtiden ha et sete i et kjøretøy, det være seg beltevoan, lette terrengående kjøretøy, hjulkjøretøy eller andre løsninger. Dette gir oss den muligheten vi ikke har hatt før til å bruke kjøretøyet som en materiellbærer opp til de områdene hvor oppdragene skal løses. Med andre ord vi kan tillate oss å ha med større mengder utstyr og vi kan ta med oss kun det vi trenger når vi forlater kjøretøyet.

Videre fremdrift

For mange av dere er ventetiden lang, og det kan virke som om det legges unødvendig mye arbeid i å fremskaffe en tilsynelatende enkel artikkel. Forklaringen på dette ligger i at når en artikkel skal kjøpes inn, må Hærens Forsyningskommando først omformulere våre krav til tekniske spesifikasjoner som industrien forstår, deretter skal det sendes ut forespørsel om materiellet og så vil alle aktuelle tilbydere komme med sine produkter som til slutt skal sammenlignes av oss brukere. Det er gitt bindinger og retningslinjer om hvordan innkjøp skal foregå, derfor er det ikke mulig i formaliserte prosjekter å gå ut å handle slik de fleste av oss gjør til daglig. Alle artikler skal gjennomgå denne prosessen før det til slutt skal legges opp i forsyningsystemet og fordeles, da også med planlagt etterforsyning, rens etc.

Avslutningsvis nevnes det at valget av hjelm og øyebeskyttelse blir tatt sammen 98. Det jobbes for øyeblikket mest med kamuflasjemateriell, telt og soveutrustning til jeger og oppklaringspersonell. På ABC siden vil det foregå prøver med overkast og dosemåler vinter/vår 98.

Feltuniform II. Det gjennomføres for tiden prøver med en feltuniform som skal erstatte M-85 som arbeids-

uniform og feltuniform sommer i fredstid og under utenlandsoppdrag. Denne uniformen har fått betegnelsen M-98, og bygger på utseendet som ligner uniformer som amerikanerne bruker. En lett luftig uniform med jakken hengende utenpå buksen.

SFOR styrken i Bosnia har allerede fått tildelt full dekning med en av prototypeuniformene. Tilsvarende vil UNIFIL Libanon få tildelt en versjon første halvår 98.

Øvrige avdelinger innenlands vil først få tildelt uniformen rundt år 2000 og fremover. Under dette prosjektet er det også vedtatt at feltdisningsjonene skal bytte fra hvite til svarte stjerner. Innføring i takt med Felt II. Lette svarte sommerstøvler skal også tas frem, men de vil bare bli fordelt til utenlandsavdelingene.

Mobilitetsfremmende tiltak

Prosjektet omfatter anskaffelse av Lette terrenggående kjøretøy (LTK) hovedsakelig til jeger- og oppklaringsstyrker i Infanteriet, med samvirkeledd fra Artilleriet og Ingeniørvåpenet. Pr i dag er LTK-vinter en snøscooter, og LTK-sommer et 6-hjuls kjøretøy. Det er allerede anskaffet ca 150 kjøretøy av hver type for å dekke opp behovet for å kunne gjennomføre konseptuelle troppeprøver med Motorisert infanteribataljon og Jegerbataljon.

I tillegg inngår følgende i dette prosjektet:

- Posisjons og navigasjonsutrustning (GPS) til alle Infanteriets pri 1 avdelinger
- Merkemateriell for traséer
- Merkemateriell for helikopterlandingsplasser
- Markførsterkningsmaterieil for myr og snøhellinger (matter)
- Lett bru for passering av gap på 3 meter (BV, LTK)
- Materiell for klassifisering av grunnforhold, myr og islagte vann.

I dette prosjektet skal det gjennomføres prøver med snøscooter og slede vinter 98 og prøver med bru vinter og vår 98. Høsten 98 vil det bli gjennomført prøver med sommerkjøretøyet. Når det gjelder GPS er det innkjøpt et vesentlig antall jfr troppeprøvene,



Avslutning

Selv om det innledningsvis nevnes at det nye materiellet ikke kommer alle avdelinger til gode, og at disse således må "slite ut" dagens materieil i overskuelig fremtid, skjer det likevel svært mye positivt på materiellinvesteringssiden. Forutsatt at planene gjennomføres, vil vi få et nytt og moderne Infanteri som er tilpasset de oppgavene og oppdrag de skal løse i et fremtidig stridsmiljø. ■

Over: 12,7 mm skarpskyttergevær.
Til venstre: Feltuniform II.

men det gjennomføres prøver med ny "software" vinteren 98. Anskaffelsen gjennomføres fra 98/99.

12,7 mm skarpskyttergevær skal inngå i Jegerbataljon og Motorisert infanteribataljon. Prøver med aktuelle kandidater ble gjennomført høsten 97 og valg av type vil bli gjort i 98. Våpenet kan forventes ute ved avdeling 98-99.



Utdanningsmodell

tilpasset Infanteriets nye struktur



Innledning

Infanteriet har de siste årene sett det som en klar målsetting at våpenets utdanningsystem, med hensyn til volum og kvalitet, til en hver tid er tilpasset produksjonbehovet til krigsorganisasjon. Dette har krevd en svært offensiv tenkning hvor den vanskeligste delen har vært å få "gamle ideer ut av hodene" for å kunne gi plass til de nye.

Infanteriet er vel det våpenet som har fått føle "omstillingsprosessen" mest på kroppen. I løpet av noen få år er samtlige Infanteriets øvingsavdelinger nr 1, 2 og 3 lagt ned i forbindelse med overgang til gjennomgående tjeneste. I tillegg har man over litt lengre periode avviklet Infanteribataljonene nr 1 (Setermoen) og nr 3 (Åsegarden) i Brigaden i Nord - Norge, samt at alle Infanteriregimenter er lagt ned.

Dette viser at Infanteriet, som Hærens desidert største våpen, har tatt "ansvar" og den største belastningen i omstillingsprosessen. Vi har fortsatt en "lang vei å gå" før vi kan nå en målsetting om at krigsorganisasjonens behov. For å komme videre er det helt nødvendig å komme frem til en helhetlig utdanningsmodell, ikke bare for Infanteriet, men for hele Hæren. Infanteriet har de siste årene presentert en slik utdanningsmodell tilpasset det "nye Infanteriet", og etter å hatt en nødvendig "modningsperiode" ser det ut til at modellen holder på å falle på plass.

Historikk

Vi har i alle år hatt en utdanningsmodell hvor man gjennom førstegangstjeneste har utdannet enheter

Kompetanseoppbygging av Infanteriets befall vil være helt avgjørende for den stridseffekt vi vil få ut av våre kampavdelinger. Det vil være av største betydning at man i fredstid er istand til å utdanne og trene både befall og mannskaper innenfor den ramme man skal slåss i krig. For Infanteriet innebærer dette at utdanning og trening gjennomføres innen bataljons-rammen, som er den taktiske enhet, hvor målet er samtrente avdelinger etter 12 måneders førstegangstjeneste. Avdelingene dimitteres og overføres til krigstrukturen som enheter som vil bli holdt samlet "vernepliktstiden ut". Fremtidens repøvelser vil da kunne bli som et "jubileum" hvor kameratene fra førstegangstjenesten treffes igjen etter noen år, kanskje kan denne ordningen bidra til at søknadene om utsettelse vil bli redusert vesentlig.

opp til og med bataljon på en utmerket måte. Men hva ved dimisjon, hvor vi alle følte at *aldri* var det utdannet en *bedre tropp, kompani og sågar bataljon* ?

Jo, da løste vi opp alle enheter, og *spredde* soldatene som enkeltmenn til hele mobiliseringshæren. Etter en tid mottok man et krigstjenstekort, hvor man for de fleste, skal møte på et ukjent fremmøtested for å bli satt "sammen igjen" til enheter. Så forventer man at denne "tilfeldig sammensatte avdeling" i løpet av en 14 dagers repøvelse skal være sosialisert og samtrent like godt som man var i førstegangstjenesten. Dette har vel aldri vært særlig akseptabelt og troverdig ? Vi vil vel aldri klare, uansett modell, å kunne utdanne bedre samtrente mannskaper og avdelinger enn de som har vært sammen gjennom 12 mnd førstegangstjeneste.

Målet med en helhetlig utdanningsmodell

Målet må være at når avdelingene etter 12 mnd er best utdannet, sosialisert og samtrent overføres til mobiliseringshæren som samlede enheter.

Ut fra nye forutsetninger vil vi allerede idag (fra 1997) kunne overføre hele avdelinger fra førstegangstjenesten til krigsorganisasjonen hvor målet er at man skal stå mobdisponert "livet ut". Når en da får innkalling til reptrening vil en kunne treffe igjen "lagskameratene" fra førstegangstjenesten. Det å dra på "rep" vil bli som et "jubileum" noe som kanskje vil være med å påvirke søknader om fritak i positiv retning ? Uansett hvor stor prosent som kommer på repøvelsen vil dette være langt bedre enn hva vi klarer idag.

Produksjonsbehov lokalisert til utdanningsteder

Ut fra fremtidens produksjonsbehov til krigsorganisasjon vil Infanteriet kunne produsere enheter tom bataljonsnivå. Infanteriet trenger å produsere vel 3 bataljoner pr år til krigsorganisasjon. Dette innebærer at vi må utdanne TO motoriserte infanteribataljoner og EN jegerbataljon pr år. Dette vil spesielt ha avgjørende betydning for utdanning av befalskorpset hvor man gjennom tjeneste-

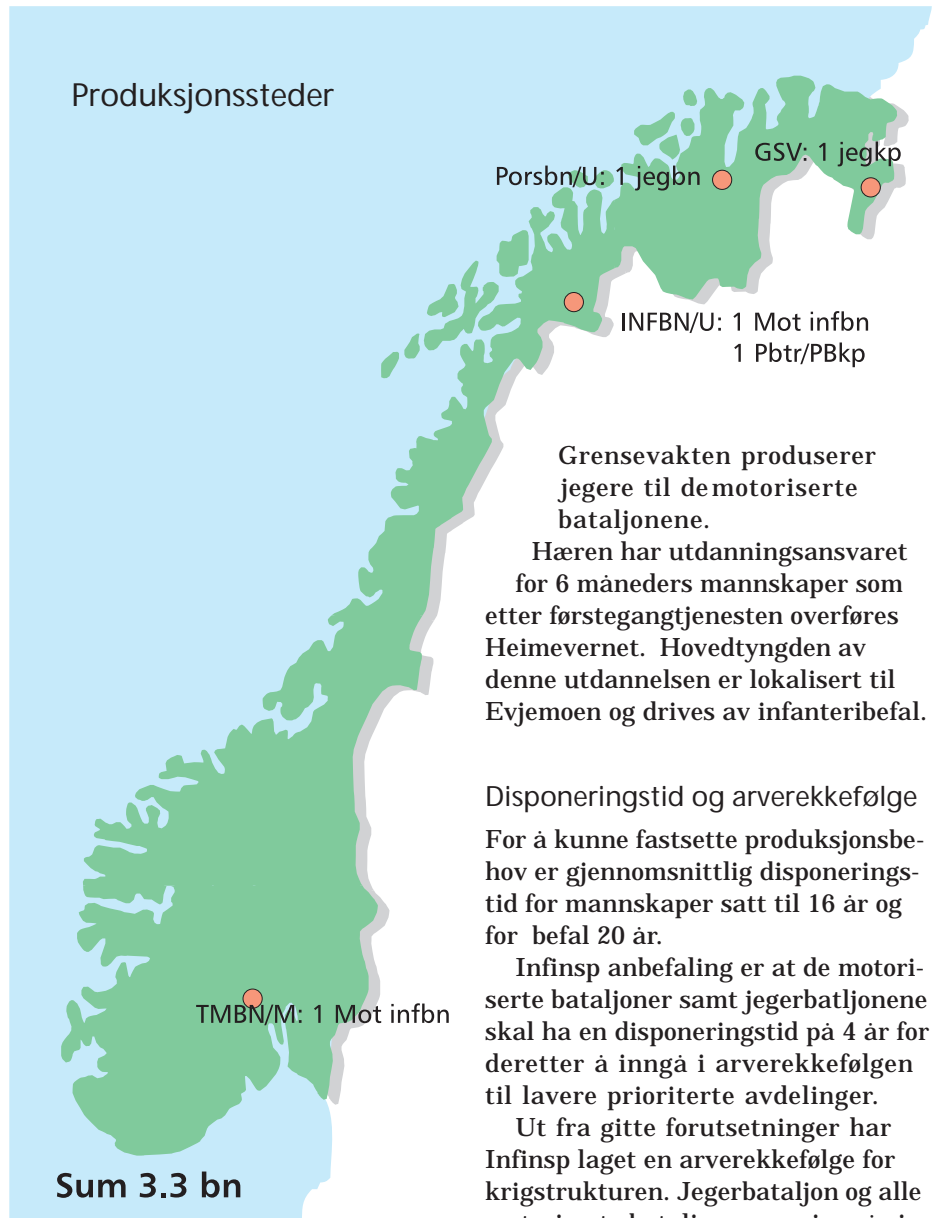

planene kan få trent og øvd ved "bataljonsskolene" innenfor de to konsepter. EN motorisert bataljon vil bli utdannet og trent innen divisjonens område, den andre er lokalisert til Heistadmoen. De motoriserte bataljone må trenes innen divisjonen område .

Jegerbataljonene, som inngår i divisjonen, men hvor hovedtyngden inngår i Finnmark, vil det være helt naturlig og troverdig at de utdannes og trenes i Finnmark lokalisert til Porsangmoen. Det kan være aktuelt å utdanne ETT av jegerkompaniene ved Garnisonen i Sør - Varanger.

Infanteriet har TO stående avdelinger gjennom Hans Majestet Kongens Garde og Grensevaktens HMKMG med sin særegenhet og utdanningsnivå vil kunne produsere enkeltmenn til Hær- og Heimevernsavdelinger.

Porsbñ/U: 1 jegbn
GSV: 1 jegkp
INFBN/U: 1 Mot infbn
1 Pbtr/PBkp

Grensevaktens produserer jegere til demotoriserte bataljonene.

Hæren har utdanningsansvaret for 6 måneders mannskaper som etter førstegangstjenesten overføres Heimevernet. Hovedtyngden av denne utdannelsen er lokalisert til Evjemoen og drives av infanteribefal.

Disponeringstid og arverekkefølge
For å kunne fastsette produksjonsbehov er gjennomsnittlig disponeringstid for mannskaper satt til 16 år og for befal 20 år.

Infinsp anbefaling er at de motoriserte bataljoner samt jegerbataljonene skal ha en disponeringstid på 4 år for deretter å inngå i arverekkefølgen til lavere prioriterte avdelinger.

Ut fra gitte forutsetninger har Infinsp laget en arverekkefølge for krigstrukturen. Jegerbataljon og alle motoriserte bataljoner som inngår i pri 1 avdelingen står samlet i de 4 første årene. De repøves ikke i denne perioden. Etter 4 år går de inn i arverekkefølgen til en lavere prioritert avdeling i krigsorganisasjonen som deretter vil bli repøvd etter 5 - 6 år.

Trening og utdanning av krigstrukturen

Førstegangstjenesten

Gjennom førstegangstjenesten starter utdanningen og samtrentingen av krigstrukturen. Ved fremmøte til førstegangstjenesten vil en vite hvilken avdeling man skal mobdisponeres i, samt at befalsoppsetningen også er kjent. Her kobles for første gang lagføreren (BS/UB) sammen med laget sitt og mobdisponeres i dette.

Det er befalet ved utdanningsbataljonen som skal utdanne og trene

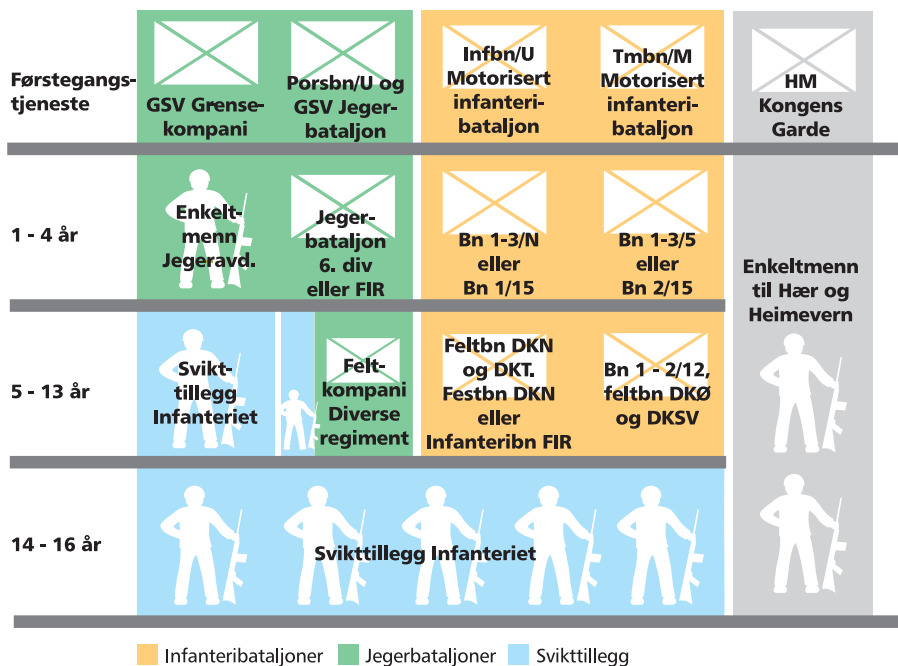

Disponeringstid og arverekkefølge

det enkelte nivå frem for å nå de "mål og krav" som er satt i løpet førstegangstjenesten. Det er denne utdanningsstatusen som danner grunnlaget for avdelingen frem til første repøvelse.

Det vil også være av avgjørende betydning at befalet som er modisponert ved denne bataljonen kan komme inn og trene med avdelingen som er inne til førstegangstjeneste. Dette gjelder for bataljonsledelsen, kompani- og troppsbefalet. Dette vil en kunne gjøre gjennom en feltøvelse over noen dager som bør avsluttes med en avdelingskarpskyting. En vil også kunne gjennomføre trening med taktiske trenere. Det stadige tjenestegjørende befalet ved utdanningsbataljonen kan i dette tidsrommet være veiledere og støtte treningen. Dette vil være noe helt "nytt" og krever en holdningsendring spesielt blandt det stadig tjenestegjørende befalet ved utdanningsavdelingene.

Det vil ikke bli noen samtrening av befalet og mannskaper i disse avdelingene før de kommer til sin første repøvelse. Befalskadren til de enkelte bataljoner vil imidlertid fortsette sin utdanning og trening gjennom kadretjeneste, etterutdanning, fagkurs, skjelettøvelser og stabsøvelser. Det er også under utvikling en stabs- og ledertrener hvor brigade-, og bataljonstaber kan samtrenes på en kosteffektiv måte. Dette vil gi en formidabel kvalitetsheving av befalskorpset som igjen vil øke stridseffekten vesentlig.

Repetisjonstjeneste av krigsorganisasjonen

Etter fire år er det nødvendig å repøve alle mobavdelinger iht den repsyklus som er bestemt for de ulike prioriterte avdelinger. Ettersom de motoriserte avdelinger går over til å bli en lavere prioritert avdeling med en helt annen krigsoppsetningsplan (KOP) vil det være nødvendig med en "omskoleringsrep". Denne kan følge dagens vedtatte repøvelingsmodell selv om en del materiell flyter i samme retning.

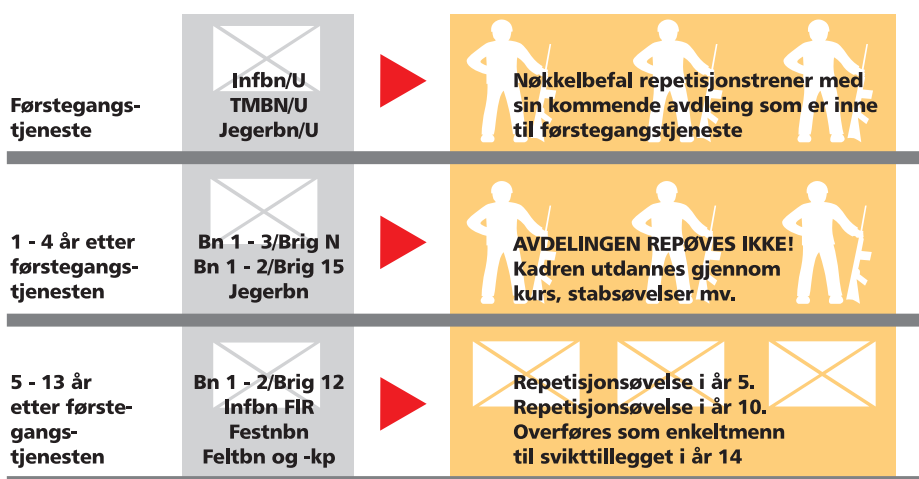

Hva vil en oppnå med helhetsmodellen?

Utfra dagens modell, med en repsyklus på 4 år, har Infanteriet behov for å repøve ca 8 bataljoner pr år, dette tilsvarer det nivå Infanteriet repøvede i 1993.

Ved å gjennomføre Infanteriets helhetsmodell og bruke utdanningsavdelingene for trening av befalet og mannskaper for pri 1 avdelingene vil repøvelingsbehovet bli halvert. Man er istand til å langtidslagre materiell i et meget stort omfang. Et godt kostnadsoverslag vil kunne frigjøre driftsmidler i størrelsesordenen 50 -100 millioner kroner pr år avhengig av at modellen også kan tilpasses Hæren forøvrig.

Frigjorte midler kan benyttes til investering i kompetanseoppbygging av befalskorpset.

Investering i kompetanse på befalskorpset.

Befalskorpset er Hærens viktigste ressurs. Befalskorpset ved infanteribataljonen består av ca 8% yrkes resterende er vernepliktige- og utskrevet befalet forvaltning, utdanning og trening av disse må derfor gis den høyeste prioritet, da kvaliteten på dette personellet vil ha direkte innvirkning på vår stridsevne.

Infanteriets helhetsmodell vil tilfredstille dette på en langt bedre måte enn det vi klarer idag.

All grunnleggende befalsutdanning er målrettet mot å fylle lagførerfunksjonen etter at Infanteriet kunne benytte befalet som lagførere ved alle lagsenheter. Dette vil helt klart føre til en kvalitetsheving av mobhæren,

bla fordi han da kan disponeres etter andre lover og regler enn hva vi kunne med den gamle lagførerordningen.

Lagføreren får sitt første møte med laget sitt under nytteperioden for deretter å bli mobdisponert ved

dette laget. De vil kunne møtes igjen ved første repøvelse.

Etterutdanning av befal gjennom fagkurs, troppsjef-, kompanisjef-, bataljonstab- og bataljonsjefskurs er direkte behøvsrettet mot tjenestefunksjon i krigsorg.

At kursene er like både i tid og innhold for yrkes- og vernpliktig og utskrevet befal har allerede gitt forventet kvalitetsheving. Forrige Infanterinytt (mai96) ga en detaljert fremstilling av etterutdanningsmodellen for infanteribefal.

Den vesentlige kvalitetsheving vil en få ved at befalskadrene i de høyest prioriterte avdelinger innen divisjonen årlig gjennomfører en samtrening med sin "mobavdeling inne til førstegangstjeneste" gjennom taktiske trenere, øvelse og avdelingskyttinger med skarp ammunisjon. Befalskorpset ved de lavere prioriterte avdelinger vil få sin samtre-

ning med sin mobavdelingen gjennom den til enhver tid valgte repøvelingsmodell.

I tillegg kan alle befalskadrene delta på stabsøvelser, skjelettøvelser samt samtrene staben en i stabs- og ledertrener i løpet av fire til seks års syklus uten at man trenger å kalle inn store mannskapstyrker.

Begrensningen ligger i hvor langt man er villig til å prioritere mobhæren i forhold til den daglige tjeneste i fredorganisasjon og hvor mye tid man har til rådighet innen gitte lovrammer.

lveksetting av helhetsmodellen

Situasjonen Hæren er inne i er svært så dramatisk. Det etterlyses tiltak for å spare inn på drift for å kunne investere i nytt avansert materiell. Forsvarssjefen har i denne forbindelse sagt:

“Investeringer i kvalitet dreier seg ikke bare om nytt materiell og avansert teknologi, men også meget høy grad om investering i kompetanse for å kunne utnytte de nye strukturer og stridsmidler som kommer. Utviklingen av denne kompetanse er summen av utdanning av enkeltmennesker, trening av avdelinger og øvelser med sammensatte forband”

Infanteriets helhetsmodell tilfredstiller langt på vei alle disse forhold. Infanteriinspektøren anbefaler at helhetsmodellen iverettes snarest og at man kan prøve den i forbindelse med Brig N sin repøvelse i 1999 under Kald vinter. ■

Ob I graden er fra 1. desember 1997 omgjort til Brigader.

Skifte av Infanteriinspektør



Infanteriinspektør, oberst I Rolf Thomsen, ble ved Kongelig resolusjon av 18 juli 1997 utnevnt til

generalmajor i Hæren og beordret til tjeneste som sjef for Distriktskommando Sør- og Vestlandet med tiltredelse 12 desember 1997.



Oberst II Jan Erik Karlsen er utnevnt til Ob I fra 1 desember 1997 og beordret som sjef for

Oppland regiment/Infanteriinspektør fra 10 desember 1997.

Ob I Karlsen har i tillegg til obligatorisk utdanning i Norge vært elev ved Führungsakademie der Bundeswehr (Tyskland) og Royal College of Defence Studies (England). Ob I Karlsen har fyllt de obligatoriske tjenesteplaner på de enkelte sjefsnivå innen infanteribataljonen, og har innehatt stilling som bataljonssjef UNIFIL/Libanon og sjef Brigade 8. Han har også hatt multinasjonal tjeneste under Gulfkrigen og NATO-tjeneste i IFOR/SFOR. Ob I Karlsen har tidligere tjenestegjort i Infanteriinspektoratet og vært utdanningsjef i Hærstaben.

Infanterinytt gratulerer begge med sine utnevnelser og ønsker dem lykke til i sine nye stillinger!

Angrepsfelt

Infanteriet bygger de mest avanserte angrepsfelt for trening av avdelinger med skarp ammunisjon.

Mer om dette på neste side...



“Det er avgjørende for troverdigheten til Infanteriet at alle infanteriavdelinger på alle nivå gjennomfører angrep med skarp ammunisjon som en normal del av sin trening. Angrepene må være støttet av de samvirkeledd som er normalt på de forskjellige nivåene. Det vil være moralsk forkastelig at første gang en avdeling gjennomfører et angrep med skarp ammunisjon er mot en skarp fiende”

(Infinsp 1997).



Å gjennomføre troppen- og kompaniet i angrep med skarp ammunisjon er blitt et krav fra Infanteriinspektøren, for å sikre at kvaliteten på den utdanning som befal og mannskaper i Infanteriet for er god nok.

Det vil bli etablert 3 angrepsfelt, alle lokalisert i tilknytning til Infanteriets utdanningsavdelinger med følgende lokalisering, et til Heistadmoen, et til Skjold og et til Porsangmoen. Tidsperspektivet for angrepsfeltene er at på Skjold skal feltet stå ferdig i løpet av 1998. På Heistadmoen og Porsangmoen skal angrepsfeltet stå ferdig innen 1999.

Videre er det måløftere for stormpanservogner og stridsvogner ute i angrepsfeltet. Alle mål kan utstyres med røyk, slik at når det treffes, vil skytteren og den angripende avdelingen få feedback på sine prestasjoner.

Alt skivemateriell kan programmeres til å falle ved første treff, falle etter et gitt antall treff eller komme opp og ned i gitte intervaller. Hele målspeilet kan legges inn som et ferdig programmert program, eller bli programmert tilpasset en avdelings sammensetning og utrustning. Målarangementet styres fra et ledertårn, hvor kontrollenheten er plassert.

Alle treff kan tas ut som datautskrift, og forenkler resultatkontrollen svært mye. I det enkelte angrepsfelt vil det være ca 36 skiver, som fordeles på 18 dobbeltgroper. I tillegg vil det bli laget 25 ekstra blenderinger, slik at feltet kan omorganiseres for å få variasjon i målgruppene og dermed flere muligheter for bruk. I tillegg kan målområdet forsterkes med vanlige skiver, målskjermer osv.

Angrepsfeltet vil med sin utstrekning og størrelse være svært anvendelig for alle typer trening.

Saab Training Systems. Til venstre: Stor bevegelig målbane for panserbekjempelse 500-800 m lang. Lite bilde over: BT 24 PC, bærbar kontrollenhet med grafisk system, samt simulatorer for ild, røyk og lys. Nederst: Flyttbare oppdukkende mål.

I et slikt felt kan en øve geværllaget og geværtroppen i angrepsoperasjoner, skarpskyttere i måloppdagelse og bekjempelse av mål, 84 mm skyttere og ERYX-skyttere i målveksling og prioritering av mål. Feltet gir gode muligheter for manøver og ild, og med felksibilitet i bruken av målmateriellet, vil det være mulig å legge opp til mange forskjellige løsninger. Det vil bli utarbeidet standardiserte tabeller for tropp og kompani til bruk for evalueringen av avdelingene opp mot de krav Infanteriinspektøren har stilt. ■

Etterutdanning av befall

erfaringer fra BN-stabs- og kompanisjefskurs 1997

En god og målrettet etterutdanning av befalet er avgjørende for å skape avdelinger som kan løse stridsoppdrag. Bataljonsstabs- og kompanisjefskurset 97 ble gjennomført etter en ny kursmodell, i et forsøk på å imøtekomme nye krav og behov for stabsmedarbeidere og kompanisjefer i det nye infanteriet. Bataljonsstabskurset vil her bli spesielt omtalt, fordi dette var første gangs gjennomføring av denne type kurs.

Uttak av elever og kategorier

Offiserer i kraft av sin mobstilling var elever på bataljonsstabs- og kompanisjefskurset 97. Uttaket av elever var fortrinnsvis behovsrettet mot de avdelinger som skal repetisjonstrenes vinteren 98. Kpsjefskurset bestod av GEV, STØTTE- og STABSKompanisjefer, i alt 28 elever, hvorav 4 offiserer fra Sverige. Bataljonsstabskurset bestod av BNSJ, NK/BN, S-1, S-2, S-3 og S-4, i alt 16 elever. Totalt var befalskadre fra 5 infanteribataljoner samlet til etterutdanning ved Skyte- og vinterskolen for Infanteriet

Hva gikk kursmodellen ut på?

Det Infanteriinspektøren ville søke å oppnå ved å gjennomføre bnstab- og kompanisjefskurs samtidig og delvis la seg integrere i hverandre var:

- å øke det faglige utbytte
- å stimulere samvirke og det sosiale aspekt innad i «bataljonsfamilien»
- å legge grunnlaget for den enkelte bataljons forberedelser til egen kadreøvelse-utdanning
- å utnytte ressursbruken på materiell- og personellsiden

Fremstillingen viser den prinsipielle gjennomføringsside som ble lagt til grunn i den nye modellen.

Gjennomføringside for rammeprogrammet i bataljonsstabskurset.

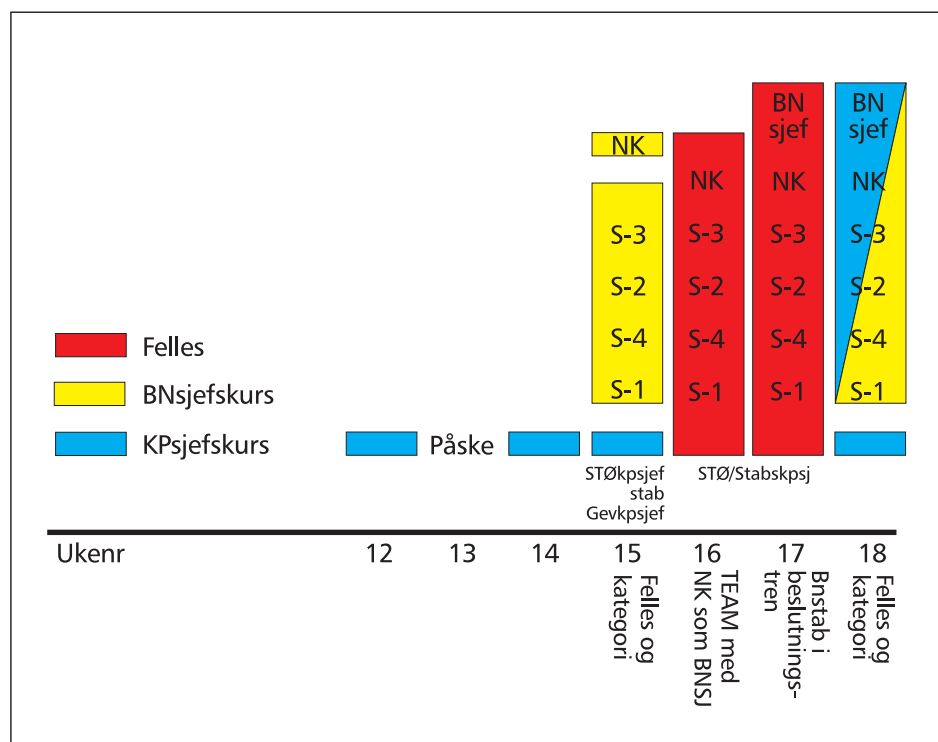

Uke 12 og 14: Kpsjefskurs - felles grunnlag

Uke 15/16: Bnstabskurs
- felles grunnlag
- kategorivis undervisning (S-1/S-4/Stkpsj) og (S-2, S-3 og Støkpsj)

NK/Bn stod fritt i å delta hvor han ønsket avhengig av eget behov.

Uke 16: Bnstabskurs - teambuilding av bnstab sammen med støkpsj og stkpsjef. NK/Bn fungerer i rollen som team bygger og bnsjef

Uke 17: Bnstabskurs og kpsjefskurs integreres. Beslutningstrening i angrep

Uke 18:

og oppholdende strid. Infbn kommandoplass etableres i felt. Beslutningstreningen gjennomføres som en kombinasjon av skjelett/TØUT og kartøvelse. Feltartillerets batterisjefskurs deltar med sine elever og samvirker med de respektive infanteribataljoner

Felles for bnstabs- og kpsjefskurs. Orienteringer og grunnlag for forberedelser til egen kadreøvelse-utdanning

Intensjon med motivering - bnstabs- og kpsjefskurs:

«Intensjonen med kursene er å skape rom for faglige diskusjoner og stimulere til egenutvikling hos den enkelte elev, i den hensikt å gjøre han i bedre stand til å fylle sin rolle som stabsmedarbeider og kpsjef. Dette kan bare lykkes i et læringsmiljø hvor det faglige og sosiale bør gå hånd i hånd» Overordnet mål for bataljonsstabskurset:

Etter gjennomført kurs skal elevene ha:

- Videreutviklet kunnskaper og ferdigheter i løsning av infanteri bataljonens stridsoppdrag i oppholdende strid og angrep
- Videreutviklet evnen til å ta beslutninger etter gjennomført trening i stridsutvikling og stridsledelse som medarbeider i en bataljonsstab.

Dette skal utføres som stabsmedarbeider iht mobiliseringsstilling i en infanteribataljonsstab .

Evaluering av elever i ny kursmodell Systemet med evaluering av elever på kurs med karaktersetting og rangering har i de siste årene vært

gjenstand for kritiske spørsmål ifm kriterier på målbarhet og nytteverdi. Dessuten krever et evalueringssystem betydelige ressurser i praktisk utførelse. Infanteriinspektøren ville prøve en annen evalueringsform på kurset som skulle bidra til å åpne for kreativitet, åpenhet og trygghet i lærings-situasjonen. Dette innebar at det ikke ville bli gitt noen form for rangering og dermed ingen karaktersetting på den enkelte elev. Det ville kun bli gitt en kort uttalelse basert på de verdier som man ønsket å tilfredsstille underkurset. Dette ble det gitt aksept for i FO/Hærstaben.

Utgangspunktet for denne evalueringsformen var positivt vinklet, fordi man anså elevene allerede som skikket i og med at de var innkalt til etterutdanning i kraft av sin mobstillings. I stedet var det elevene selv som skulle evaluere sine egne prestasjoner innad i den enkelte bataljonsstab opp mot de evalueringskrav som var fastsatt.

Erfaringer/konklusjon - ny kursmodell

Elevene ga en meget god tilbakemelding på kursmodellen. Det som

åpenbart var riktig og vellykket var overgangen til ny evalueringsform - uten rangering og karaktersetting, som bidro til et åpent og trygt læringsmiljø fra starten av. NK/Bn var en meget sentral person i kraft av den rollen han skal ha sosialt og faglig med å bygge opp bataljonsstaben. Kursmodellen la bevisst an på å «oppjustere» NK/Bn rolle og status fra kanskje det vanlige bildet av NK som «kaffekoker» i felt til den som skal være pådriver sosialt og faglig for at bataljonsstaben skal kunne dra i samme retning. NK/Bn var samtidig bindeleddet mellom elevene (sin egen stab) og kursledelsen i daglige møter med kursledelsen i kursperioden. Dette fungerte utmerket og skapte en meget god kommunikasjon mht fortløpende gjensidige tilbakemeldinger. Erfaringen viste at ved å vektlegge sosialiseringdelen og åpne for et trygt og åpent læringsmiljø, ga det positive ringvirkninger faglig sett. Kursmodellen var så vellykket at den er kommet for å bli, nettopp fordi den ivaretar i større grad enn noen gang for de behov og krav som yrkes- og reservebefal stiller for å fylle sine funksjoner i mobhæren. ■

Evalueringskravene skal settes i fokus

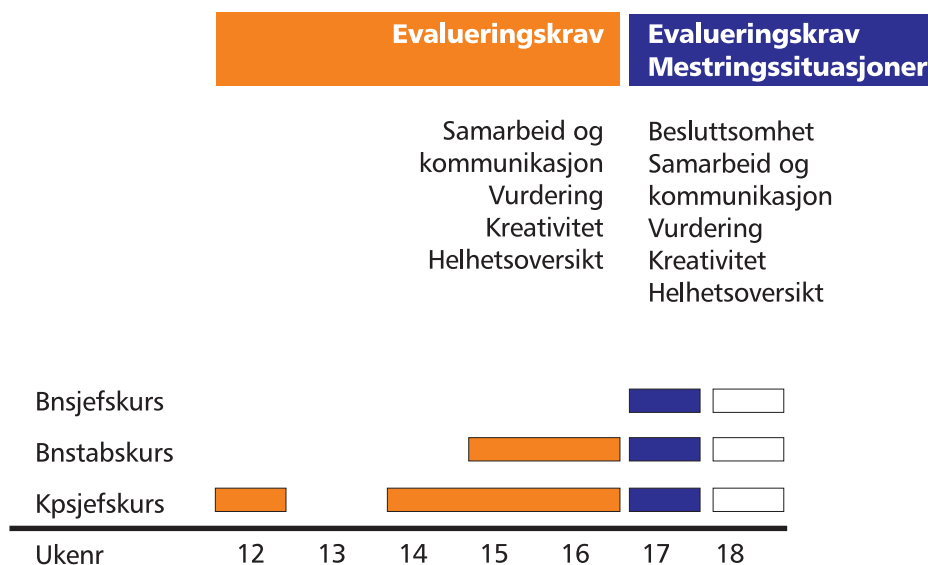

Manøver- krigføring

Forsvarssjefen ga i 1995 ut sitt grunnsyn som omhandler utvikling og bruk av militære styrker i fred, krise og krig. I grunnsynet står det: «Både de militære utfordringene og de nye rammebetingelsene for Forsvaret tilsier derfor at vi i økende grad må basere oss på manøverkrigføringens prinsipper».

Hva er manøverkrigføring?

Leser vi i FMFM 1 «Warfighting» utgitt av US Marine Corps står det: «Manøverkrigføring er den filosofi for føring av striden som søker å ødelegge den indre sammenheng i fiendens organisasjon og operasjoner gjennom en serie hurtige, voldsomme og uventede aksjoner, og derved skaper en uoversiktlig og stadig vanskeligere situasjon som han til slutt ikke mestrer». Tar vi ut essensen av dette så kan det beskrives med: *Først med mest.*

Manøverkrigføringens kjerne *Først med mest*

Prinsipper

Kjernen gir oss de to prinsippene som er helt sentrale i manøverkrigføring: TEMPO og KRAFTSAMLING.

TYNGDEPUNKT

Evne til å konsentrere manøveravdelingenes slagkraft mot utpekte mål i tid og rom.

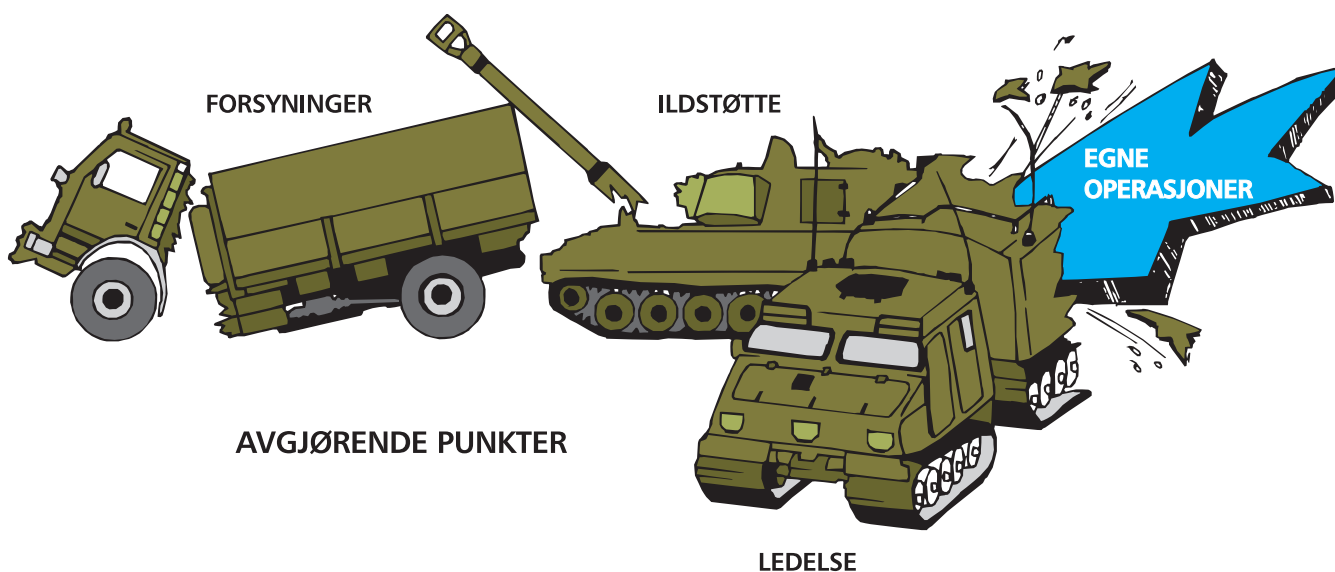

Tempo

Vi definerer tempo som vår evne til å planlegge og gjennomføre egne operasjoner raskere enn fienden. Raske og uventede aksjoner vil frata fienden initiativet og hans offensiv svekkes fordi hans operasjoner blir planlagt på forutsetninger som hele tiden endres før planene iverksettes. Dette blir normalt omtalt som «å komme på innsiden av fiendens beslutningssirkel» og er basert på den såkalte Boyd-syklus som har fått navn etter en oberst i US Air Force. Han har slått fast at når en situasjon utvikler seg går alle parter gjennom den samme syklusen gjentatte ganger. Beslutningssirkelen:

- vi *observerer* hvordan situasjonen utvikler seg.
- på bakgrunn av den informasjon vi klarer å hente inn, *bedømmer* vi situasjonen og fastslår egne og fiendens muligheter.
- Deretter tar sjefen sin *beslutning*.
- på bakgrunn av sjefens beslutning, *iverksetter* avdelingen.

Dersom vi klarer å komme sirkelen rundt raskere enn fienden, er initiativet vårt og fienden tvinges til å reagere på våre handlinger. Vi har kommet innenfor fiendens beslutnings sirkel. For å opprettholde initiativet må vi holde oss der. Om vi klarer dette, vil fienden bli hektet mere og mere av, hans mottiltak vil bli stadig mere og mere irrelevante, inntil han til slutt vil oppleve situasjonen som håpløs.

Kraftsamling

Vi definerer kraftsamling som evnen til å krets samle ressurser i tid og rom slik at lokal styrkeoverlegenhet oppnås. Kraftsamlingens endelige mål er den posisjon, kapasitet eller egenkap hos fienden som når den rammes mest effektivt bringer han ut av balanse og ødelegger hans handlingsfrihet, vilje og evne til fortsatt organisert motstand. Dette er fiendens *tyngdepunkt* (Center of Gravity). Et slikt tyngdepunkt vil ofte være godt forsvart fordi fienden selv er klar over dets betydning. Et direkte angrep på tyngdepunktet kan derfor bli krevende i tid og materielle tap. Vi søker i stedet mål for egne operasjoner som ad indirekte vei ødelegger eller svekker tyngdepunktet. Slike mål kalles *avgjørende punkter*, eller *decisive points*.

Manøverkrigføring er i utgangspunktet et konsept for det operasjonelle nivå, det vil si det nivå hvor det planlegges fellesoperasjoner for å realisere overordnede strategiske mål innenfor en landsdel eller et større område. Det er derfor FK-nivået her i landet som foretar selvstendige vurderinger av fiendens tyngdepunkt under planlegging og gjennomføring av operasjoner. På taktisk nivå, i Hæren (divisjon, selvstendig brigade) kan fiendens tyngdepunkt være lokalisert som den fiendtlige sjefs evne til å konsentrere manøveravdelingens slagkraft mot utpekt mål i riktig tid.

Karakteristiske trekk

- Manøverkrigføring oppsøker ikke fiendens kraftsentrum, men unnviker dette og prøver i stedet å ramme de ledd kraftsenteret er avhengig av for å fungere. Manøverkrigføring retter seg derfor mot fiendens evne til beslutningsfatning, kommunikasjon, støtte og forsyning, i den hensikt å paralisere hans organisasjon. Manøverkrigføring lar musklene være i fred, i stedet skjæres nervetrådene over for å forvandle musklene til uvirkosom dødvekt.
- Situasjonen på stridsfeltet vil endre seg raskere enn det formelle informasjons- og ordresystem kan fange opp. Operative muligheter som høyere sjefikke forutså vil oppstå og forsvinne igjen, dersom de ikke utnyttes av sjefen på stedet. Troppførere må som en konsekvens av dette være delegert myndighet til om nødvendig å handle i strid med oppdragets ordlyd for i ivareta sjefens hensikt og den ønskede slutt situasjon. Alle troppførere må av denne grunn kjenne og forstå hensikten med pågående operasjon to nivåer opp. Dette kalles *oppdragstaktikk*, (Auftragstaktik).
- Manøverkrigføring forutsetter høyt tempo og vilje til å akseptere risikable elementer i en operasjon. Disse faktorene inngår imidlertid i en dynamisk sammenheng. Det å gjennomføre en risikabel operasjon hurtig vil i seg selv bidra til å redusere risikoen. Dette har sammenheng med BOYD-mekanismen, å handle først øker sannsynligheten for at vi derved skaper en

situasjon fienden må reagere på.

- Manøverkrigføring er fiendeorientert. Litteraturen som er skrevet sier at betydningen av lende avtar. Fokus settes på fienden, ikke på geografien. Taktikk på landjorden kommer gradvis til å minne mer om taktikk på havet. Når vi leser dette så skal vi være fullstendig klar over at mye av dette er utviklet under helt andre himmelstrøk enn her hjemme. Dersom en avdeling opererer i en helt flat ørken så stemmer teorien. Kartet kunne ha vært et sandpapir og det sier seg selv at hvor man er på sandpapiret er uinteressant fordi alt lende er likt. Under norske forhold så skal vi ikke glemme at terrenget vil styre oss langt mer enn denne teorien tilsier. Riktig bruk av lendet vil for oss være en suksessfaktor for å kunne operere fiendeorientert. Det er derfor meget viktig at pioner og ingeniøravdelinger brukes aktivt i lenderekognoseringen for å oppnå tempo og kraftsamling.
- Striden føres mobilt, også normalt under defensive operasjoner. Striden føres over store avstander. Striden føres med desentralisert ledelse for å muliggjøre rask utnyttelse av stadig skiftende situasjoner.

Utfordringer

- Manøverkrigføring er et konsept som krever militærteoretisk innsikt og erkjennelse hos alle troppførere.
- Manøverkrigføring forutsetter en organisasjon med høy treningsstandard på alle nivåer.
- Manøverkrigføring krever moderne materiell, men kan også til en viss grad anvendes av alle avdelinger.
- Manøverkrigføring avviker både praktisk og psykologisk fra tradisjonell norsk forsvarstankegang og krever en ny måte å tenke på.

Avslutning

Dette ble mye teori. I all virksomhet ved SVI vil fra nå av manøverkrigføring være et sentralt begrep. Det vil blant annet si at alle kurs vil inneholde trening i å operere i manøverkrigføringens ånd og filosofi for på denne måten å følge resten av Hæren inn i den nye doktrinen. ■

Taktiske treningssystemer

Laserbaserte treningssystemer er ikke noe nytt i Infanteriet. Helt siden 1982 har vi hatt et begrenset antall laserøvingsystemer til håndvåpen, og til panservernvåpenet TOW.

Simulatorbasert trening kommer nå for fullt i Infanteriet, og en del av dette er PROSJEKT TAKTISKE TRENINGSSYSTEMER, hvor etablering av ETT Taktisk Treningssenter inngår som en hovedkomponent. Forutsetningen er at Stortinget vedtar dette i løpet av 1998.

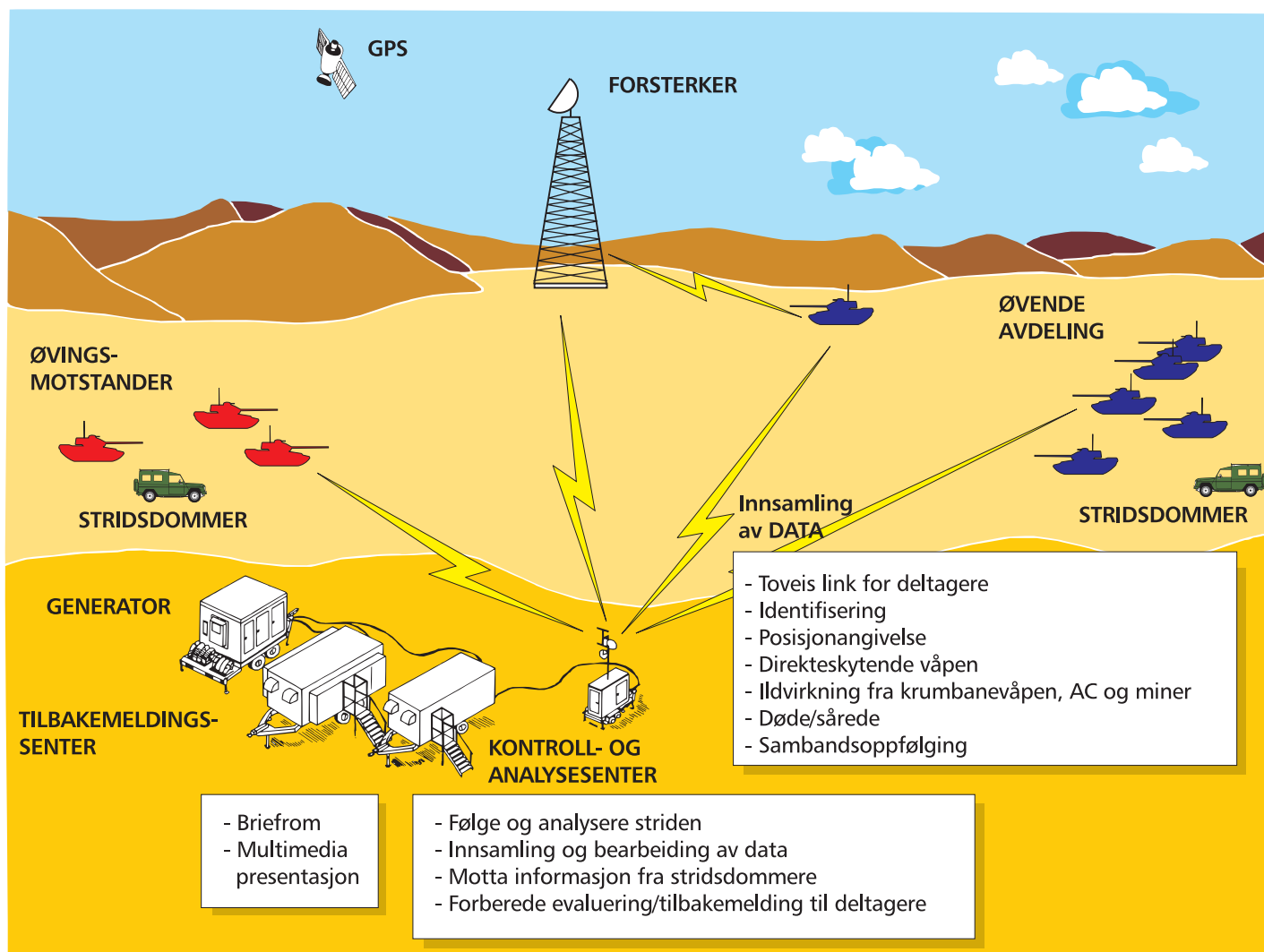

Disse har vært benyttet ved våre utdanningsgarnisoner og ved enkelte repøvelser. Hovedproblemet har vært tilgjengelighet til materiellet grunnet begrenset antall, mangel på helhetlig konsept for bruk, samt svak og tilfeldig opplæring av brukerne og mangelfull oppfølging av vedlikehold. Systematisk bruk av laserbaserte øvingsystemer vil gi utdanningen et helt nytt "innhold", de som har benyttet eksisterende systemer kan bekrefte den motivasjonsfremmende faktor dette har. Hovedgrunnen til denne suksess er den eksakte og kontante tilbakemelding systemene gir med påfølgende konsekvens. Truffet soldat blir "uskadliggjort" og han må "gjenopplives" av en stridsdommer før han kan delta på nytt.

Den teknologiske utvikling åpner nye muligheter for effektiv utnyttelse av laserbaserte øvingsystemer. Disse kan nå kobles sammen mot et sentral database som gjør det mulig å samle informasjon fra et stort antall deltagere og forskjellige våpensystemer, og å få et komplett bilde av hvordan en hel avdeling gjennomfører operasjoner. En forutsetning for dette er bl.a et nøyaktige posisjoneringsystem, metoder for å simulere effekt av krumbane og miner, samt en øvingsmotstander som utrustet med de samme systemer som øvende avdeling.

Med hjelp av et avansert presentasjonsverktøy er det mulig å gi øvende avdeling en meget detaljert og objektiv tilbakemelding, med en helt annen kvalitet enn tidligere. Det er også mulig i ettertid å analysere de enkelte elementer i operasjonen. Man kan ta ut statistikk, over treff, skader, ammforbruk, samt radiokommunikasjon i forbindelse med stridsledelsen og digitale situasjonskartutskrifter som viser aktørenes bevegelser under øvelsen. Summen av denne teknologi gir muligheten for å etablere et TAK-TISK TRENINGSENTER

Norge følger den internasjonale utvikling i denne sammenheng, en rekke land som Nederland, Belgia, Tyskland og Canada er i samme situasjon og skal innføre tilsvarende systemer.

Systematisk bruk av laserbaserte øvingsystemer blir en av våre viktigste metoder for stridstekniske utdanning fra enkeltmann til og med kompani.

Viktige telefonnummer til Infanteriinspektoratet

<i>Sjef våpenstab:</i>	<i>Oblt Jonassen, Aage Willy</i>	<i>500-8640</i>
<i>Sjef planseksjon:</i>	<i>Maj Bækken, Kjell Inge</i>	<i>500-8642</i>
<i>Sjef org/matrseksj.:</i>	<i>Maj Oabak, Hans Olav</i>	<i>500-8647</i>
<i>Sjef utdanningsseksj.:</i>	<i>Maj Schjei, Reidar</i>	<i>500-8644</i>
<i>Sjef mob/rulleførerseksj.:</i>	<i>Maj Enebakk, Harald</i>	<i>500-8650</i>
<i>Stabsoff K2 I systemet:</i>	<i>Maj Brandvik, Arild</i>	<i>500-8645</i>
<i>Sjef taktiske trenere:</i>	<i>Oblt Thorsvik, Jan</i>	<i>500-8663</i>

Prosjektbeskrivelse

Prosjekt 5284 Taktiske treningsystemer er det største og mest komplekse utdanningsprosjekt i Hæren, og vil omfatte etablering av ETT taktisk Treningscenter for KP/ESK nivå, samt tilleggsanskaffelser av simulatorsystemer for hånd og avdelingsvåpen til alle skole og utdanningsavdelinger for grunnleggende trening fra enkeltmann til tropp. I tillegg skal det etableres en landsdekkende vedlikeholdsorganisasjon for alt simulatormaterieell som ledes fra Treningscenteret.

Mål

Målsettingen for prosjektet er å *trene utvalgte Hæravdelinger i taktikk og stridsteknikk under gjennomføring av alle typer operasjoner; for derved å effektivisere utdanningen og bedre stridsevnen.*

Beskrivelse av elementene i et Taktisk Treningscenter

Systemet i det taktiske treningscenteret er todelt. Det deles inn i et **basis-system** og et **kontroll og informasjonsbehandlingssystem. (KIS)**

Basissystemet består av:

- våpeneffektsimulator som monteres på våpenet (sender laserstråle)
- målesystem for å registrere laserstråler (treff) monteres på kjøretøy og personell
- ildmarkeringssystem som viser at våpenet avfyres

- posisjoneringsutstyr (GPS)
- data sender/mottager som kobles opp mot et kontrollcenter KIS består av:
- et kontrollcenter som mottar data fra deltagere utstyrt med basissystemet. Kontrollcenteret vil automatisk oppdateres med deltagerens posisjon i øvingsområdet, samt registrere hvem som skyter og blir beskyttet. Kontrollcenteret vil kunne simulere indirekte ild, miner og kjemiske stridsmidler enten etter anmodning fra en ildleder ved øvende avdeling, eller som del av et fastlagt øvingsopplegg. Senteret har personell som analyserer og evaluerer hendelsene og forbereder tilbakemelding til øvende avdeling.
- et mobilt evalueringscenter som kan flyttes rundt i øvingsområdet og som har utstyr for å gjennomføre evaluering og tilbakemelding. Dette vil skje ved avansert video og datateknikk

Etablering

Hærens første taktiske treningscenter vil være på kp/esk nivå, og vil bli lagt til RENA leir. Grunnen til at senteret etableres her er nærheten til våpenskoler og inspektorer for infanteri og kavaleri. *I praksis vil senteret inngå som en del av Utdannings og kompetanseseteret (UKS) for disse to våpen.* Her er det et velegnet øvingsfelt for begge våpen, det tåler stor belastning av pansrede kjøretøyer, samt at hoveddelen av det personell

som skal øves (mobhæren) rekrutteres i Sør Norge.

NB: Reptjeneste i Taktisk treningssenter forutsettes gjennomført som kadreøvelse i år 3 i repøvingsyklus og vil ikke påvirke de ordinære repøvelser hvor hovedtyngden av aktiviteten foregår i Nord Norge.

(Detaljer i gjennomføringsmodellen vil bli beskrevet i senere artikkel). Etter 2-3 års driftserfaring skal det vurderes om det skal etableres et tilsvarende senter i Nord Norge eller om dette senteret skal bygges ut til å håndtere bataljonsnivå.

Status for prosjektet pr 1/8 1997

Prosjektet er i god framdrift, det har passert Forsvarsjefen, Generalinspektøren for Hæren og er også godkjent i Forsvarsdepartementet. Det skal

fremmes ovenfor Stortinget i Stortingsprop 1/98. Hærens Forsyningskommando skal innen 15 okt 97 sende ut forespørsel til aktuelle leverandører. Disse skal innen 6 måneder gi inngi konkret forslag til systemets oppbygging

med priser og vedlikeholdsopplegg. Kontraktforhandlingene ventes å starte våren 1998. Levering av materiell i år 1999 og 2000. De første funksjonsprøvene i senteret ventes å bli høsten år 2000. Bygg og anleggsfasen starter 1999. Full drift ventes oppnådd i løpet av 2001. Stilingsrammen for treningssenteret er ca 16 befal/

sivile. De tre første stillingene som prosjektleder/Sjef Taktisk Trenings-senter samt to prosjektoffiserstillinger/Øvingsleder inf/kav ble utlyst på søknadsrunde 1/98 med tilsetning fra 1/8 98.

Avslutning

Taktiske treningssystemer er et komplekst prosjekt. Det er ikke mulig å beskrive alle sider i en og samme artikkel, en vil derfor komme tilbake med flere artikler, med detaljbeskrivelse av både gjennomføringsmodeller, samt mål og krav til denne tjenesten. ■

Vi står på terskelen til en helt ny verden av muligheter for realistisk stridstekniske utdanning. Dette blir den største konseptuelle endring på utdanningsiden i moderne tid og vil positivt påvirke alle som har ansvar for soldat og avdelingsutdannelsen.

Supplementanskaffelse av Taktisk laser øvings-system – Miles

Infanteriets kvalitetssikringssystem har avdekket et større behov for Taktisk laser øvings-system skal vi kunne nå de nye mål og krav som er satt til utdanning og trening. Hæren har nå gått til en supplementanskaffelse av 3. generasjon av Miles til godt over 20 millioner kroner. Infanteriet har mottatt i alt 10 nye troppsett som vil bli fordelt til skole- og utdanningsavdelingene. De gamle settene vil bli omfordelt iht gitte prioriteringer. Det vil bli gjennomført brukerkurs på det nye materiellet i regi av Hærens

forsyningskommando før det tas i bruk. Det er viktig at utdanningsavdelingene tar særdeles godt vare på det nye materiellet når det gjelder lagring og vedlikehold.





Viktigere og mer omfattende enn noen gang

Infanteriets bidrag i internasjonal tjeneste

For Norge er det viktig å bidra til at FN og NATO kan fylle de funksjoner organisasjonene er tiltenkt. Norge har derfor i betydelig grad avgitt personell til ulike militære og sivile operasjoner. Med dagens sikkerhetspolitiske situasjon vil deltagelsen i internasjonale operasjoner få en stadig større betydning for Forsvaret.

Infanteriet er, og vil i de kommende årene, fortsatt være Hærens viktigste bidragsyter til FN- eller NATO-tjeneste. Infanteriets bidrag pr i dag er;

Med to kontingenter i året, et varierende antall infanterioffiserer i stabs- og observatør-tjeneste, samt en normal rekapprosent på ca 30% utgjør dette nesten 2000 kvinner og menn i året. Dette er like mange befall og mannskaper som til sammen tjenestegjør ved Infanteribataljon/U på Skjold, Porsangerbataljon/U, og Telemark bataljon/U i løpet av 1 år. Antallet er også nesten like stort som det antall befall og mannskaper Infanteriet repøver i 1997. Internasjonal tjeneste har derfor fått en stadig større betydning for Infanteriet.

De erfaringer befall og mannskaper får er av stor betydning for utviklingen av Infanteriet, samt at den utdanning/trening som personellet gjennomgår har direkte betydning for kvaliteten i våre mobiliseringsavdelinger.

Telemark bataljon på plass i Sarajevo

Med opprettelsen av SFOR ble Norge bedt om å stille et nærforsvars kompani for hovedkvarteret til SFOR i Sarajevo. Telemark bataljon fikk oppdraget, og siden jan 97 har Kompani D/Telemark bataljon gjennomført sine vaktoppdrag på en utmerket måte.

Kompaniet har gjennom sin tjeneste, og gjennom den holdning og motivasjon som personellet har stått for, blitt utpekt som SFORs øyeblikkelige utrykningsstyrke. Kompani D er faktisk den eneste manøveravdelingen i SFOR som er tatt ut til et slikt oppdrag. For Infanteriet har det vært viktig å få bekreftet hvor mye det betyr for en avdeling at den er øvd og samtrent i et helt år før den settes inn i et oppdrag. Erfaringene med Kompani D er så entydige at dette er noe Infanteriet ønsker å få til for mobhæren (se egen artikkel om helhetlig utdanning i Infanteriet).

En norsk infanteribataljon inngår i SFOR

I forbindelse med etableringen av SFOR gikk Norge inn for å bytte ut store deler av styrkebidraget fra tiden som FN-misjon. Det ble derfor bestemt at en norsk infanteribataljon (NORBN) skulle inngå i den nor-

SFOR (Tidligere Jugoslavia)	NORBN KP D/HQSC/SFOR	ca 390 ca 140
UNIFIL (Libanon)	NORBATT NORPLT/FMR	ca 550 ca 30
UNPREDEP (Makedonia)	NORPLT/SCANCOY	ca 30
Sum		ca 1140





disk-polske brigaden (NORPOL-BRIG). Det som skiller NORBN mest fra den norske bataljonen i UNIFIL (NORBATT) er først og fremst den muligheten SFOR har til å bruke makt(våpen) for å få gjennomført sine oppdrag i henhold til mandatet. Dette stiller større krav til både avdelingen og den enkelte mann.

På grunn av dette har Infanteriinspektøren fått gjennom en utvidet utdanningsperiode i Norge for både befal og mannskaper. Målet med utdanningen er at avdelingen og den enkelte mann skal være i stand til å løse sine oppgaver når de overføres til operasjonsområdet.

Utdanning i strid i bebygd område viktig for all internasjonal tjeneste

Erfaringer viser at infanteriavdelingene i internasjonal tjeneste opererer i eller i forbindelse med tettbebyggelse. Utdanningen av avdelinger til internasjonal tjeneste har fram til i dag ikke omfattet strid i bebygd område(SIBO), men med opprettelsen av NORBN ble personellet for første gang gitt grunnleggende utdanning innen SIBO. Dette er kommet for å bli, og Infanteriinspektøren går inn for å etablere egnede øvingsfasiliteter for internasjonal tjeneste(OP, CP, patruljeruter) i våre SIBO-anlegg på Østlandet (Heistadmoen og Terningmoen).

Bildet til venstre: Mobilt utrykningslag i KpB/NORBAT. Bildet til høyre: Avdelinger i internasjonal tjeneste opererer i tettbebygd område, ofte med store krigsskader.



Internasjonal tjeneste – en utfordring for alle! Når satte du sist infusjon inne i en SISU i fart?

Bildet øverst: Ildstøtte fra SSU (NORBN/SFOR).

Internasjonal tjeneste
- noe for deg?

Det har i løpet av de siste få årene blitt vanskeligere å rekruttere personell til FN- og NATO-tjeneste. Dette har spesielt gått utover søknadsmassen til SFOR, men ved å gi tilbud til personell som egentlig har søkt tjeneste i UNIFIL har man klart å sette opp NORBN.

Det kan være mange årsaker til en sviktende rekruttering. Gode økonomiske tider og forholdsvis lav arbeidsledighet samt innføringen av Reform 97 påvirker trolig rekrutteringen. Det er også stor sannsynlighet for at den enorme og til dels "blodige" mediadekning vi har opplevd fra konflikten i det tidligere Jugoslavia har hatt innvirkning. Familien og den aktuelle søker kan lett få et inntrykk av dette er for farlig til å være interessant. Utvidelsen av utdanningstiden hjemme i Norge er et av flere tiltak som skal sikre at ingen liv skal gå tapt på grunn av mangelfull utdanning. Bedre seleksjonsrutiner slik at "rett mann kommer på rett plass" samt innføring av krav til den enkelte mann og avdeling er andre tiltak som det nå jobbes med.

Som tidligere sagt ser Infanteriinspektøren på internasjonal tjeneste som en viktig erfaring for alle. De av dere som ønsker en overkommelig utfordring for 6 eller 12 måneder oppfordres til å ta kontakt med Jegerregimentet Akershus regiment ved FN-avdelingen/Personellseksjonen for nærmere informasjon. ■



Mob- og rulleførerseksjon

Infanteriinspektoret

RULLEFØRERKONTOR



Sjef Kapt Geir H. Hagen
Tlf: 62 42 86 57/0500-8657



F.sekr A. Harviken
Tlf: 62 42 86 60/0500-8660



F.sekr A. Gammelmo
Tlf: 62 42 86 62/0500-8662

MOB/RFSEKSJON



Sjef: Maj H. Enebakk
Tlf: 62 42 86 50/0500-8650
Fax: 62 42 86 55/0500-8655



Ekspedisjon
Tlf: 62 42 86 56

MOB-KONTOR



F.sekr K. Eriksen
Tlf: 62 42 86 54/0500-8654

MOB-KONTOR



Sjef: Kapt E. Murbreck
Tlf: 62 42 86 51/0500-8651



Moboff: Kapt B. O. Grønning
Tlf: 62 42 86 52/0500-8652



Moboff: Kapt V. Steimler
Tlf: 62 42 86 53/0500-8653



F.sekr W. Lonkemoen
Tlf: 62 42 86 58/0500-8658

Mob-/RFseksjon har nå siden etableringen 1.08.1995 eksistert i vel 2 år. Det har i løpet av denne tiden naturlig nok vært mange interne og eksterne forhold som har måtte gjennomarbeides, for å oppnå det mål og hensikt som var lagt til grunn for selve opprettelsen. Nemlig å samordne alle sider vedrørende forvaltningen av befalet behovsrettet innen rammen av mobhærens behov.

Mob-/RFseksjon forvalter i dag alt utskrevet og vernepliktig infanteribefal. I tillegg skal vi nå som hovedaktør forestå årlig mobdisponering av alt yrkes infanteribefal t.o.m bataljonssjef.

Vi på Mob-/RFseksjon føler nå at mye av grovarbeidet for å nå denne målsetting, etterhvert begynner å ta den form vi ønsker.

Disponibel mobstyrke er på 12259 personer. Mobdisponert styrke er på 5576 personer. Vakanser er på 844 personer.

Vi ser det nå som helt avgjørende å få innarbeidet gode personellforvaltningsmessige rutiner internt og ikke minst eksternt med de ulike aktører innen rammen av ansvarsforhold.

Hva gjelder de eksterne ansvarsforhold mellom de ulike aktører så har dette så langt dessverre vært en ulik praksis, noe som normalt lett kan resultere i en dårlig praktisk gjennomføring.

HST i samarbeid med de ulike hovedaktører for planlegging og gjennomføring av repetisjonsøving, utarbeider høsten 1997 *direktiv for fastsetting av ansvar vedrørende personellforvaltning under repetisjonsøving.*

Målet er å få klare ansvarsforhold, og en lik praksis mellom de ulike aktører. Direktivet går for i korthet ut på at begrepet koordinerende våpeninspektør blir innført. Dette betyr at vi på Mob-/RFseksjon skal koordinere hele oppsettingen mot den enkelte repetisjonsøvelse innen rammen av infanteribataljon, de territorielle regimentstaber og stab Brig 5, 12 og 15. Koordineringsansvaret for de sist nevnte 3 brigadestaber er i skrivende stund ikke

avklart. Hensikten her er kort og godt at øvende avdelingssjef kun skal kunne forholde seg til en aktør for å få personellmessig status på sin avdeling.

I løpet av sommeren 1998 innføres et nytt landsomfattende datarapporteringsystem, slik at all rulleføring vil foregå elektronisk. Dette medfører at alle personellopplysninger vil ligge på et elektronisk rulleblad, det hvite rullebladet vil bortfalle og man vil forholde seg til en elektronisk rullebladutskrift (RDU). Personellopplysninger mellom de forskjellige avdelinger vil også i det hele og fulle foregå elektronisk. Dette vil blant annet medføre en raskere og bedre service for alt vernepliktig/utskrevet befalet.

Prinsippskisse for gjennomføring av gjeldende repøvingsmodell:

Mob-/RFseksjon's oppgaver knyttet til gjeldende repøvingsmodell:

I modellen så har mobavdelingssjefen så lenge han er mobdisponert som avdelingssjef, både plikt og rett til å inspisere egen avdeling. Dette gjelder både personell, materiell og ikke minst utvikle eget mobplanverk i tilknytning til kadreøvelser. Grovt skissering av Mob-/RFseksjon's tiltak innen rammen av gjeldende repøvingsmodell:

År 1

Under Bataljonssjefs seminaret gå i dialog med øvende avdelingssjef slik at han personellmessig kan påvirke oppsett av egen avdeling. Herunder uttak av befalet på behovsrettet etterutdanning inntil 4 uker.

Bnsjefsseminaret gjennomføres fast hvert år.

År 2

Beregne behovet og kalle inn befalet til behovsrettet fagkurs på Terningmoen.

År 3

Innkalle nøkkelfefal for forberedelser av egen repøvelse, samt for gjennomføring av utdanningskadre/omskoleing av eget mannskap. Umiddelbart etter at øvelsen er planlagt gjennomført sendes varsel om repøvelse.

Innkalle, søknadsbehandle avdelinger i samsvar med rekvirert styrke.

Koordinere oppsettingen innen rammen av infanteriets ansvar.

År 4

Være tilstede og støtte øvende avdelings innrykk. Kvalitetssikre datateknisk tilbakeføring etter endt repøvelse. *Se figur på neste side.*

Generelt

Mob-/RFseksjon forvalter og vedlikeholder fortløpende alle infanteriets mobavdelinger.

Hver høst gjennomføres et hovedmobiliseringsoppgjør, med målsetting å få rett person i rett stilling.

I forbindelse med gjennomføring av mobdisponering tilstrebes en fast kobling mellom freds og krigsstrukturen slik at disse blir identiske.

Forsvarets viktigste oppgave er å produsere befalet og mannskaper til den fremtidige krigsstruktur. Mob-/RFseksjon vil fortsette å utvikle krav til kompetanse opp mot den enkelte stilling i mobhæren som del av Hærens personellplan.

Diverse forhold herunder overføring til Heimevernet

Befal kan søke overføring til Heimevernet (HV) ved å søke tjenestevei til HV-distriktet, via områdesjef. Det er HV-distriktet som søker Infanteriinspektoratet om overføring av navngitte personer etter klarering i

PRINSIPPMODELL FOR UTDANNING AV MOBHÆREN

	År 1	År 2	År 3	År 4
Ny rep-modell	Eval kadre	Etterutd av befal	Kadretj utdanning	Rep-tjeneste
Etter-utd-modell	Bn sjefs-seminar	Bn sjefs-seminar	Bn sjefs-seminar	Bn sjefs-seminar
	Uttak av befal til kurs	Befal på kurs iht behov	Kadreøv for nøkkelbefal Omskolering av befal og K/M	Trening i stilling

HV-nemd og argumentering for tjenestemessig behov. Infanteriinspektoratet vurderer søknaden ut i fra befalets alder, militær tjenestebakgrunn og fagutdanning, avdelingstilhørighet (mobdisponering) og sivil yrke. Infanteriinspektoratets avgjørelse meddeles HV-distriktet. Befal som søker direkte må påregne at søknaden blir returnert HV-distriktet eller søkeren.

Søknad om fritak

Det skal viktige velferdsgrunner til for å få innvilget fritak til rep og kadretrening.

Dette er i hovedsak:

I all søknadsbehandling benyttes Bestemmelser For Personelltjenesten i Hæren (BPH) 3-03 - 1 juni 1992. Nedenfor er det sitert fra bestemmelsene hva som må dokumenteres når søknadsgrunnen er:

Jobb

Sitat: "Dersom bedrifter/virksomheter påføres vesentlig tap eller at arbeidsplasser pga den verneplikti- ges fravær må nedlegges, eller at livsviktige funksjoner stanser opp" sitat slutt. Dokumentasjon som bekrefter medeierskap, evt sesongbetont arbeid, økonomiske forhold

som nødvendiggjør nærvær f eks ivaretagelse av egen forretning/ virksomhet er forhold som gjør saksbehandlingen lettere.

Utdanning

Sitat: "Avbrytelse av utdanning som resulterer i at utdanningstiden blir eller kan bli vesentlig forlenget" sitat slutt. Utsettelse gis normalt bare når heltidsstudier kan dokumenteres. Studenter med utenlandsadresse skal levere søknad om utenrikspermisjon sammen med utsettelsesøknad.

Familie

Sitat: -"Gravide kvinner som er tjenestepliktige skal gis utsettelse på medisinsk grunnlag og i hovedsak følge de gjeldende sivile bestemmelser hva angår tid og lengde for utsettelsen.

- "Vernepliktige som har eneomsorg for barn..."

- "Vernepliktige som benytter lovfestet rett til omsorgspermisjon fra sitt arbeid.."

- "Ved midlertidig eneomsorg, der den andre omsorgshaver ikke kan passe barnet på grunn av utdannel- se, studier eller sykdom"sitat slutt. Det forutsettes her tungtveiende dokumentasjon.

Utsettelse kan gis når viktige samfunnsinteresser eller velferdsgrunner som nevnt ovenfor, krever dette.

Søknad om utsettelse er et forhold mellom den innkalte og Infanteriinspektoratet. Søknader fra utenforstående kan bli returnert ubehandlet. Søknaden skal undertegnes av den innkalte.

Søknader som kommer inn lenge etter søknadsfristens utløp, kan bli avslått, dersom det ikke foreligger meget tungtveiende dokumentasjon.

Befal som er innvilget utsettelse på påregne innkalling til en annen avdeling på et senere tidspunkt, fortrinnsvis innen 2 år.

Lønn og økonomisk kompensasjon under tjenesten

Den innkalte tilkommer lønn iht militær grad. Under repetisjons- og kadretjeneste utbetales repetisjons- og administrativ forpleining iht gjeldende satser, for tiden hhv. kr 150,50 og 38,- Hvordan lønnsutbetalingen i praksis skal foretaes under tjenesten må koordineres med sivil arbeidsgiver.

Vernepliktig og utskrevet befal tilkommer ikke forhøyet reptillegg.

Grad -avansement

Hovedkrav for avansement er skikethet, ledig stilling i krigsorganisasjon (mobdisponering). Spesielle krav er minstetid i grad/som befal, antall repetisjonstjenester og/eller kvalifiserende kurs og/eller tjenestegjøring (engasjement-kontrakt). Dette iht tjenestereglementet for Forsvaret-TFF kl 5. Nye retningslinjer kom i 1996 som sier at:

Der stillinger i krigsorganisasjon har flytende grad (Feks Fenr-Lt) skal det ikke foretas beskikkelse til høyeste grad. For å skape den nødvendige handlefrihet med sikte på mobdisponering i en redusert mobhær, er det viktig at grads nivået i befalskorpset er tilpasset strukturens behov. Avansement etter to års etatutdanning kommer utenom disse retningslinjer.

Utenrikspersmission

Befal som ifm skole og arbeid skal oppholde seg utenriks i mer enn 2 mnd må søke rulleførende enhet om utreisetillatelse. Utreisetillatelse gis normalt for 1 år, med noen unntak i 3 år.

I utenlandsoppholdets varighet er du selv ansvarlig for:

- at militære tjenesteskriver og på legg blir ettersendt deg fra din hjemstedsadresse.
- å holde INFINSP/Mob-Rulleførerseksjon underrettet om din adresse.

- å straks melde fra til INFINSP/Mob-Rulleførerseksjon hvis du vender tilbake til Norge før permisjonen utløper.

Adresseendring

Senest 8 dager etter flytting skal du melde endring av fast adresse til vedkommende folkeregister. Adresseendringen blir datateknisk formidlet til rulleførende enhet.

Direkte henvendelse til rulleførende enhet pr telefon gir saksbehandler ved Mob-og rulleførerseksjon raskere informasjon om adresseendringen.

Det er til stor hjelp for saksbehandler at du tilkommer informasjon og innkalling til riktig tid.

Kontakt med vernepliktiz/utskrevet befal.

Etter at Hæren nå har omorganisert forvaltningsansvar for alt vernepliktiz/utskrevet befal har det blitt en stor utfordring å ivareta dette like godt som tidligere.

Foruten infanterinytt så prioriterer vi å nå befalet under repetisjonsøvelsene, samt når de er inne til kurs. Her er målsettingen å gi orienteringer primært rettet innen rammen av Mob-og RFseksjonens virksomhet.

Vi anmoder derfor det enkelte regiment også å prioritere denne virksomhet. ■

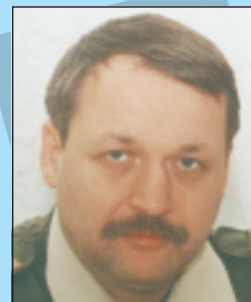

SJEF BRIG 15
OBERST OVE WEISÆTH

Født 25. mars 1953 i Trondheim

Skoler og kurs:

PV USK/IØ 3, KS, Militärhögskolan Stockholm.

Tjeneste fra:

NK tropp Bn 1/BRIG N, Troppssjef, gevkp, grensestasjonssjef, NK gevkp/GP, G-2/G-3 ved FDI 9/IR 9, sjef kp B/GP, seksjonssjef/kommunikasjonsseksjonen, VSIV, Ingsjef NHLF/IR 16, sjef ingstab FKN og sjef Ingbn/BRIG N Siste jobb som Stabsoffiser operasjon og planseksjon, HQ AFNW, High Wycombe.

Repøvelser:

S-3/Bn 3/IR 9

AKOS II - ET NYTT KOP-VERKTØY

Hæren innførte høsten 97 et nytt dataverktøy, AKOS II, for å enklere lage KOP-er og pakningsplaner. Verktøyet er fortsatt under utvikling idet programmet ble tatt i bruk. SVI vil utøve enklere bruker støtte for ialt 9 UKS-er, som bruker programmet. SVI vil også delta aktivt i den videre utviklingen av programmet. AKOS II vil gi brukerne en kapital reduksjon i arbeidsmengde ved inntasting og vedlikehold av KOP-er og pakningsplaner i forhold til EXCEL-verktøyet som har blitt brukt til nå. Målsettingen med å la KOP-er være «levende» dokumenter er nå i større grad tilstede og muligheten for regnefeil i KOP-ene er minimalisert.

videre opp
og fram

Nå har du sjansen til å skaffe deg et forsprang på din egen yrkeskarriere. Det du lærer om teamarbeid og effektiv ledelse i Infanteriet kommer du til å dra nytte av senere i livet, uansett jobb.

Grunnleggende befalsutdanning

i Infanteriet er en utfordring

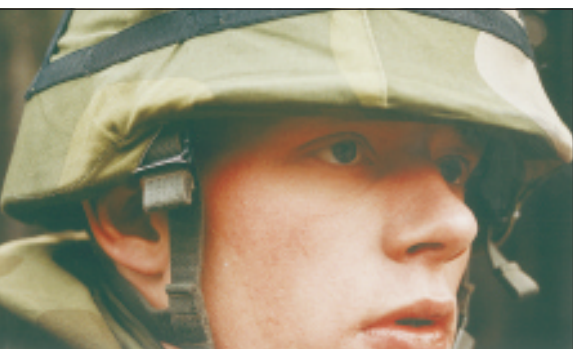

Befalsskolen for Infanteriet i Trøndelag, Trondheim (BS) Festningsgt. 2 Trondheim mil 7004 Trondheim Tlf. 73 99 55 45

Du kan velge mellom befalskole (BS) og utskrevet befalskurs (UB). BS er 1 år på skole og 1 år praksis som sjersjant. UB er 6 mnd på skole og 6 mnd praksis som UB-korporal, med mulighet for videre engasjement som sjersjant. Infanteriet har følgende utdanningssteder:



Befalsskolen for Infanteriet i Nord-Norge, Harstad (UB og BS) Postb. 75 9401 Harstad Tlf. 77 01 49 55

Skolekompaniet Oppland regiment, Elverum (UB) Postb. 1285 2401 Elverum Tlf. 62 42 87 51

Søknadsfrister 1. april og 1. november
Internett: <http://www.mil.no/>